

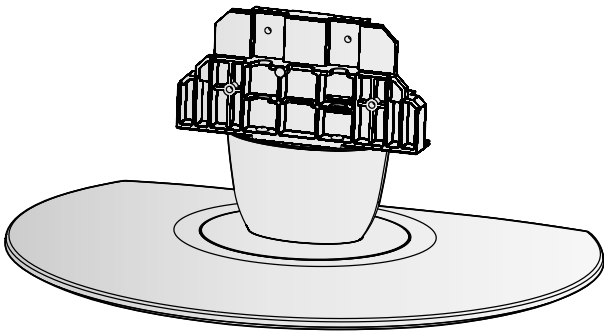

AD-42LH80S
AD-47LH80S
AD-55LH80S
AD-42LH85S
AD-47LH85S
AD-55LH85S
AD-42LH90S
AD-47LH90S
AD-55LH90S



데스크형 스탠드 사용설명서

P/NO : MFL32416713(0903-REV00)

부속품

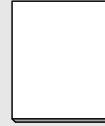

사용설명서



데스크형 스탠드와
본체 결합용
볼트(M4X24)-4개

AD-42LH80S/AD-42LH85S/AD-42LH90S



스탠드 고정용
나사 1개

※ 전도방지용 볼트 및 브라켓, 연결용 끈은 부속품이 아니므로
시중에서 별도로 구매하세요.

제품규격

모델명	폭 x 높이 x 깊이 (mm)	무게 (kg)
AD-42LH80S	457.9 x 194.8 x 361.7	2.7
AD-47LH80S	505.3 x 202.7 x 398.8	3.8
AD-55LH80S	572.0 x 276.2 x 454.2	5.4
AD-42LH85S	457.9 x 194.8 x 361.7	2.7
AD-47LH85S	505.3 x 202.7 x 398.8	3.8
AD-55LH85S	572.0 x 276.2 x 454.2	5.4
AD-42LH90S	457.9 x 194.8 x 361.7	2.7
AD-47LH90S	505.3 x 202.7 x 398.8	3.8
AD-55LH90S	572.0 x 276.2 x 454.2	5.4



안전을 위한 주의사항

▶ 사용설명서를 읽고 난 뒤에는 제품을 사용하는 사람이 항상 볼 수 있는 곳에 보관해 주세요.



경고

제품을 바로 세울 때 반드시 두사람 이상이 함께 하세요.

혼자서 하게 되면 제품의 무게로 인해 부상의 원인이 될 수 있습니다.

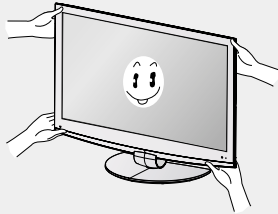

세워둔 제품에 올라가거나 매달리지 마세요.

제품이 넘어져 부상의 원인이 될 수 있습니다.



주의

제품은 바닥이 평평하고 딱딱한 곳에 놓으세요.

카펫이나 바닥이 푹신한 곳에 놓으면 제품이 쉽게 넘어져, 부상의 원인이 될 수 있습니다.

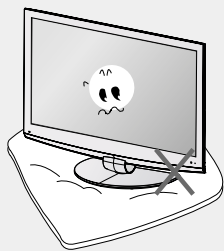

흔들리는 선반위나 경사진 장소 및 진동이 심한 곳에 놓지 마세요.

제품이 떨어지거나, 뒤집혀서 부상의 원인이 될 수 있습니다.

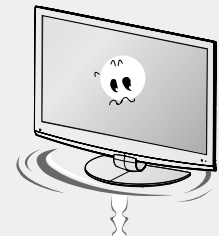

외관 표면에 얼룩이나 지문이 묻었을 경우 얼룩진 부분만 살짝 닦아주세요.

얼룩 제거시 과도한 힘으로 닦지 마세요. 지나친 힘은 흠집이 생기거나 변색의 우려가 있으므로 주의하세요.



결합 방법 (TV/모니터를 데스크형 스탠드와 결합하여 바로 세워서 사용할 때)

- AD-42LH80S 모델을 기준으로 설명합니다. 모델에 따라 고정하는 볼트의 갯수가 다를 수 있습니다
- 볼트 체결시 제공된 볼트의 사이즈를 잘 확인한 후 체결하세요. (표지의 부착품 확인)
- 데스크형 스탠드를 조립할 때, 볼트가 끝까지 고정되어 있는지 확인하세요. (끝까지 고정되지 않았을 경우 제품 설치 후 앞으로 기울어질 수 있습니다.) 과도한 힘으로 볼트를 조이면 볼트 체결부의 마모로 볼트가 이탈될 수 있으니 주의하세요.

1

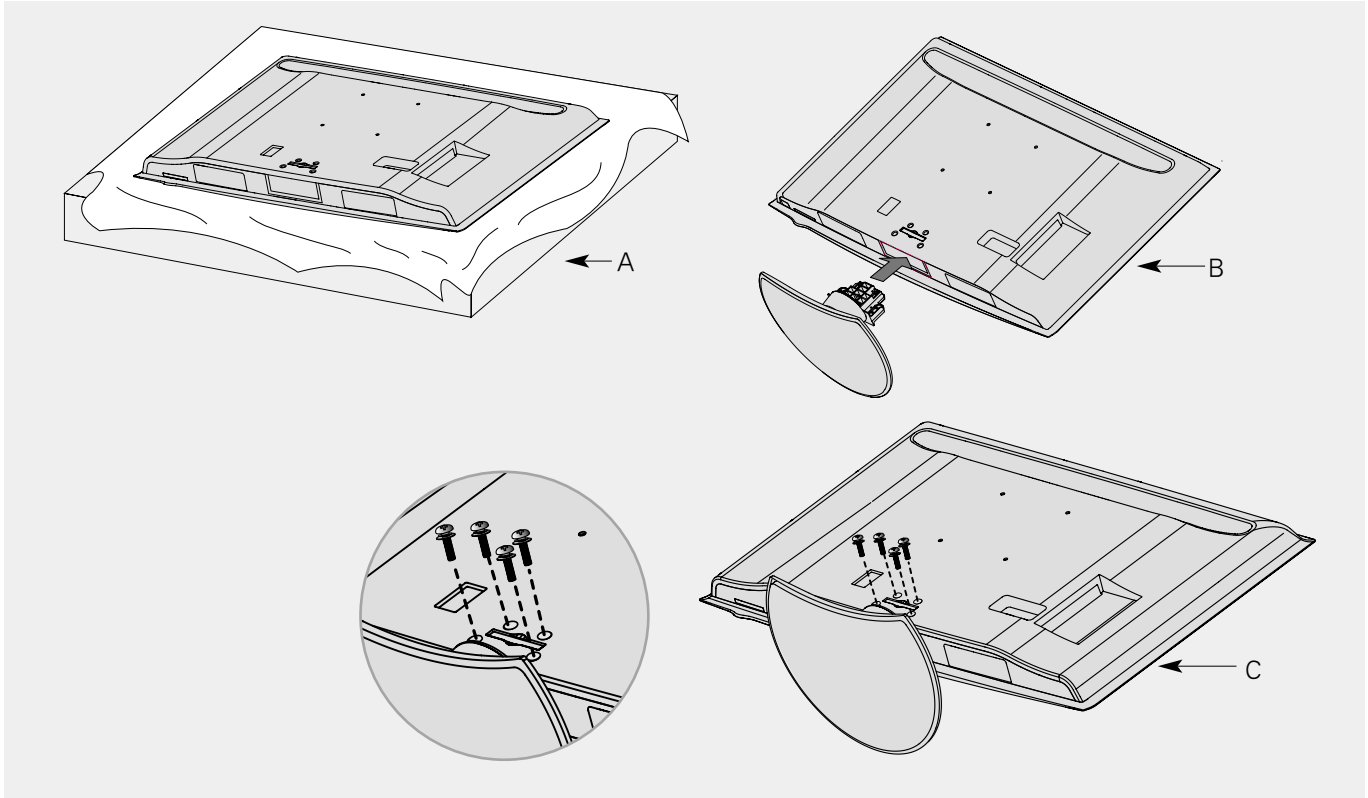

- ▶▶ 그림 A와 같이 테이블 위나 바닥이 평평한 곳에 제품의 화면이 아래로 향하도록 하여 놓으세요. 이때 화면이 손상되지 않도록 방석이나 부드러운 천을 놓고 그 위에 두어야 합니다.
- ▶▶ 그림 B와 같이 데스크형 스탠드를 그림의 화살표 방향으로 제품에 결합시키세요. 부착 후 볼트 체결을 위한 구멍이 치우치지 않도록 잘 맞추세요.
- ▶▶ 그림 C와 같이 데스크형 스탠드와 제품을 동봉한 볼트를 조여서 결합시키세요.

2

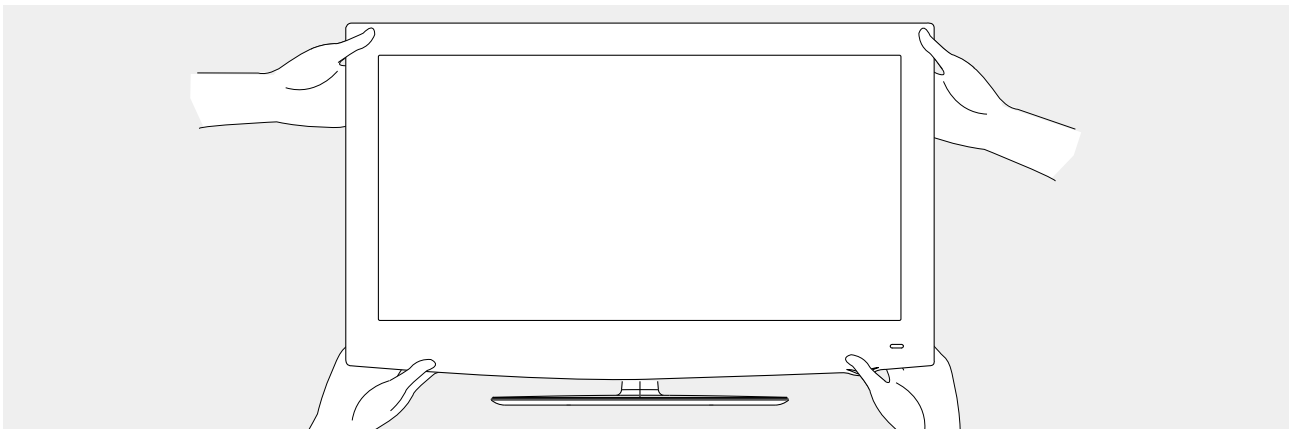

- ▶▶ 그림과 같이 데스크형 스탠드와 결합된 제품을 두 사람 이상이 안전하게 들어서 평평한 곳에 바로 세우세요.
- ▶▶ 데스크형 스탠드와 결합된 제품을 이동 및 취급시 외관이 손상되지 않도록 주의하세요.

데스크형 스탠드를 벽과 고정시키려면

- 데스크형 스탠드를 안전하게 사용하기 위해 반드시 벽과 고정시키세요.
- 볼트 및 브라켓, 연결용 끈은 부속품이 아니므로 시중에서 별도로 구매하세요.

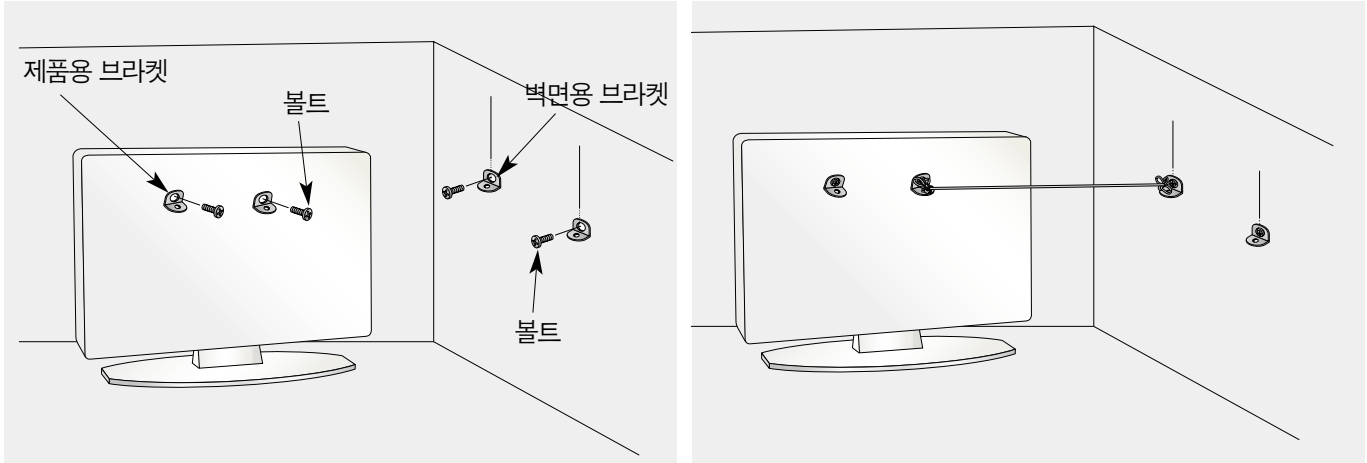

- ▶▶▶ 제품용 브라켓을 볼트를 이용하여 제품 뒷면에 고정시키세요.
- ▶▶▶ 벽면용 브라켓은 설치하는 벽에 맞는 볼트로 단단하게 고정시키세요.
- ▶▶▶ 제품을 안전하게 사용하려면 제품용 브라켓과 벽면용 브라켓을 같은 높이로 고정시키세요.
- ▶▶▶ 제품용 브라켓과 벽면용 브라켓이 단단하게 고정되었는지 확인하세요.
- ▶▶▶ 튼튼한 끈을 이용하여 제품용 브라켓과 벽면용 브라켓을 묶어 연결하세요.
- ▶▶▶ 이와 같은 방법으로 설치된 제품을 이동하실 경우 먼저 끈을 풀어주세요.

제품을 바닥과 고정시키는 경우 (AD-42LH80S/AD-42LH85S/AD-42LH90S만 해당됩니다.)

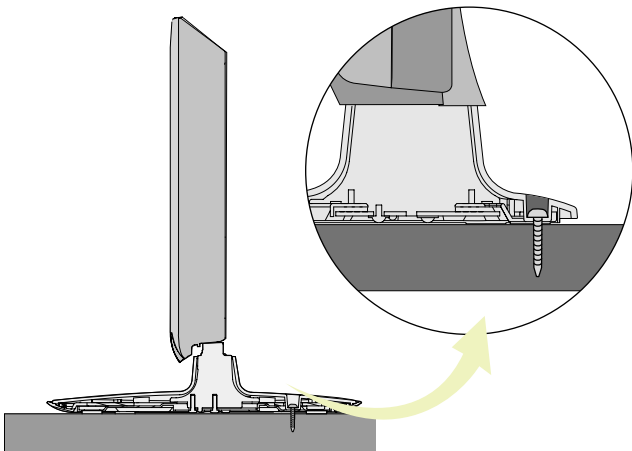

- ▶▶▶ 그림과 같이 제공된 나사를 TV 스탠드에 고정시키세요.
- ▶▶▶ 나사가 제품과 바닥을 고정하여 제품이 쉽게 움직이지 않도록 합니다.
- 이와 같은 방법으로 설치된 제품을 이동하실 경우 먼저 스탠드에 고정된 나사를 풀어주세요.
- 장식장 또는 선반은 필히 제품크기에 알맞고 무게를 견딜 수 있는 것을 사용하세요.
- 제품을 안전하게 사용하려면 제품과 벽면에 설치한 브라켓의 높이를 같게 하세요.

설치와 각도 조절 방법

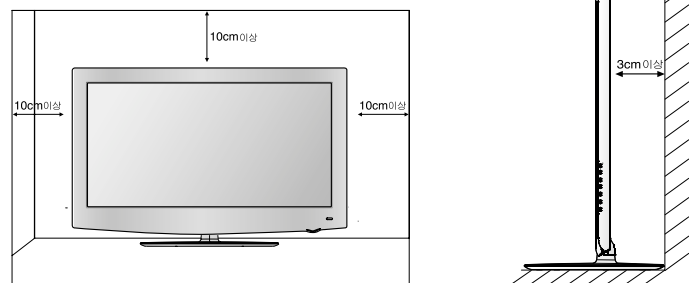

- ▶▶▶ 제품 설치 후 좌 20°, 우 20° 로 각도를 조절할 수 있습니다. 회전시 주위에 물건이 없는지 확인하시고 벽면과의 거리도 넉넉히 두세요. 원활한 제품의 회전을 위해 평탄한 장소에 제품을 설치하여 시청하세요. 각도조절은 전문 설치업자가 아닌 제품 사용자가 직접 할 수도 있습니다
- ▶▶▶ 통풍이 잘되지 않는 곳에 제품을 설치하면 제품 내부의 온도 상승으로 인해 화재의 원인이 되거나 제품에 손상을 줄 수도 있습니다. 제품의 안전한 설치를 위해서 제품 주위에 충분한 여유 공간을 확보해 주세요.