

AD-47LM62S  
 AD-50LM62S  
 AD-55LM62S  
 AD-55LM64S  
 AD-47LM66S  
 AD-55LM66S  
 AD-47LM76S  
 AD-55LM76S  
 AD-47LM96S  
 AD-55LM96S  
 AD-60LM64S  
 AD-60LM96S

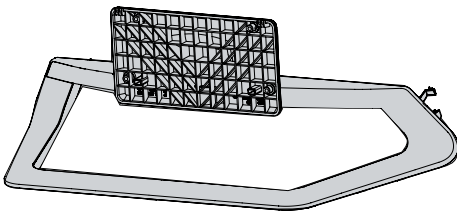

데스크형 스탠드 사용설명서

### 부속품

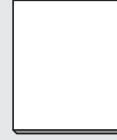

사용설명서



스크류 (M4 X 20) 8개  
(데스크형 스탠드와 제품 결합용)

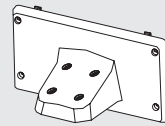

스탠드 몸체  
(제품 조립시 보호 비닐을 제거해 주세요.)

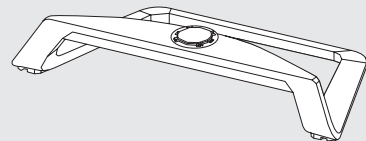

스탠드 받침대

### 제품규격

모델명	폭 x 높이 x 깊이 (mm)	무게 (kg)
AD-47LM62S AD-47LM66S AD-47LM76S AD-47LM96S	596.0 x 201.0 x 263.0	2.2
AD-50LM62S	670.0 x 206.0 x 331.0	3.3
AD-55LM62S AD-55LM64S AD-55LM66S AD-55LM76S AD-55LM96S	670.0 x 229.0 x 331.0	3.4
AD-60LM64S	670.0 x 235.0 x 331.0	3.6
AD-60LM96S	670.0 x 258.0 x 331.0	3.6

## 안전을 위한 주의사항

▶ 사용설명서를 읽고 난 뒤에는 제품을 사용하는 사람이 항상 볼 수 있는 곳에 보관해 주세요.

### ⚠ 경고

제품을 바로 세울 때 반드시 두사람 이상이 함께 하세요.  
혼자서 하게 되면 제품의 무게로 인해 부상의 원인이 될 수 있습니다.



세워둔 제품에 올라가거나 매달리지 마세요.  
제품이 넘어져 부상의 원인이 될 수 있습니다.



### ⚠ 주의

제품은 바닥이 평평하고 딱딱한 곳에 놓으세요.  
카펫트나 바닥이 푹신한 곳에 놓으면 제품이 쉽게 넘어져,  
부상의 원인이 될 수 있습니다.



흔들리는 선반위나 경사진 장소 및 진동이 심한 곳에 놓지  
마세요.  
제품이 떨어지거나, 뒤집혀서 부상의 원인이 될 수  
있습니다.



외관 표면에 얼룩이나 지문이 묻었을 경우 얼룩진 부분만 살짝 닦아주세요.

얼룩 제거시 과도한 힘으로 닦지 마세요. 지나친 힘은 흠집이 생기거나 변색의 우려가 있으므로 주의하세요.



## 결합 방법 (제품을 데스크형 스탠드와 결합하여 바로 세워서 사용할 때)

- 스크류 체결시 각 모델별 적용되는 스크류의 사이즈는 표지의 부착품을 잘 확인한 후 체결하세요.
- 42/47/55LM6600, 42/47/55LM6690, 42/47/55LM6700, 47/55LM7600, 47/55LM8600 모델에는 보호 패드가 적용되므로, 설치시 주의가 필요합니다. 자세한 사항은 TV 메뉴얼을 참조하세요.

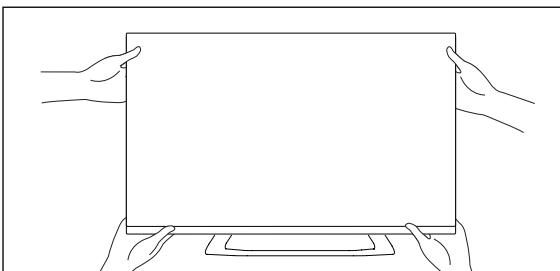
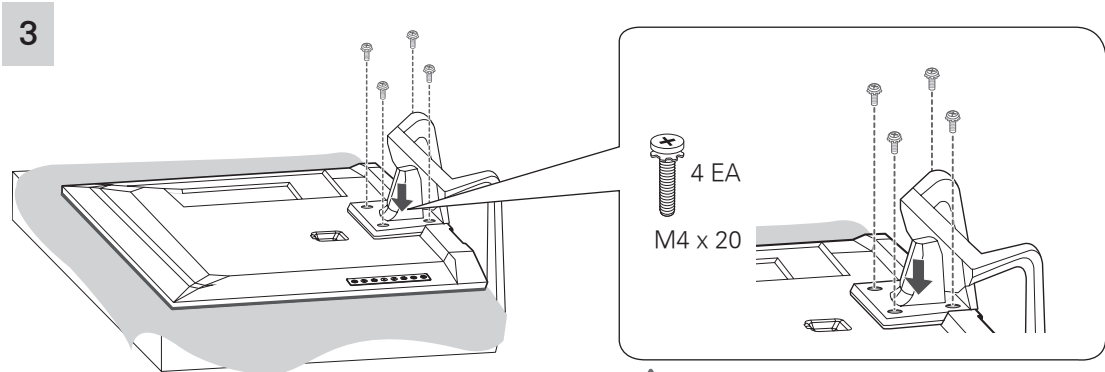
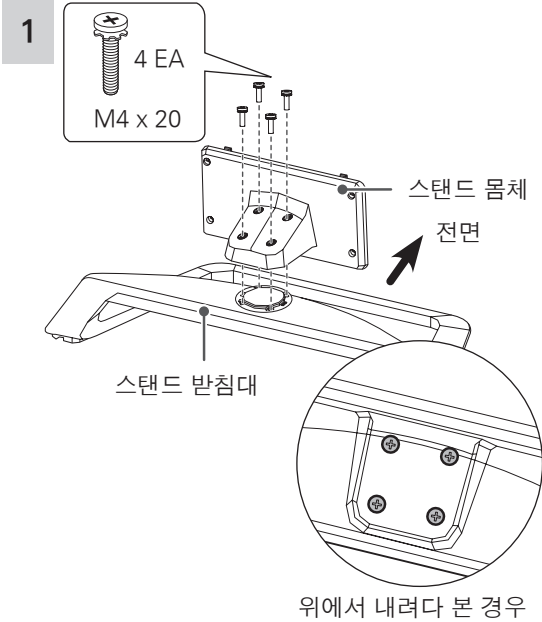

- 데스크형 스탠드와 결합된 제품을 두 사람 이상이 안전하게 들어서 평평한 곳에 바로 세우세요.
- 데스크형 스탠드와 결합된 제품을 이동 및 취급시 외관이 손상되지 않도록 주의하세요.



## 데스크형 스탠드를 벽과 고정시키려면

- 데스크형 스탠드를 안전하게 사용하기 위해 반드시 벽과 고정시키세요.
- 스크류 및 브라켓, 연결용 끈은 부속품이 아니므로 시중에서 별도로 구매하세요.

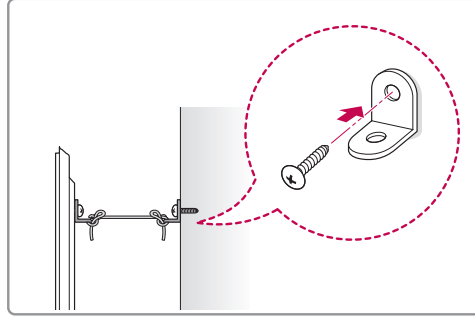
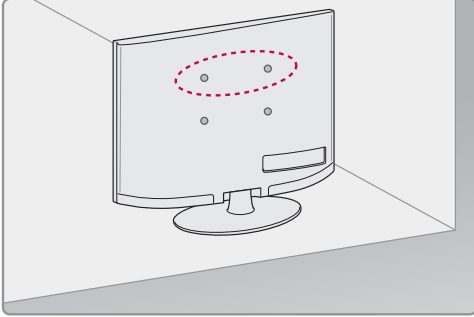

- 1** 브라켓을 제품 뒷면과 벽에 고정시키세요.  
제품을 안전하게 사용하려면 제품용 브라켓과 벽면용 브라켓을 같은 높이로 고정시키세요.  
제품에 브라켓을 설치할 때는 그림에 표시된 부분에 고정하시면 됩니다.  
벽면용 브라켓을 설치할 때는 벽에 맞는 스크류로 단단하게 고정시키세요.
- 2** 제품용 브라켓과 벽면용 브라켓이 단단하게 고정되었는지 확인하세요.
- 3** 튼튼한 끈을 이용하여 제품용 브라켓과 벽면용 브라켓을 묶어 연결하세요.  
이와 같은 방법으로 설치된 제품을 이동하실 경우 먼저 끈을 풀어주세요.



## 설치와 각도 조절 방법

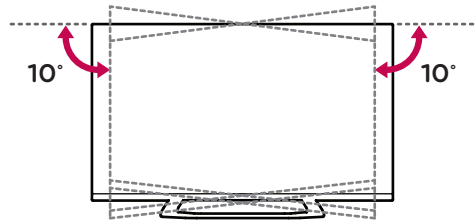
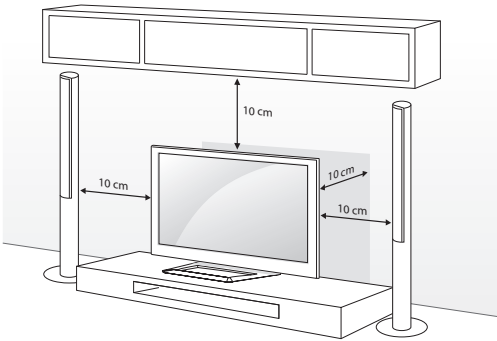

- 제품 설치 후 좌 10°, 우 10°로 각도를 조절할 수 있습니다.



주의

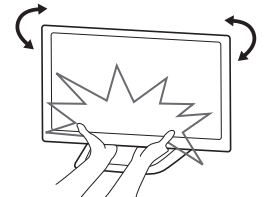
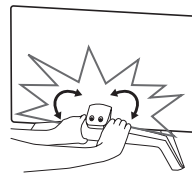

- 회전시 주위에 물건이 없는지 확인하시고 벽면과의 거리도 넉넉히 두세요. 원활한 제품의 회전을 위해 평탄한 장소에 제품을 설치하여 시청하세요.  
각도조절은 전문 설치업자가 아닌 제품 사용자가 직접 할 수도 있습니다
- 통풍이 잘되지 않는 곳에 제품을 설치하면 제품 내부의 온도 상승으로 인해 화재의 원인이 되거나 제품에 손상을 줄 수도 있습니다. 제품의 안전한 설치를 위해서 제품 주위에 충분한 여유 공간을 확보해 주세요.

- 제품의 각도를 조절할때는 주의하세요.  
→ 손이나 손가락이 끼면 부상의 원인이 될수 있습니다.  
또한 무리하게 기울이며 제품이 넘어져 부상의 원인이 될수 있습니다.