



**LG**

Life's Good

사용설명서

# 공기정화 가습기 에어워셔

사용 전에 '안전을 위한 주의사항'을 반드시 읽고  
정확하게 사용하여 주십시오.

사용설명서를 읽고 난 후 사용하는 사람이 언제든지  
볼 수 있는 장소에 보관하세요.

사용설명서에는 제품보증서가 포함되어 있습니다.

LAW-B040 시리즈

## 이런 점이 좋습니다.

물탱크의 물은 매일 1회 갈아주는 것이 좋습니다.

### 1. 깨끗한 자연가습 실현

물통을 이용한 깨끗한 물을 지속적인 공급으로 깨끗한 가습실현.

### 2. 동급대비 풍부한 가습량

일정공간에서의 빠른 가습 분포력 (Hybrid 방식적용)

### 3. 나노 플라즈마 이온(NPI) 기술로 공기 제균 강화

세균 번식 및 곰팡이 번식을 막아주는 플라즈마 이온을 방출

### 4. 가습기 토출구 자동개폐로 먼지 침투방지

가습기 전원을 ON/OFF 시키면 토출구가 자동으로 개폐 되는 방식적용  
(부유먼지나 이물질이 못들어오게 막는 역할을 합니다.)

### 5. 다양한 기능으로 사용편리성 강화

운전 모드를 눌러서 모드 선택기능(인공지능, 유아모드, 건강보호)  
꺼짐예약 버튼을 눌러서 시간예약 가능.

### 6. 공기청정 기능

가습기가 OFF된 상태에서 NPI제균 버튼을 누르면 공기청정 기능을 수행합니다.

# 차 례

사용하기전에	안전을 위한 주의사항.....	04
	각 부분의 이름 및 기능.....	10
사용하기	사용전 준비사항.....	12
	알아두면 좋은사항.....	14
	사용방법.....	16
	청소방법.....	20
고장신고전에	고장이라고 생각되면.....	23
서비스안내	폐 가전제품 철차/소비자 피해보상안내/유상서비스에 대하여.....	24
	제품규격.....	25
	제품보증서.....	27

## 안전을 위한 주의사항

- 다음에 표시되어 있는 안전관련한 주의사항들은 제품을 안전하고 정확하게 사용하여 예기치 못한 위험이나 손해를 사전에 방지하기 위한 것입니다.

- 주의사항은 "경고"와 "주의"의 두가지로 구분되어 있으며, 의미는 다음과 같습니다.



이 그림 기호는 위험을 끼칠 우려가 있는 사항과 조치에 대하여 주의를 환기시키기위한 기호입니다.

이 기호가 있는 부분은 위험 발생을 피하기 위하여 주의깊게 읽고 지시에 따라야 합니다.



**경고** 표시사항을 위반할 때 심각한 상해나 사망이 발생할 가능성이 있는 경우.



**주의** 표시사항을 위반할 때 경미한 상해나 제품손상이 발생할 가능성이 있는 경우.



### 경고

제품을 수리 기술자 이외에는 절대로 분해하거나 개조하지 마세요.

- 이상작동으로 인한 감전, 상해, 화재의 위험이 있습니다.
- 수리는 [고객상담센터]로 상담해주시시오.

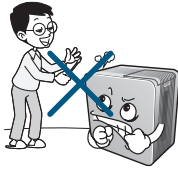

청소시에는 꼭 전원 플러그를 빼 주세요.

또한 젖은 손을 뽑거나 꽂지 마세요.

- 감전이나 부상의 원인이 됩니다.

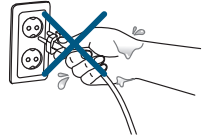

본체를 물에 담그거나, 물을 뿌리지 마세요.

- 감전, 화재의 위험이 있습니다.

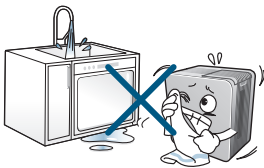

사용중에 가슴기를 운반하지 마십시오.

- 고장이 발생 하거나 감전될 우려가 있습니다.





# 안전을 위한 주의사항



## 경고

코드나 전원플러그가 손상되거나 콘센트 꽂는 곳이 헐거울 경우는 사용하지 마세요.

- 감전, 누전, 화재의 원인이 됩니다. 전원코드 파손시 구입처 및 고객상담센터에 문의하여 교환하십시오.

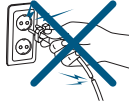

코드를 상하게 하거나 가공하거나 무리하게 구부리거나 잡아당기거나 비틀거나 묶지 마세요. 또한 무거운 것을 올려 놓거나 끼워넣지 마세요.

- 코드가 파손되어 화재, 감전의 원인이 됩니다.



유아가 접근해 만지거나 조작하지 않도록 하세요.

- 감전이나 부상의 원인이 됩니다.



전원 플러그를 뽑을 때에는 코드를 잡지 말고 반드시 앞부분의 전원 플러그를 잡고 뽑으세요. 또한 전원 플러그에 붙어 있는 먼지나 이물질은 깨끗이 닦고 사용하세요.

- 감전이나 누전으로 인해 화재의 위험이 있습니다.



물통의 물은 매일 새로운 물로 교체해 주세요.

- 물통은 매일 청소 해 주시고, 항상 청결하게 하고 반드시 수돗물을 넣어 주십시오. 청소하지 않고 계속 사용하면 곰팡이나 잡균이 번식하여 악취의 원인이 됩니다.



벤젠, 신나 등으로 닦거나 살충제를 뿌리지 마세요.

- 균열, 감전, 발화의 위험이 있습니다.

벤젠, 신나, 분무기등..



직사광선이나 난방기의 열이 닿는 곳에 두지 마세요.

- 변형, 번짐, 변색의 원인이 됩니다.



분무구에 물투입을 하지 마세요.

- 고장이 발생되어 화재, 감전, 부상의 원인이 됩니다.



토출구 및 흡입구 주변에 손가락이나 금속물 등의 이물질을 넣지 마세요.

- 특히, 어린이들의 손가락 등을 넣어다치는 일이 없도록 주의해 주세요.

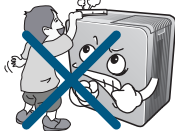

화장실 또는 욕실, 세탁실 등 습기가 많거나 유분이 많은 곳에서는 사용하지 마세요.

- 화재 및 감전의 원인이 됩니다.



# 안전을 위한 주의사항

## ! 경고

전원부에 물이 들어간 경우 전원 플러그를 빼고 서비스센터로 연락 하세요.

- 감전, 화재의 위험이 있습니다.



한 콘센트에 여러제품의 전원 플러그를 동시에 꽂아 사용하지 마세요.

- 고장, 화재의 위험이 있습니다.

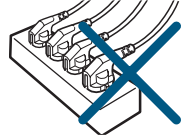

제품에서 이상한 소리, 타는 냄새, 연기 등이 나면 즉시 전원을 차단하고 서비스센터에 연락하세요.

- 감전, 화재의 위험이 있습니다.

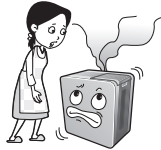

청소시에는 전원을 차단하고, 팬이 회전을 멈추면 청소하세요.

- 감전, 상해의 위험이 있습니다.

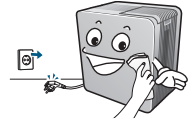

제품 내부에 금속물질 등 기타 이물질들을 넣지 마세요.

- 감전 및 상해의 위험이 있습니다.

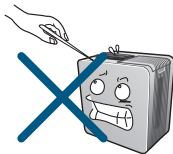

가습되는 습기를 직접 흡입하지 마세요.



습기, 먼지많은 곳, 물(빗물)이 튜는 곳에는 설치하지 마세요.

- 감전, 화재의 위험이 있습니다.



제품 위에 앉거나 기대지 마세요.

- 파손의 원인이 됩니다.

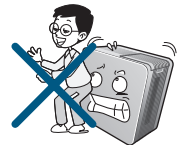

# 안전을 위한 주의사항



## 주의

벽 옆이나 창가, 에어컨 등의 바람이 부는 곳에서 사용하지 마세요.

- 습도센서가 올바르게 동작되지 않을 수 있습니다.

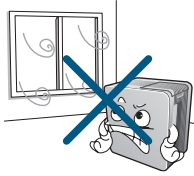

물통 및 본체 청소시에는 염소계, 산성타입의 세정제는 사용하지 마세요.

- 변형이나 변색될 우려가 있습니다.



염소계, 산성타입 등...

가연성 물질이나 불이 붙어 있는 담배, 향 등을 가까이 두지 마세요.

- 화재의 가능성이 있습니다.



청소 후에는 부품을 본래 자리에 확실히 넣어 주세요.

- 가습필터, 에어필터, 흡입구커버를 뺀 채로 동작시키지 마십시오. 고장의 우려가 있습니다.

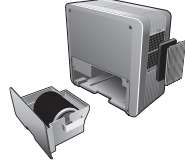

실내 훈증타입(발연형)의 살충제를 사용할 때에는 제품을 사용하지 마세요.

- 기기내부에 약재성분이 축적하며, 토출구에서 방출되어 건강에 좋지 않을 수 있습니다.

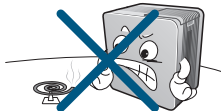

제품위에 물건을 올려놓지 마세요.

- 쓰러지거나 물이 넘치거나 새어나올 수 있으며 감전, 고장의 원인이 됩니다.

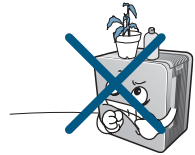

장시간 사용하지 않는 경우는 반드시 전원 플러그를 콘센트에서 빼고 본체 내부(물통, 수조부)에 남아있는 물을 버려주세요.

- 감전, 화재의 원인이 됩니다.
- 곰팡이나 잡균이 번식할 경우가 있습니다.

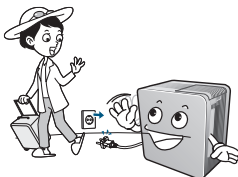

바닥이 튼튼하고 수평인 곳에 설치하세요.

- 쓰러지거나 물이 쏟아질 수도 있습니다.
- 제품이 넘어지면 물이 넘쳐흘러 화재나 감전의 위험이 있습니다.

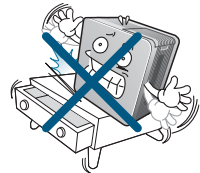

# 안전을 위한 주의사항

## ! 주의

파손된 물탱크를 그대로 사용하지 마세요.

- 물이 흘러 내리거나 수조부에서 물이 넘칠 수 있으며 그로 인하여 감전 및 고장의 원인이 되며 타 가전제품에 손상을 입힐 수 있습니다.

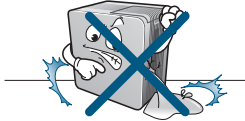

제품을 사용시 필터가 위치한 면과 벽면이 마주치게 사용 하지 마세요.

- 통풍이 잘되지 않으면 성능 저하로 인한 화재의 원인이 됩니다.

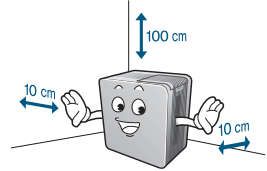

본체내부(물통, 수조부)에 남아있는 물을 마시지 마세요. 또한 동물, 식물 등에게 주지 마세요.

- 물상태가 많 좋아질 수도 있고, 생각하지 못한 사고의 원인이 됩니다.



토출구를 막지 마세요.

- 토출구를 커튼이나 타올 등으로 막지 마십시오. 고장의 원인이 됩니다.



전자레인지나 텔레비전 등 자기장이 많이 나오는 근처에는 사용하지 마세요.

- 센서 오작동의 원인이 됩니다.

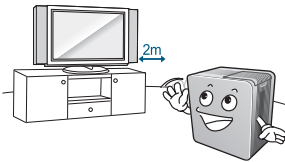

본체를 넘어뜨리지 마세요.

- 전도 시 전원플러그를 제거한 후 습기를 제거하고 충분히 건조시킨 후 사용하세요.



운전하지 않을 때는 수조부에 물이 있는 상태로 장시간 보관하지 마세요.

- 곰팡이, 잡균이 번식할 우려가 있습니다.



가습되는 습기가 천정,벽,가구,가전제품 등에 직접 닿는 장소를 피하세요.

- 습도센서가 올바르게 동작되지 않을 수 있습니다.

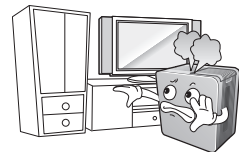

# 안전을 위한 주의사항



## 주의

전원 부분에 물이 들어간 경우, 완전히 건조된 다음 사용하세요.

- 감전, 화재의 원인이 됩니다.



얼어붙을 우려가 있을 경우 물을 버려주세요.

- 얼어붙을 수 있는 경우에는 본체내부(물통, 수조부)에 남아있는 물을 버려 주세요.
- 얼어붙으면 고장의 원인이 됩니다.

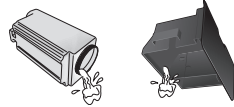

운반 시에는 본체내부(물통, 수조부)의 물을 버려 주십시오.

- 본체 내부에 물이 남아있는 상태로 운반하면 물이 넘칠 위험이 있습니다.



본체위에 자석이나 금속물을 놓지 마세요.

- 오작동의 원인이 됩니다.



수조부내의 물을 버릴때는 본체를 들어 배수하지 마세요. 수조부와 물통의 물을 버릴때는 반드시 전원을 꺼주세요.

- 본체 내부에 물이 들어가면 고장의 원인이 됩니다.

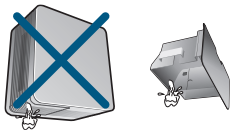

청소는 정기적으로 해 주세요.

- [청소방법]에 따라서 청소를 해 주십시오. (20~22페이지 참조)
- 오염이 심할 경우에는 곰팡이 번식, 악취, 가습량 저하의 원인이 됩니다.



살균세정제, 비누물, 화장품, 방향제, 화학약품 등이나 40°C이상의 물을 넣지 말고 깨끗한 수돗물을 사용하세요.

- 인체에 유해할 수 있으며 제품 변형 및 고장의 원인이 됩니다.

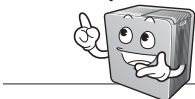

# 각 부분의 이름 및 기능

## 전면 / 내부 이름

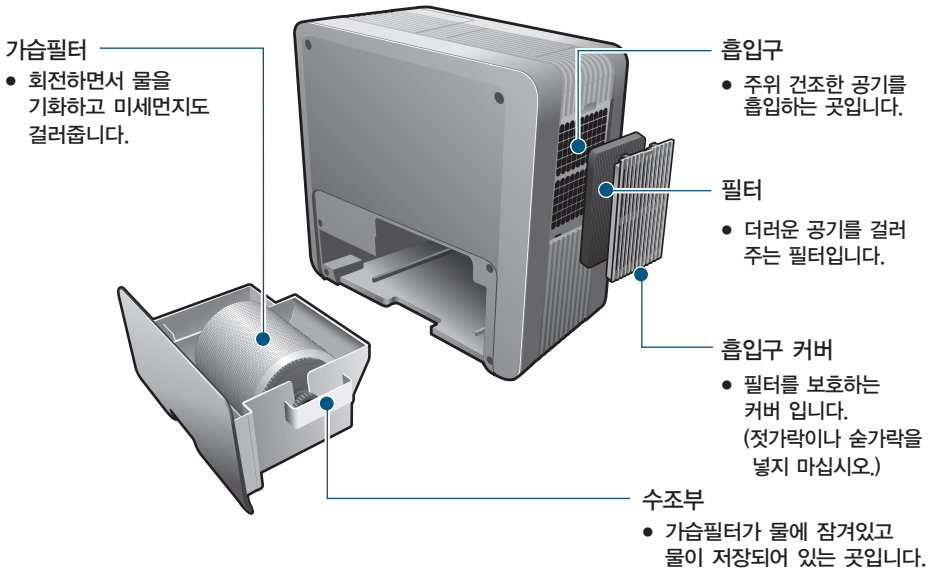
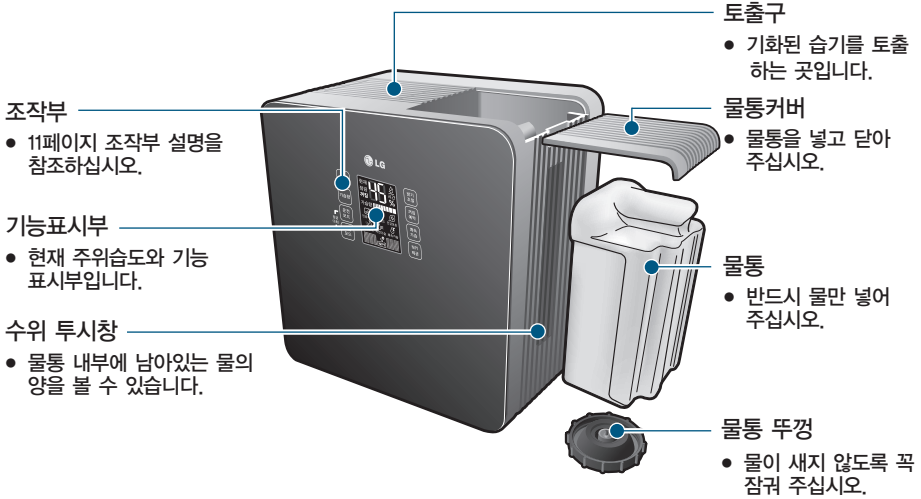

# 각 부분의 이름 및 기능

## 1 조작부

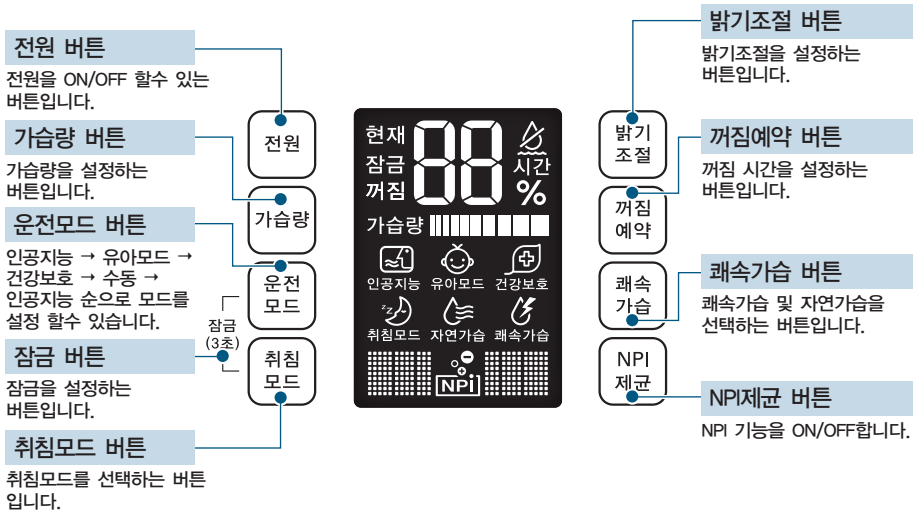

## 2 기능표시부

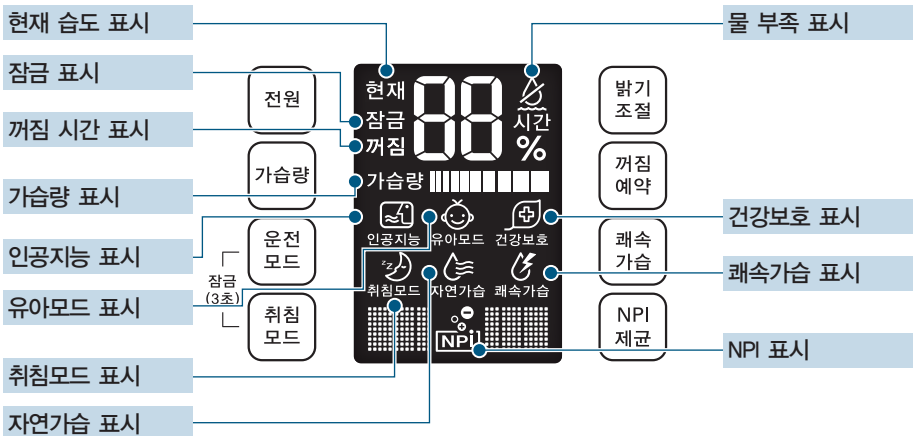

# 사용 전 준비사항

## 1 설치 방법

- 본체는 바닥이 튼튼하고 수평이며 방의 공기가 잘 순환하는 장소에 설치를 권장합니다.
- ▶ 본체를 벽면에서 방의 중앙을 바라보고 설치하면 보다 효과적인 기류가 생깁니다.
  - 천장에서부터 1m 이상
  - 벽,에서 좌우는 20cm 이상
  - 전면은 30cm

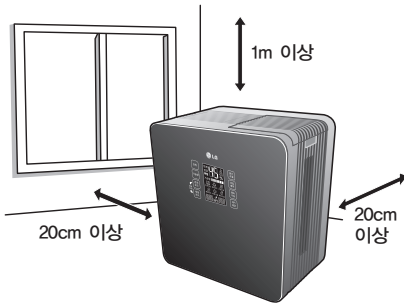

- 습도가 낮은 실내에서 사용하십시오.
- ▶ 현재습도가 희망습도보다 높을때 가습은 멈추고 공기청정기능을 수행합니다. (가습량 약으로 동작합니다.)

### ! 주의

- 본체를 이동할 때나 장기간 사용하지 않을 때는 전원 플러그를 빼고, 물통·수조부의 물을 버려주십시오.(물이 넘치거나 곰팡이, 잡균이 번식할 우려가 있습니다.)
- 본체를 기울인채로 사용하지 말아 주십시오. 작동되지 않는 경우나 물이 넘칠 우려가 있습니다.
- 흡입구나 토출구가 막힐 수 있는 주위조건에서는 설치하지 말아주십시오.
- 텔레비전이나 라디오 등의 AV기기에서 2m 이상 간격으로 설치해 주십시오. (가까우면 잡음이 생기는 경우가 있습니다.)

### ! 주의

- 스피커나 전기조리기 등 전자파가 많은 곳에서는 수위센서가 오작동하여 급수시기를 정확하게 알려주지 못하는 경우가 있습니다.
- 직사광선이 닿는 장소, 난방기 등의 옆에서는 사용하지 말아주십시오. 본체가 변형되거나 변색되는 원인이 됩니다.
- 본체를 평평한 곳에 설치해 주세요. 기울어진 장소에 설치하면 수위 센서가 작동하여 운전이 정지하는 경우가 있습니다.

## 2 급수 방법

- 매일 새로운 물로 교체하여, 항상 청결하게 사용해 주십시오.

### ! 주의

물통 안에는 가연성물질을 넣지 마십시오. 발화할 위험이 있습니다.

- ① 물통 커버를 열고 물통을 빼 주세요.

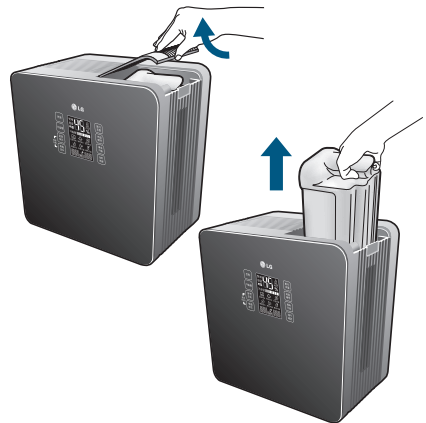



# 사용 전 준비사항

- ② 물통 뚜껑을 열고 수돗물을 넣어주세요.
- 수조부를 분리 할 경우 물통을 먼저 빼야합니다.



- ③ 물통 뚜껑을 닫아 주세요.
- 뚜껑이 확실히 잠겼는지 확인해 주십시오.

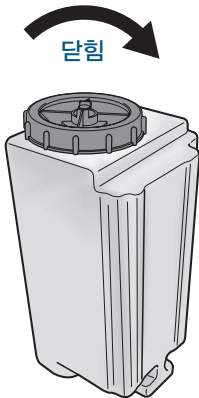

- ④ 물통을 본체에 넣고 물통 커버를 닫아 주세요.
- 물통 손잡이 표시부 방향에 맞게 삽입해 주시고, 장착시 물통 커버 뒤쪽부터 장착해 주십시오.

## ! 주의

- 물통을 집어 넣을시 세게 또는 높은 높이에서 집어 넣지 마십시오.
- 부품 파손의 우려가 있습니다.

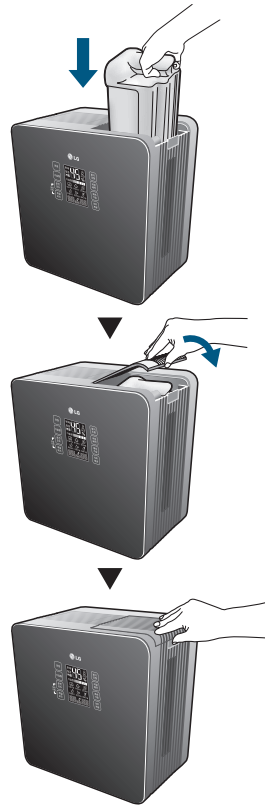

## ! 주의

- 반드시 40°C이하의 수돗물을 사용해 주십시오.
- 화학약품, 더러운 물, 방향제나 세제를 포함한 물 등의 사용을 금합니다.
- 본체의 변형 및 고장의 원인이 됩니다.

## 1 기화식 가습기

- 수증기는 보이지 않습니다.
  - 물을 끓이지 않는 자연 기화식이기 때문에 증기는 보이지 않습니다.
- 송풍구에 나오는 바람은 따뜻하지 않습니다.
  - 기화할 때에 빨아들인 공기의 열을 빼앗기 때문에 나오는 바람은 따뜻하지 않습니다.
  - 방의 크기에 따라서는 춥게 느껴질 수도 있습니다.
- 패속가습을 설정할 수 있습니다.
  - 패속가습 시 가습량은 증가하나 기화시 열을 빼앗겨 소비자가 느끼기에는 따뜻하지 않을 수 있습니다.
- 온도나 습도의 조건에 따라 가습량이 변합니다.
  - 패실내 습도가 높은 경우나 온도가 낮은 경우에는 가습량이 줄어드는 경우가 있습니다.
  - 습도 80%로 2시간 이상 작동시키면 약가습으로 변합니다.

## 2 센서 작동

- 주위 습도에 따라 자동적으로 동작됩니다.
  - 동작시에는 자동으로 현재 주위습도를 감지하여 설정한 모드로 최적인 습도를 유지합니다.
  - 같은 실내에서도 온도차나 기류등에 의해 습도가 다르게 표시될 수 있습니다.
  - 초기 동작 시 주변 환경습도를 감지하는데 약 2분이 소요됩니다.



## 3 실내습도 표시

- 현재의 주위 실내습도 상태를 표시합니다.
- 현재습도 표시램프
  - 본체 내부의 습도센서로 측정된 습도상태를 표시합니다.
    - 같은 실내에서도 온도차, 기류 등에 의해 장소에 따라 습도가 달라지는 경우가 있습니다.
    - 다른 습도계와 표시가 다른 경우가 발생할 수 있습니다.
    - 동작 직후는 본체내부의 온도나 습도의 영향을 받기 때문에 현재습도 표시가 안정화될 때까지 잠시 시간이 걸립니다.

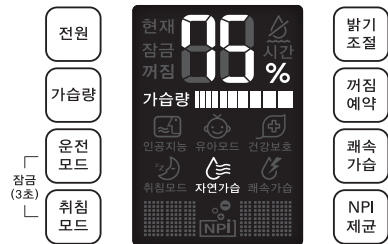

## 4 제품 특징

- 물통에 손을 넣어서 청소가 가능합니다.
- 깨끗한 물을 공급하기 위해 손이 들어가 청소할 수 있는 타입의 물통입니다.

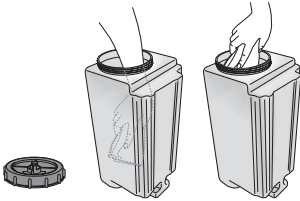

### ● 편리한 기능 표시부



### ● 토출구의 위생을 강화 하였습니다.



▲ 전원 'OFF' 상태

▲ 전원 'ON' 상태

### ● 나노 플라즈마 이온(NPI) 제균

- NPI 제균 운전 시에는 인체에 무해한 살균이온을 방출시켜 실내공기의 각종 세균을 제거해줍니다.



- 가습기에 물통이 들어간 상태 에서는 수조부가 빠지거나 들어가지 않습니다.



## 1 조작부 버튼



### ● 물통을 본체에 넣어 주십시오.

- ※ 물통을 본체에 넣은 후 수조부에 물이 찰 때까지 약 1분이 소요됩니다. 전원 플러그를 꽂은 후 물통을 넣고 "물부족" 표시가 사라지면 작동하여 주십시오.

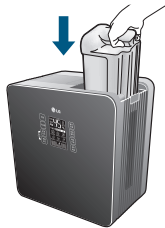

- ※ 물부족 램프 켜짐 : 수조부의 남은 물을 비우고 물통에 물을 보충해 주신 후 장착을 하십시오. 물 보충이 완료되면 작동을 시작합니다. (수조부 및 물통을 이동시 에는 전원을 꺼주십시오.)

### ● 전원 플러그를 220V 전용 콘센트에 꽂고, 전원 버튼을 누르면 멜로디와 함께 작동됩니다.

- 초기 설정은 [수동모드/자연가습/가습량-강/현재습도]로 되어 있습니다.
- 플러그를 꽂은 후 조작부 사용방법에 따라 쾌적한 실내환경을 만드십시오.
- 사용하지 않을 경우, 플러그를 빼서 보관하십시오.

- 가습기가 동작중일 때 전원코드를 강제로 뽑으면 토출부는 닫히지 않습니다.
- 반드시 전원버튼을 눌러서 꺼주십시오.

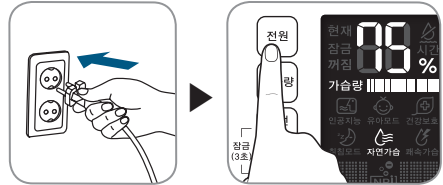

## 2 전원 "ON" "OFF"

- 전원 ON/OFF시 토출부가 자동 작동 됩니다.
- 토출부를 강제로 열거나 닫지 마십시오. 파손 및 고장의 원인이 됩니다.



▲ 전원 'OFF' 상태



▲ 전원 'ON' 상태

## 3 가슴량

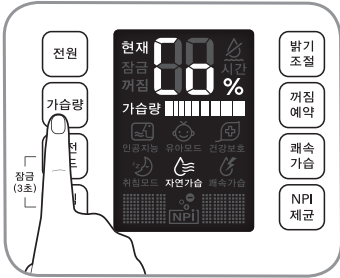

- 가슴량 버튼을 눌러 가슴량을 조절하십시오.
- 가슴량 버튼을 누르면 약 → 중 → 강의 순으로 반복하여 표시됩니다.



## 4 운전모드

- 현재습도가 희망습도보다 높을때 가슴은 멈추고 공기청정기능을 수행합니다.
  - 가슴량 약으로 동작합니다.
- 인공지능 모드
  - 실내 습도를 55%로 유지하기 위해 가슴의 '강/중/약' 동작을 반복합니다.

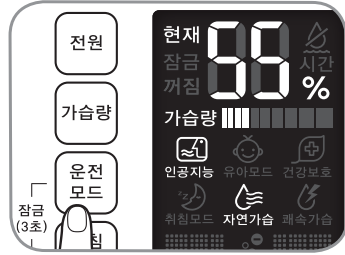

### ● 유아 모드

- 유아에게 적절한 습도를 유지하기 위해 가슴의 '중/약' 동작을 반복합니다.

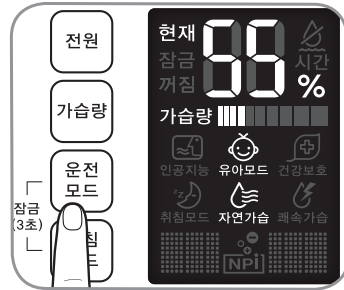

### ● 건강보호 모드

- 감기 및 피부보호를 위한 최적의 습도를 유지하기 위해 '강/중/약' 동작을 반복합니다.
- 주변 온도에 따라 제어하는 습도가 달라집니다.
- 온도가 10~40°C 사이일 경우 습도는 50~70%로 변합니다.

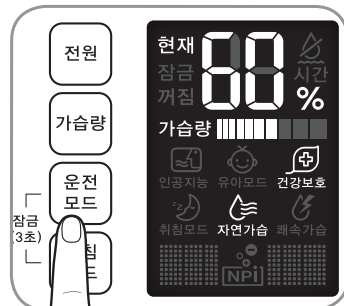

## 5 취침모드

- 취침에 알맞은 저소음의 상태가 됩니다.
  - ※ 모든 LED OFF, 취침모드 LED만 1/3밝기로 ON이 됩니다. 가슴량은 '약'이 됩니다.

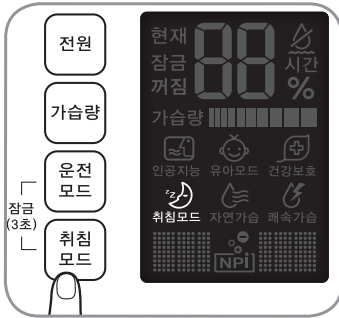

## 6 밝기 조절

- 밝기 조절 기능
  - 버튼을 눌러서 원하는 조명 밝기를 조절할 수 있습니다.
  - 버튼을 한번씩 누를 때마다 3단계로 밝기 조절을 할 수 있습니다.

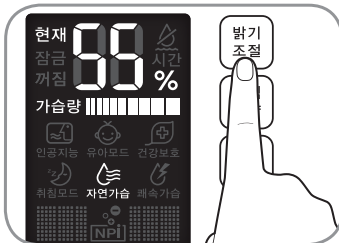

## 7 꺼짐 예약

- 설정한 시간이 되면 자동으로 가슴이 멈추고 전원이 OFF됩니다.
- 처음 전원을 켜고 버튼을 누를 때 마다 Co → 1 → 2 → 3 → 4 → 5 → 6 → 7 → 8 → Co 순으로 변합니다.
  - 물이 부족하면 멜로디와 함께 물부족 표시가 켜지고 가슴이 멈춥니다.
  - 취침모드 일때는 멜로디 음이 없고 물부족 표시는 켜지고 가슴이 멈춥니다.



## 8 쾌속가슴

- Hybrid 방식으로 쾌속가슴 가능
  - 쾌속가슴을 할 수 있습니다.
  - 쾌속가슴 시 가슴량은 증가합니다.
  - 쾌속가슴 시 토출구에서 나오는 바람은 열을 빼앗겨 소비자가 느끼기에는 따뜻하지 않을 수 있습니다.

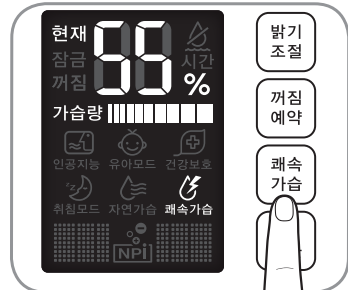

## 9 NPI제균(전원 'ON'상태)

- 나노 플라즈마 이온(NPI)은 이온본자가 제균시키는 방법을 말합니다.
- 원리는 플라즈마 이온을 만들어 가슴기 밖으로 내보내면 공기중의 세균과 만나게 되는데 이때 세포막에 플라즈마 이온이 침투 하여 세균이 자연스럽게 사라지는 원리를 이용한 방식입니다.



## NPI제균(전원 'OFF'상태)

- 전원이 꺼진상태에서 NPI제균 버튼을 누르면 가슴동작은 되지 않고 팬은 '약' 상태로 회전하며 토출부를 개방하여 공기청정 작업을 수행합니다.



## 10 잠금 설정 모드

- 운전 중일 때 운전모드 버튼과 취침모드 버튼을 동시에 누르면 잠금설정 또는 해제가 됩니다.
- 제품 운전 중에 동작 버튼이 작동되지 않을 때는 운전표시부의 잠금 램프를 확인하시고 잠금 설정을 해제하여 주세요.
- 잠금 설정 상태에서 전원코드를 뽑거나 "물부족" 표시가 나타나면 잠금설정이 해제됩니다.





## 경고

반드시 전원플러그를 빼 주십시오.

※ 청소는 정기적으로 해 주십시오. 오염이 심할 경우 성능 저하나 고장, 악취발생의 원인이 됩니다.

## 1 물통 (매일)

- 물통에 물을 넣은 후 뚜껑을 닫고 4~5회 흔들어 주십시오.
  - 화학약품 등을 첨가하지 마십시오.
  - 물통에 손을 넣어 자주 청소하십시오.

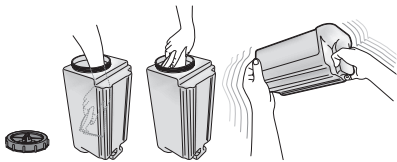

## 2 본체 (더러워지면)

- 부엌용 중성세제의 농도를 열게 하여 부드러운 천에 적셔 잘 짰 후에 닦아 주세요. 마지막으로 마른수건으로 닦아 주세요.
  - 변형, 변색 방지를 위해 벤젠, 신나, 알카리성 세제, 가루세제 등은 사용하지 말아 주십시오.

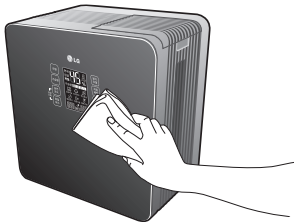

- 보다 쾌적한 가습을 위해서 1주에 한번 청소를 권장합니다.

- 청소기 또는 부드러운 솔로 필터 표면의 먼지를 제거해 주십시오.
- 필터는 청소기에 쉽게 흡입될 수 있기 때문에 꼭 잡고 먼지를 제거해 주세요.
- 필터를 제거한 상태에서 사용하지 마십시오.
- 필터 손상시 교환해 주십시오.(필터는 고객센터 1544-7777, 1588-7777로 문의해 주시기 바랍니다.)

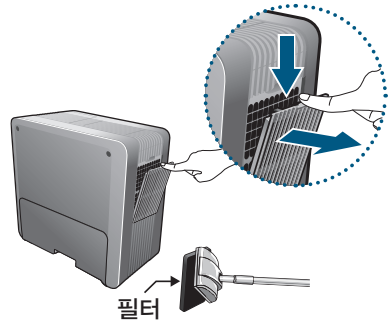

## 3 수조부는 1주에 1회정도

- ① 물통을 꺼내 주십시오.
  - 12~13페이지의 물통 분리방법을 참고하세요.

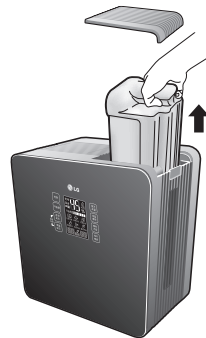



## 청소 방법

### ② 수조부를 꺼내 주십시오.

- 물통을 먼저 빼야 수조부가 분리 됩니다.
- 수조부를 천천히 빼 주십시오.
- 수조부를 뺄 때 기울여서 빼지 마십시오.

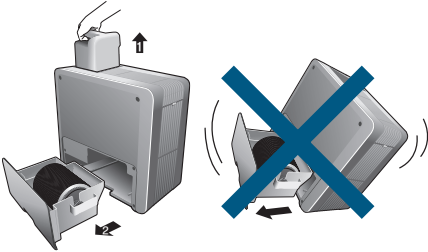

### 주의

- 수조부를 빠르게 빼면 수조부내의 물이 넘칠 우려가 있습니다.
- 제품을 기울여서 수조부를 빼면 수조부의 물이 넘쳐 감전, 상해, 화재의 위험이 있습니다.

### ③ 가습필터를 꺼내주세요.

- 가습필터 사이 사이가 더러워 젤 때에는 22페이지를 참조해서 청소해 주십시오.

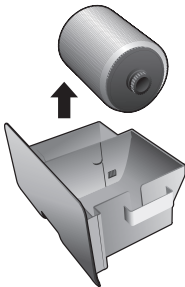

### ④ 수조부는 부드러운 스펀지를 사용하여 물로 씻고 역순으로 수조부를 조립해 주십시오.

- 얼룩이 제거되지 않을 경우에는 미지근한 물(40℃)에 중성세제를 잘 녹여서 3시간 정도 담궜은 후 깨끗한 물로 충분히 헹궈 주십시오.

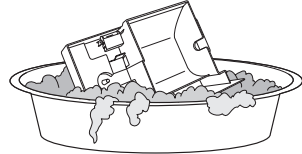

- ▶ 수위 센서가 빠졌을 경우 아래의 순서대로 장착해 주십시오.

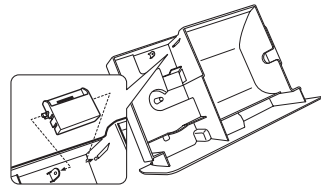

- ① 수위 센서를 돌기 아랫쪽에 위치 시킨다.
- ② 수위 센서의 축 부분을 수조부의 구멍에 꽂는다.
- ③ 수위 센서의 반대쪽 축 부분을 수조부의 구멍에 꽂는다.

### ⑤ 가습필터를 넣고 수조부를 본체에 장착해 주십시오.

- 가습필터를 수조부에 장착 시 삽입방향을 확인해 주십시오.
- 물통을 먼저 삽입한 다음에는 수조부가 장착되지 않습니다.

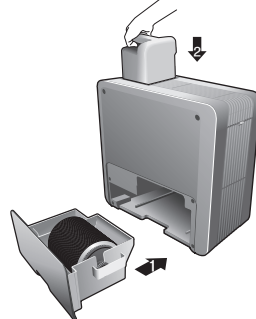

## 청소 방법

⑦ 물통과 물통 커버를 본체에 장착해 주십시오.

- 물통 삽입방향을 확인하시고 장착해 주십시오.



## 4 가습필터는 1주에 1회정도

① 가습필터를 분해해 주십시오.

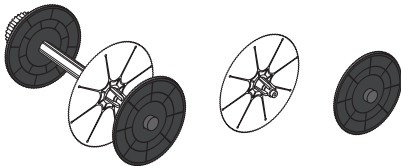
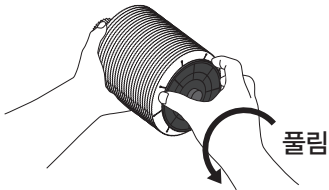

② 가습필터를 물에 담근 후 부드러운 스폰지로 닦아 주십시오.

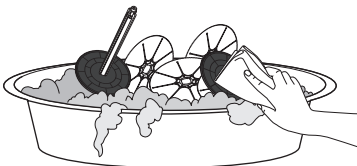

### <가습필터 세척방법>

- 얼룩이 제거되지 않을 경우에는 미지근한 물(40℃이하)에 중성세제를 잘 녹여서 3시간 정도 담궈둔 후 깨끗한 물로 충분히 헹궈 주십시오.(끓는 물에 삶거나 세척할 경우 변형이 생길 수 있습니다.)

▶ 가습필터의 물때를 제거하기 어려울 때는 구연산으로 세정해 주십시오.

- 구연산을 약 30g (큰스푼 가득히 3스푼 정도)을 따뜻한 물 약 1.5ℓ 가 들어있는 용기에 넣어 섞어 주십시오.

※구연산은 약국, 인터넷 또는 서비스 센터에서 구입이 가능합니다.  
(서비스 센터 대표 전화번호: 1544-7777, 1588-7777)

③ 가습필터를 조립합니다.

- ① 축부분의 홈에 가습필터를 끼웁니다.

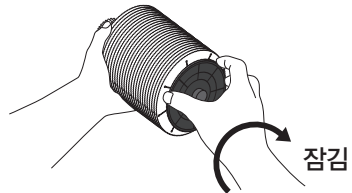

- ② 우측판을 축에 끼운 후 잠궈 주십시오.

④ 가습필터를 수조부에 장착한 후 물통과 물통 커버를 본체에 장착해 주십시오.

- 반드시 수조부를 장착한 후 물통을 장착해 주십시오.

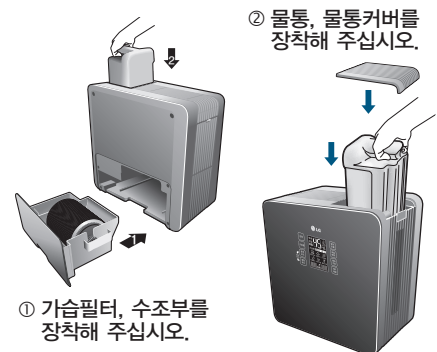

- ① 가습필터, 수조부를 장착해 주십시오.

## 고장이라고 생각되면?



### 경고

- ▶ 아래사항과 같이 점검을 하여도 이상할 경우에는 사고방지를 위해 사용을 중지하시고 전원 플러그를 콘센트에서 뺀 후, 고객센터상센터로 문의해 주십시오.
- ▶ 가정에서의 수리는 위험하므로 절대로 하지 말아주십시오.

이럴 때에는	여기를 점검해 주세요.	참조페이지
동작하지 않을 때	<ul style="list-style-type: none"> <li>● 전원 플러그가 콘센트에 잘 꽂혀 있습니까?</li> <li>● 후면의 수조부가 확실하게 장착되어 있습니까? → 확실히 장착해 주십시오.</li> </ul>	21p
	<ul style="list-style-type: none"> <li>● 물 보충램프가 켜져 있지는 않습니까? → 후면의 수조부를 확실히 장착해 주십시오. → 물통의 물을 채워 주십시오.</li> </ul>	16p, 21p
	<ul style="list-style-type: none"> <li>● 물통에 물이 들어 있습니까? → 물통에 물을 넣어주십시오.</li> </ul>	12p ~ 13p
물 보충 램프 켜짐 상태	<ul style="list-style-type: none"> <li>● 수조부가 빠져있지 않습니까? → 수조부를 끝까지 밀어 넣어 주십시오.</li> </ul>	21p
	<ul style="list-style-type: none"> <li>● 수위센서가 빠져있지 않습니까? → 수위센서를 장착 해 주십시오.</li> </ul>	21p
	<ul style="list-style-type: none"> <li>● 물통의 뚜껑이 잘 잠겨있습니까? → 물통 뚜껑을 확인해 주십시오.</li> </ul>	13p
물이 샅때	<ul style="list-style-type: none"> <li>● 본체가 기울어져 있지 않습니까? → 본체를 평평한 곳에서 사용 해 주십시오.</li> </ul>	12p
	<ul style="list-style-type: none"> <li>● 수조부를 빠르게 빼지 않았습니까? → 수조부를 천천히 빼 주십시오. (수조부를 빠르게 빼면 수조부의 물이 넘쳐서 제품 밑바닥에 물이 고여 샅수 있습니다.)</li> </ul>	21p
	<ul style="list-style-type: none"> <li>● 장기간 사용으로 먼지나 물속 경도성 물질이 축적된 것입니다. → 주기적으로 청소 후 사용 해 주십시오.</li> </ul>	20p ~ 22p
이상 소음이 날때	<ul style="list-style-type: none"> <li>● "꿀럭" 소리가 납니까? → 물통에서 물이 공급되는 소리입니다.(고장이 아닙니다.)</li> <li>● 스키는 소리가 납니까? → 청소 후 가습습터를 확실히 잠그셨는지 확인 하십시오.</li> </ul>	
가습량이 적을 때	<ul style="list-style-type: none"> <li>● 실내 습도가 높은 경우나 온도가 낮을 경우에는 가습량이 적을 수 있습니다.</li> </ul>	14p
	<ul style="list-style-type: none"> <li>● 필터가 막혀있지 않습니까? → 청소 방법에 따라 청소 후 사용 해 주십시오.</li> </ul>	20p
	<ul style="list-style-type: none"> <li>● 공간이 넓은 곳에서 사용시 가습량이 적다고 느낄 수 있습니다.</li> </ul>	

# 폐가전제품에 대하여

## 폐가전제품 처리절차

### 신규제품 구입시



LG전자 대리점에서 신제품을 구입한 후, 기존 제품을 버리고자 할 경우에는 신규제품 배달시 무상으로 처리해 드립니다.

### 단순 폐기시



가전제품, 가구 등 대형생활 폐기물을 버리고자 할 경우에는 지역 동주민센터로 연락하시면 됩니다.

## LG전자 환경선언문

LG전자는 지구환경보전을 바탕으로 하여 모든 경영활동을 전개하며, 전 임직원은 각자의 활동분야에서 환경보전을 앞장서 실천하고자 노력합니다.

## 서비스에 대하여

### ● 고객의 권리

고객께서는 제품 사용중에 고장 발생시 구입일로 부터 2년 동안 무상서비스를 받으실 수 있는 《소중한 권리》가 있습니다. 단, 고객 과실 및 천재지변에 의해 고장이 발생한 경우는 무상서비스 기간내에도 유상 처리됨을 알려드립니다.

### ● 유상서비스(고객의 비용부담)에 대한 책임

서비스 신청시 다음과 같은 경우는 무상서비스 기간내라도 유상처리 됩니다.

- 1) 제품내에 이물질(물, 음료수, 커피, 장난감 등)하여 고장이 발생하였을 경우
- 2) 제품을 떨어뜨리거나, 충격으로 인하여 제품파손 및 기능상의 고장이 발생하였을 경우
- 3) 신나, 벤젠등 유기용제에 의하여 외관 손상 및 변형이 된 경우
- 4) LG전자 정품이 아닌 부품 또는 소모품을 사용하여 제품 고장이 발생하였을 경우  
(어댑터, 밧데리, 필터, 이어폰 등) →LG전자 정품은 가까운 LG전자 서비스센터에서 구입 가능
- 5) 사용전압을 오(誤)인가하여 제품 고장이 발생하였을 경우
- 6) 고객이 제품을 임의로 분해하여 부속품이 분실 및 파손되었을 경우
- 7) LG전자 서비스 센터의 수리기술사가 아닌 사람이 제품을 수리 또는 개조하여 고장이 발생하였을 경우
- 8) 천재지변(낙뢰, 화재, 풍수해, 가스, 염해, 지진 등)에 의해 고장이 발생하였을 경우
- 9) LG전자 제품 사용설명서내에 “안전을 위한 주의사항”을 지키지 않아 고장이 발생하였을 경우  
(“안전을 위한 주의사항”을 잘지키면 제품을 오래 사용할 수 있습니다)
- 10) 기타 고객 과실에 의하여 제품고장이 발생하였을 경우

## LG전자 서비스 안내

서비스 접수, 상담 및 서비스센터 문의는 전국어디서나 지역번호없이 1544-7777, 1588-7777을 이용해 주시기 바랍니다.

## 제품 규격



제품명	AIR WASHER LAW-B040 시리즈
정격전압 및 주파수	AC 220 V, 60 Hz
정격 소비전력	344W(쾌속가습) / 44W(자연가습)
운전모드	인공지능, 유아모드, 건강보호, 취침모드
가습량	400cc/시간(쾌속가습) / 200cc/시간(자연가습)
물통용량	약 4ℓ
연속가습	10시간(쾌속가습) / 20시간(자연가습)
설치장소	실내용
중량	약 7.3 kg
외형치수	360mm(W) X 220mm(D) X 380mm(H)

※ 제품의 성능 개선을 위하여 약간의 규격변동이 있을 수 있습니다.

# MEMO

## 고객카드

제 품 명 : AIR WASHER  
 모 델 명 : LAW-B040PP, LAW-B040PG  
 판 매 일 :                    년                    월                    일  
 고객 성명 :                    전화 :                    주소 :  
 대리점 상호 :                    전화 :                    주소 :



고객카드를 전문점에서 고객 관리용으로 활용해 주십시오.  
 \* 상기 내용은 보다 나은 고객 서비스를 위해 활용됩니다.

### ■기념일 정보 & 제품 보유 현황 \* 보다 나은 고객서비스를 위해 활용됩니다

특기사항

생년월일	(양·음)				결혼기념일				(양·음)					
제품명	칼라TV	비디오	냉장고	세탁기	전자레인지	GO	청소기	DVD	PC	에어컨				
구입연도	년	년	년	년	년	년	년	년	년	년	년	년	년	년
영령														
재조회시														

## 제품보증서

제 품 명 : AIR WASHER                    모 델 명 : LAW-B040PP, LAW-B040PG  
 구 입 일 :                    년                    월                    일  
 고객 성명 :                    전화 :                    주소 :  
 대리점 상호 :                    전화 :                    주소 :



■수리를 의뢰할 때는 구입일자 기재된 본 보증서를 제시해야 충분한 서비스를 받으실 수 있으므로 잘 보관하시기 바랍니다.

- 본 제품에 대한 품질보증은 보증서에 기재된 내용으로 보증 혜택을 받으실다.
- 수상보증기간은 구입일로부터 시작되므로 구입일자를 기재 받으시기 바랍니다.  
 (예를 들어 구입일자 확인이 곤란한 경우 자조난해일 또는 수입 통관일로부터 3개월이 경과한 날로부터 품질보증기간을 기산한다.)
- 가정용 제품을 영업용도 영업활동, 비정상적인 사용환경 등로 사용하거나, 수상용제품인 경우에는 수상보증기간을 1/2(개월)로 적용합니다.(화상부품 포함)
- 이 보증서는 재발행되지 않습니다.
- 별도 계약에 의한 공급 전달, HOST, 단말용품 등일 경우에는 주계약에 따라 보증내용을 적용합니다.

- 주요 부품 보증기간
- 냉장고, TV, 전축, 전자레인지, 에어컨, 진공청소기, 가습기, 저습기, 냉온풍기, 풍속기 등 ..... 7년
  - VTR, DVD플레이어, 인기가스오븐, 가스레인지, 전열기, 흡배기 ..... 6년
  - 비디오카메라, 안안안자, 장안안안 등 ..... 5년
  - 세탁기, 난방개이션, 판, 로터리안터, 온풍기, 공기청정기, 선풍기 등 ..... 5년
  - PC 및 주변기기, 노트북, MP3, 카세트, CD플레이어 등 ..... 4년
  - 휴대전화 등 ..... 3년
  - \* 상기 이외 제품은 유사 제품의 기준에 한합니다.

- 핵심부품 보증기간
- 에어컨의 콤팩트서 ..... 4년
  - 냉장고의 콤팩트서, TV의 CPT, 모니터의 CPT, 세탁기의 모터, 전자레인지의 마그네트론, VTR의 헤드드럼, 모니터/로터리안터의 베너 ..... 3년
  - PC의 Mother Board/LCD TV/PDP TV/LCD모니터의 패널, 노트북, 모니터는 제외) ..... 2년
  - \* 단, 핵심부품 보증기간 이내라도 사용시간이 모니터의 CDT는 10,000시간, LCD TV/LCD 모니터의 LCD패널은 5,000시간을 초과한 경우 보증기간이 만료된 것으로 함.

## 소비자 분쟁해결기준 안내

	소비자 피해 유형	보상내역	
		보증기간이내	보증기간 경과후
정상적인 사용상태에서 자연 발생한 성능, 기능상의 고장 발생시	구입 후 10일 이내에 중요한 수리를 요하는 경우	제품교환 또는 구입가 환불	유상수리
	구입 후 1개월 이내에 중요 부품에 수리를 요하는 경우 교환된 제품이 1개월 이내에 중요한 수리를 요하는 경우	제품교환 또는 무상수리	
소번(자)의 고의, 과실에 의한 성능, 기능상의 고장	교환 불가능시 하자 발생시 동일 하자에 대하여 수리했으나 고장이 재발(3회째) 여러 부위의 고장으로 총 4회 수리 받았으나 고장이 재발(6회째) 수리 불가능시 부품 보증기간 내에 수리용 부품을 보유하고 있지 않아 수리가 불가능한 경우 소번(자)가 수리 의뢰한 제품을 사자가 분실 한 경우 제품 구입시 운송과정 및 제품 설치 중 발생한 피해 수리 불가능한 경우	제품교환 또는 구입가 환불	정액 같거나 10%를 가산하여 환불
	수리용 부품을 보유하고 있지 않아 수리가 불가능한 경우	제품교환	유상수리
	수리용 부품을 보유하고 있지 않아 수리가 불가능한 경우	유상수리	유상수리
	<ul style="list-style-type: none"> <li>■ 원산지(연령, 연대, 가스, 지진, 홍수 등)에 의한 고장이 발생하였을 경우.</li> <li>■ 사용상 정상 만으로도 소모성 부품을 교환하는 경우.</li> <li>■ 사용전원의 이상 및 접속기기의 불량으로 인하여 고장이 발생하였을 경우.</li> <li>■ 기타 제품 자체의 하자가 아닌 외부 요인으로 인한 경우.</li> <li>■ (오전자 대리점이나 서비스센터의 수리기사)가 아닌 사내 수리 또는 개조하여 고장이 발생하였을 경우.</li> <li>■ 고장이 아닌 경우 서비스를 요청하면 도급을 받게 되므로 반드시 사용설명서를 읽어주세요.</li> <li>■ 제품 기능 사용설명 및 문헌하지 않고 처리하는 간단한 조립 시(하)유류, 2차부터 유류</li> </ul>	유상수리	유상수리

\* LG전자는 "불전환" 서비스에 대해서는 요금을 받지 않습니다.(No Deight, No Payment)      \* 명시되지 않은 사항은 "소비자 분쟁해결기준"에 따릅니다.      \* 고객상담실(수신자 부담) 080-023-7777  
 \* 상기 보상기준은 경쟁기업의 최저 소비자분쟁해결기준에 의거합니다.      \* 기구제작, 조정, 사용설명 등은 고장이 아닙니다.      \* FAX 02-2630-3565



**LG**

Life's Good

### LG전자 서비스센터 대표 전화번호

사용불편 및 고장접수는 (전국 어디서나)

**1544-7777, 1588-7777**

#### • 전화 걸기 전

제품 모델명, 고장상태, 전화번호, 주소를 정확히 알고 계시면 보다 빠른 서비스를 받으실 수 있습니다.

#### • 전화 연결 시

ARS 안내에 따라 제품을 정확하게 선택하시면 해당 제품의 전문 상담원에게 최고의 서비스를 받으실 수 있습니다.

고객 상담실 (예안 및 불만사항) 080-023-7777

### 인터넷 서비스 신청

[www.lgservice.co.kr](http://www.lgservice.co.kr)

- 인터넷 서비스를 이용하시면 제품에 대한 자기진단, 원하는 날짜와 시간에 서비스 신청, 실시간 PC 원격 상담이 가능하여 보다 편리하게 이용하실 수 있습니다.
- 인터넷으로 출장 서비스를 신청하시면 수리비 할인 혜택을 드립니다.  
(단, 당시의 사정에 의해 변경될 수 있습니다.)



서비스 품질(ISO) 인증마크란?

서비스 품질이 우수한 기업에 대한 품질을 국가 기관인 지식경제부가 보증하는 인증마크입니다.

사용설명서는 회사 사정에 따라 변경될 수 있습니다.