



사용설명서

LG 스틸 싸이킹 청소기

사용 전에 '안전을 위한 주의사항'을 반드시 읽고
정확하게 사용하여 주십시오.

사용설명서를 읽고 난 후 사용하는 사람이
언제라도 볼 수 있는 장소에 보관하세요.
사용설명서에는 제품보증서가 포함되어 있습니다.

VC4941SCSF



MFL62681202

www.lge.co.kr

사용하기 전에	안전을 위한 주의사항	3-7
	조립방법 및 각 부분의 이름	8
사용방법	가구보호 흡입구 세척/조립방법	9
	커튼, 벽면, 천정, 틈새 및 구석을 청소할 때	10
	스팀청소기의 기본적인 사용방법	11
	진공청소/스팀청소/진공스팀 동시청소	12
	마루/장판/일반바닥을 청소할 때	13
	카펫을 청소할 때	13
	찌든때/바닥얼룩을 제거할 때	13
세척 및 보관방법	먼지통 분리/비우는 방법	14
	먼지 분리기 비우는 방법	14
	먼지통, 먼지분리기 세척/조립방법	15
	모터 보호필터 분리/세척/조립방법	16
	배기필터 분리/청소/조립방법	17
	물보충 방법	18
	초극세사걸레 교체 및 세척방법	18
	사용후 보관방법	19
청소기 사용후 이렇게 보관하세요	20	
참고사항	고장 신고전에 먼저 확인해 보세요	21-24
	서비스에 대하여/폐 가전제품 처리절차	25
	고객카드/제품보증서	26

제품규격

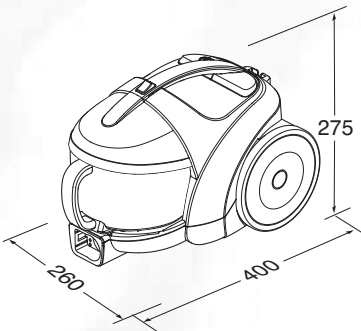

항 목 \ 모 델	VC4941SCSF
정 격 전 압	220 V~ 60 Hz
정격소비전력	1700 W (진공청소기 : 1250 W / 전기표면 세척기 : 450 w)
중량 (본체)	4.5 kg
코 드 길 이	6 m
외 형 치 수	260 mm(폭) × 400 mm(길이) × 275 mm(높이)

* 제품의 외관 및 규격은 제품의 질을 더 높이기 위하여 소비자에게 알리지 않고 바꿀 수도 있습니다.

다음에 표시되어 있는 안전에 관련된 주의사항들은 제품을 안전하고 정확하게 사용하여 예기치 못한 위험이나 손해를 사전에 방지하기 위한 것입니다.

경고/주의내용

읽고 난 뒤에는 사용하는 사람이 항상 볼수 있는 곳에 보관해 주세요.



위험을 끼칠 우려가 있는 사항과 조작에 대하여 주의를 환기시키기 위한 기호입니다. 위험 발생을 피하기 위하여 주의 깊게 살펴보고 지시에 따라 주세요.



경고 지시사항을 지키지 않았을 경우 사용자가 사망하거나 중상을 입을 수 있습니다.



주의 지시사항을 지키지 않았을 경우 사용자의 부상이나 재산 피해가 발생할 수 있습니다.



경고

※ 본 제품은 고온의 스팀이 발생하므로 사용전 필히 바닥 재질에 대한 사용가능 여부를 제조자에게 확인하십시오.

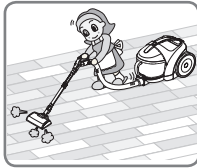

원목마루, 코팅바닥, 벽돌바닥 및 장판등에 사용 시 주의해서 사용 하십시오.

바닥재질에 따라 변색, 변형이 일어날 수 있습니다. 특히, 일부장판의 경우 열에 쉽게 변색, 변형이 일어날 수 있습니다. 마루에 젖은 걸레를 사용하면 바닥사이로 물이 스며들어 바닥손상을 일으킬 수 있습니다.

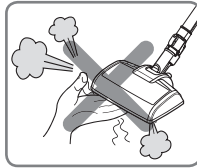

스팀흡입구 바닥면에 직접 손이나 발을 대지 마십시오.

화상의 우려가 있습니다.

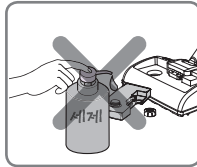

물대신 합성세제나 화학물질 및 기타 다른 물질을 넣지 마십시오.

제품 손상이나 폭발의 위험성이 있습니다.

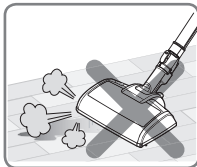

한곳에 정지시켜두거나 같은 곳을 오랫동안 반복해서 사용하지 마십시오.

스팀의 고열에 의해 바닥 재질에 변색 또는 변형이 일어날 수 있습니다.

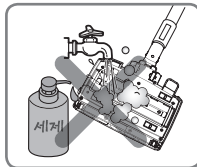

스팀흡입구의 외관 및 바닥면을 물 또는 세제로 씻지 마십시오.

제품 손상 및 감전의 우려가 있습니다.



사용 중이거나 전원이 켜진 상태에서 노즐의 물통을 분리하거나 물을 보충하지 마십시오.

고열의 스팀에 의해 화상을 입거나 뜨거운 물이 넘칠 수 있습니다.

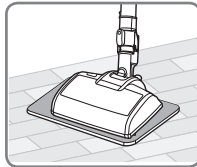

예열, 사용중잠시휴대, 사용 후 보관 시에는 반드시 받침대 위에 올려 보관해 주세요.

뜨거운 노즐을 바닥에 바로 방치하면 바닥 손상의 우려가 있습니다.

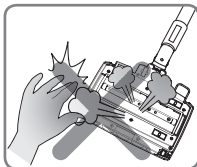

전원이 켜져 있는 경우, 청소 중일 경우, 청소를 마치고 난 직후에는 절대로 스팀흡입구를 뒤집거나 기울이지 마십시오.

스팀이 분사 중이므로 화상을 입을 수 있습니다.



바닥 및 마루 청소시 반드시 “초극세사걸레” 부착후 사용 하십시오.

초극세사 걸레를 부착하지 않고 사용하면 스팀의 고열에 의해 바닥재질이 변색 또는 변형이 됩니다. 단, 카펫 청소시에는 걸레판을 반드시 제거해서 사용하십시오.

안전을 위한 주의사항

⚠ 경고

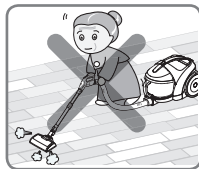

어린이, 노약자 또는 제품 사용법을 모르는 사람이 사용하지 않도록 주의 하십시오.

화상의 위험이 있습니다.

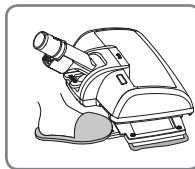

초극세사걸레 부착시나 교환 시 반드시 전원을 끈 후 걸레판을 이용해서 탈·부착 하십시오.

전원을 켜 상태에서 초극세사 걸레를 교환하면 바닥손상 및 화상의 우려가 있습니다.

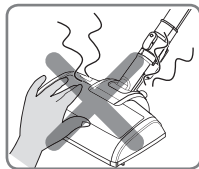

청소시나 노즐이 가열된 상태에서는 노즐의 표면에 직접 피부접촉을 하지 마십시오.

화상의 우려가 있습니다.

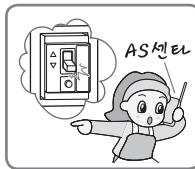

전원을 켜었을때 혹은 스팀 청소기 사용중에 누전차단기가 작동하면 즉시 사용을 멈추고 AS 센터로 연락하시기 바랍니다.

감전사고가 발생할 수 있습니다.

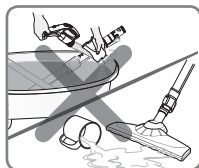

스팀용 호스 또는 연장관에는 전기 접촉부를 내장하고 있으므로 물을 흡입 하거나 물로 씻지 마십시오.

정기적으로 호스 또는 연장관의 이상유무를 확인해 보시고 만약 손상 된 부위가 생기면 사용을 중단하시고 서비스 센터로 연락하십시오.

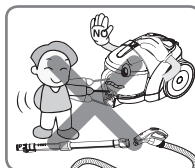

호스, 연장관 및 본체의 연결부에 핀을 집어 넣지 마십시오.

감전의 위험이 있습니다.

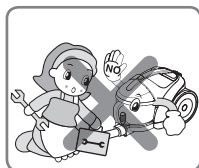

수리 기술자 이외에는 절대로 제품을 분해하거나 개조하지 마십시오.

화재나 감전의 원인이 됩니다.

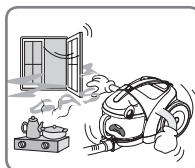

도시가스 등 가스의 누출이 있을 때는 콘센트에는 손을 대지 말고 창문을 열어 환기를 시키십시오.

폭발이나 화재의 원인이 됩니다.

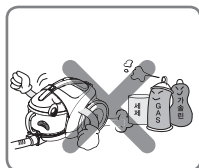

청소기 본체 주위에 가솔린, 신나 등의 가연성 물질이나 세제, 목욕용품 등의 계면활성제 또는 응료수를 분사하거나 흡입하지 마십시오.

폭발이나 화재의 원인이 됩니다.

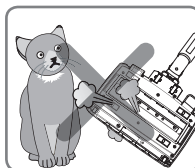

스팀이 사람이나 동물을 직접 향하지 않게 하십시오.

화상의 우려가 있습니다.



호스의 피복이 벗겨지거나 찢겨진 경우에는 반드시 서비스 센터로 연락하십시오.

기존 청소기 호스와 달리 고전류가 흐르므로 화재 및 감전의 우려가 있습니다.



노즐 외관을 손질할 때는 반드시 전원을 뽑아주시고 휘발성 물질로 닦지 마십시오.

감전 및 외관 손상의 원인이 됩니다.

⚠ 경고



제품에 물 등의 액체가 들어가거나 젖지 않도록 하고, 청소시 액체, 칼날, 압정, 볼시 등을 흡입하지 마십시오.

화재나 감전의 원인이 됩니다. 만약 기기 내부에 물 등이 들어간 경우에는 우선기기 본체 전원 스위치를 끄고 전원 플러그를 뺀 후 판매점 또는 고객 상담창구로 연락하세요.

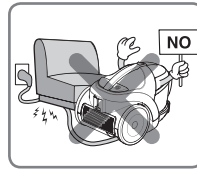

전원코드가 무거운 것에 눌리거나 날카로운 부위에 닿지 않도록 하십시오.

손상된 코드나 플러그를 사용하면 화재나 감전의 원인이 됩니다. 전원코드가 파손된 경우에는 위험하므로 당사 서비스센터에서 전원코드를 교환해 주세요.

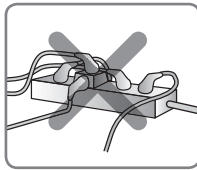

반드시 15 A 이상의 콘센트를 단독으로 사용해 주십시오.

하나의 콘센트에 여러 기기를 동시에 사용하면 콘센트 발열로 인한 화재의 원인이 됩니다.

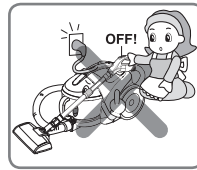

플러그를 콘센트에서 빼거나 켜고 있을 때 전원 스위치를 먼저 꺼 주십시오.

화재나 감전의 원인이 됩니다.

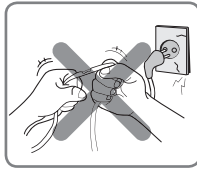

전원코드나 플러그가 손상되거나, 가공하거나 무리하게 구부리거나, 잡아당기거나 콘센트를 끼우는 부분이 헐거울 때는 사용하지 마십시오.

화재나 감전의 원인이 됩니다.

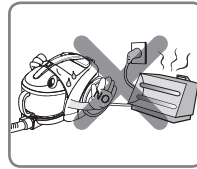

전원코드 및 제품을 열기구 가까이 두지 마십시오.

본체가 변형되거나 고장 및 화재의 원인이 됩니다.



흡입구 및 배기구를 막은 채 장시간 운전하지 마십시오. 이불팩에 사용하지 마십시오. 에어콘 설치시 및 공사장 등의 분진이나 시멘트를 흡입하지 마십시오.

과열에 의한 본체의 변형, 발화의 원인이 됩니다.



제품의 플러그를 뽑을 때 손가락이 핀에 접촉되지 않도록 주의하십시오.

화재나 감전의 원인이 됩니다.

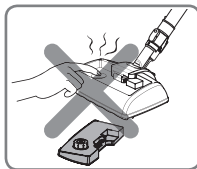

물통 분리 후 노출 물 주입구 안에 손가락을 넣지 마십시오.

화상이나 감전의 우려가 있습니다.



어린이가 제품에 올라가거나 연장관을 어린이들이 가지고 장난감으로 사용하지 않도록 하십시오.

낙하, 제품의 전도 등에 의한 부상의 원인이 됩니다.

안전을 위한 주의사항

⚠ 주의

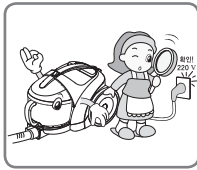

본 청소기는 교류 220 V 이외에는 사용하지 마십시오.

화재의 원인이 될 수 있습니다.

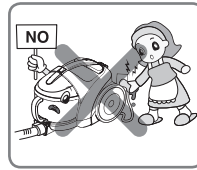

젖은 손으로 플러그를 취급하지 마십시오.

감전의 원인이 될 수 있습니다.

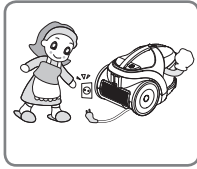

장시간 사용하지 않을 때는 플러그를 빼 주십시오.

물이 스며들거나, 먼지가 쌓여 발열, 발화 등에 의한 감전, 누전화재의 원인이 됩니다.



반드시 먼지통에 덮개를 걸ח한 후 사용하고 먼지통이 차거나 먼지통 비움 알람이 나오면 먼지통을 비워 주십시오.

먼지통이 가득찬 상태로 계속 사용하면 고장의 원인이 됩니다.

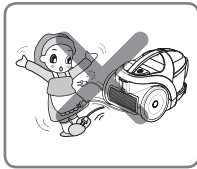

코드는 빨간색 표시 이상 빼내지 마시고, 감아들일 때는 플러그를 잡고 감아주십시오.

플러그가 튀어올라 상처를 입거나 주변의 물건이 상하는 일이 있습니다.

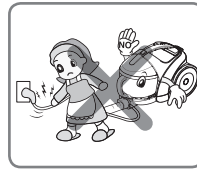

전원플러그를 뽑 때는 플러그를 잡고 빼 주십시오.

코드를 잡고 빼면 심선의 일부가 단선되어 발열, 발화의 원인이 됩니다.

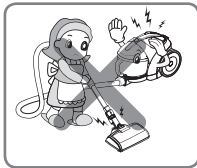

청소중, 연장관이나 본체에 정전기가 발생 할 수 있습니다.

정전기로 인해 청소기가 이상 동작을 할 수 있으므로 전원코드를 뽑은 후 다시 꽂아주세요.



어린이가 제품에 올라가거나 심한 충격을 주지마십시오.

낙하, 제품의 전도 등에 의한 부상이나 제품 파손의 원인이 됩니다.

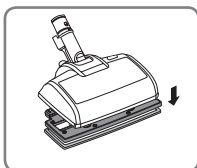

카펫 청소시 반드시 걸레판을 분리해서 사용하십시오.

벨크로가 손상이 되어 걸레의 접촉 강도가 약해지고 수명이 단축됩니다.

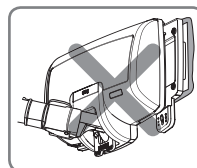

스팀 흡입구를 뒤집은 상태에서 걸레판을 부착하지 마십시오.

뜨거운 물이 새어 나와 화상의 우려가 있습니다.

⚠ 주의

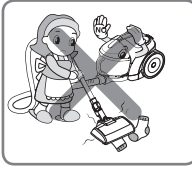

양말, 스타킹, 각 티슈 등 큰 이물질은 청소 중 막힐 수 있으니 청소 전 제거 후 청소해 주시기 바랍니다.

청소기는 먼지를 제거하기 위해 사용해야 합니다.

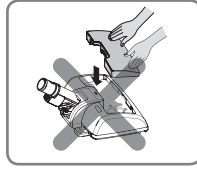

물통 장착전 물통 주입구에 이물질이 없는지 확인하고 물통을 장착하여 주십시오.

누수의 원인이 될 수 있습니다.



스팀흡입구에 바로 물을 주입하거나 물통을 분리한 상태로 사용하지 마십시오.

화상의 원인이 될 수 있습니다.



사용 중에 스팀 흡입구를 거꾸로 든 채로 흔들지 마십시오.

뜨거운 물이 새어 나와 화상의 우려가 있습니다.

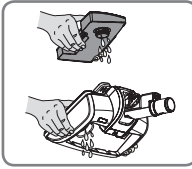

장시간 사용하지 않을 때는 곰팡이등의 번식을 방지하기 위해 반드시 물통 및 노즐내에 남아있는 물을 완전히 제거해 주세요.

노즐내의 물이 완전히 식은 후에 물을 비워 주세요. 청소 직후나 물이 뜨거운데 물을 비우게 되면 제품 손상 및 화상의 우려가 있습니다.

물 제거시 노즐을 파이프에서 분리한 후 비우시면 더욱 쉽게 물을 비울수 있습니다.

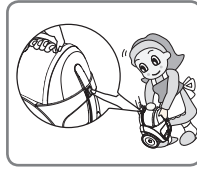

왼쪽 그림과 같이 청소기를 세워 뒀을 때는 먼지통의 버튼을 눌러도 먼지통은 분리되지 않습니다.

먼지통의 손잡이를 잡고 운반 시 소비자의 안전을 위한 분리방지 장치가 내장되어 있습니다.

조립방법 및 각 부분의 이름

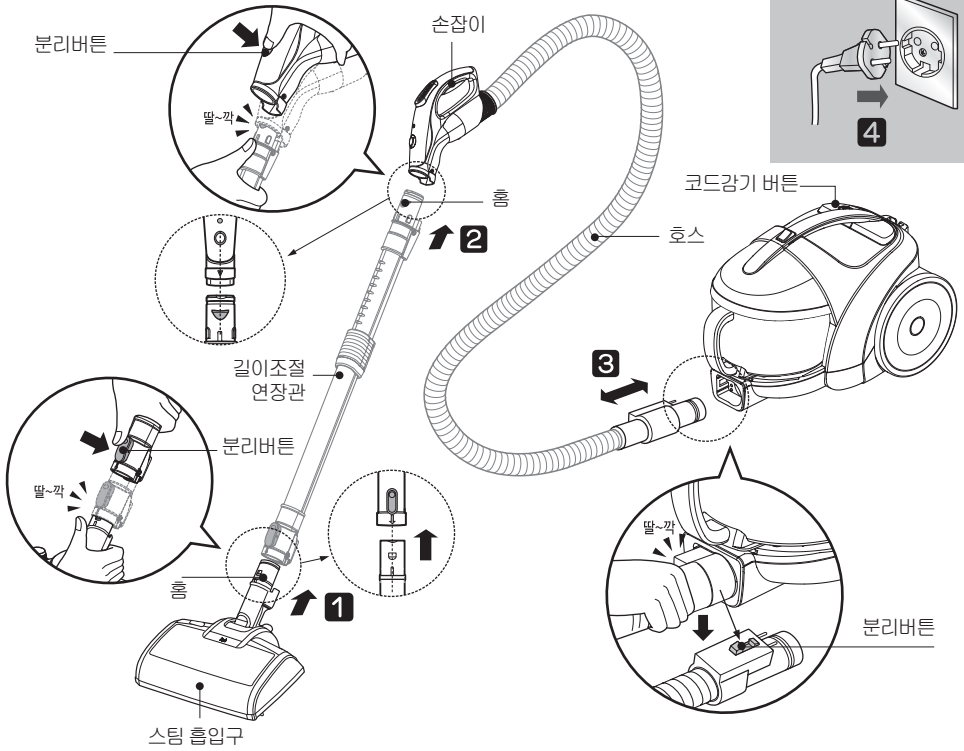

- 「분리버튼」과 「흡」이 일치하지 않으면 사용중 흡입이 약하고 사용 후 분리가 잘되지 않습니다.
- 연결시 “딸~깍” 소리가 날때 까지 결합하세요.

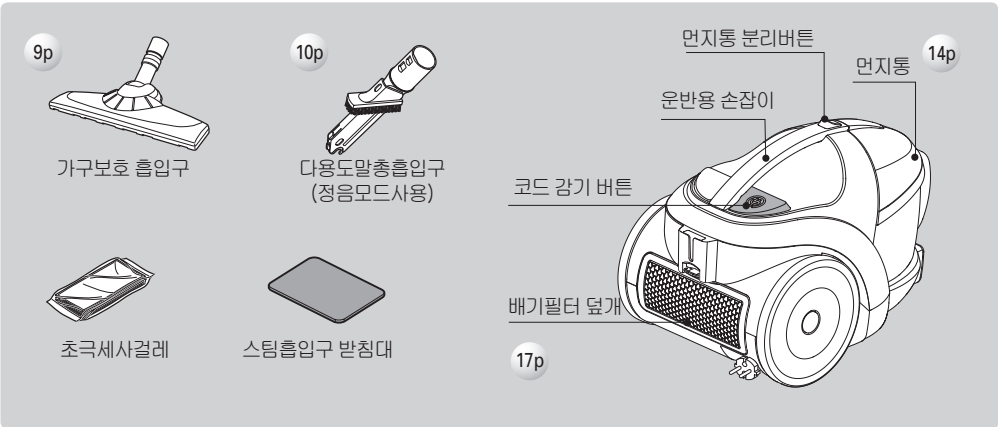

가구보호 흡입구

가구보호 흡입구를 장착하여 사용합니다.

가구보호 흡입구는 청소시 흡입구가 가구에 부딪칠 때 가구가 손상되지 않도록 앞면, 측면, 뒷면을 부드러운 재질로 감싸서 가구의 손상을 방지하도록 하였습니다.

가구보호 흡입구를 길이조절 연장관에 연결시킵니다.

(분리할 때는 흡입구 연결 버튼을 누른 상태에서 분리하세요.)

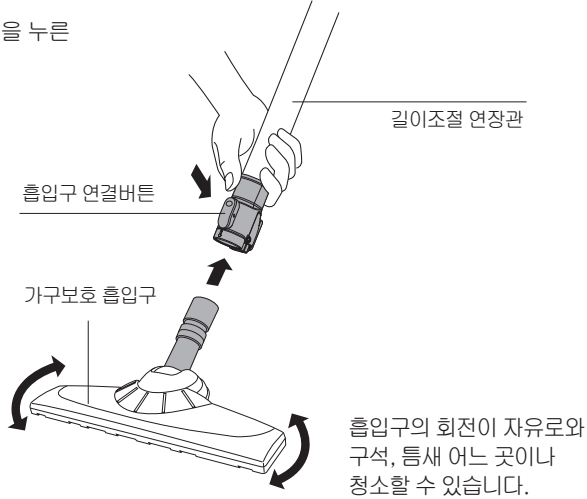

가구보호 흡입구 세척방법

청소 후 바닥이 더러워지면 **말총 흡입구**로 청소하거나 부드러운 면 걸레로 닦아 주세요.

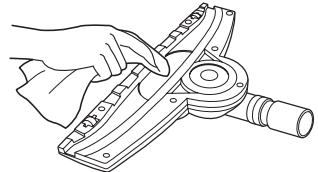
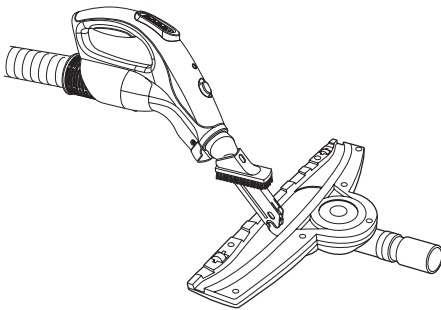

커튼, 벽면, 천장, 틈새 및 구석을 청소할 때

호스, 길이조절 연장관 등에 **다용도 말총 흡입구**를 사용하여 손쉽게 청소할 수 있습니다.

다용도 말총 흡입구

※ 다용도 말총 흡입구 사용 시 정음 모드로 사용하세요.

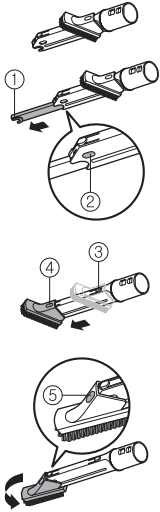

1 기본형

2 ①표시부를 잡고 화살표 방향으로 당기면 좁은 흡입구를 사용할 수 있습니다. ②표시부의 돌기를 누르고 화살표 반대방향으로 밀어 넣으면 흡입구를 넣을 수 있습니다.

3 ③표시부의 돌기를 누르고 화살표 방향으로 당기면 말총 흡입구를 사용할 수 있습니다. 넣을 때는

④표시부의 돌기를 누르고 화살표 반대방향으로 밀어 넣으면 말총 흡입구를 넣을 수 있습니다.

4 말총 흡입구를 잡고 화살표 방향으로 회전시키면 원하는 방향의 청소가 가능합니다. ⑤표시부의 돌기를 누르고 화살표 반대방향으로 역회전시키면 말총 흡입구를 원래 방향으로 바꿀 수 있습니다.

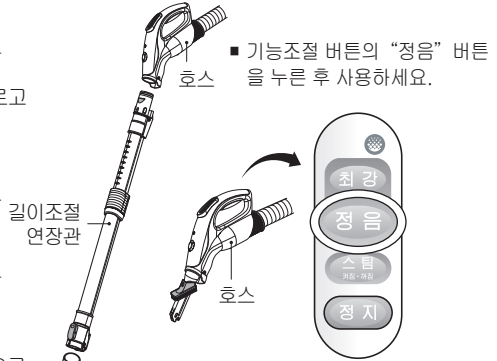

■ 기능조절 버튼의 “정음” 버튼을 누른 후 사용하세요.

■ 본 흡입구로 장시간 사용시 본체에 무리가 갈 우려가 있습니다.

⚠ 주의

다용도 말총 흡입구를 TV, LCD, 모니터, 가구 등 제품에 사용시 미세한 흡집이 생길 수 있으니 사용에 주의하세요.

효과적인 청소방법

■ 베란다 사시 틈새, 창문 틈새 청소

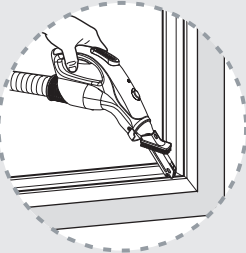

다용도 말총 흡입구를 사용하면 청소하기 힘든 베란다 사시 틈새나 창문 틈새 청소도 쉽게 할 수 있습니다.

■ 천장, 벽면 모서리, 구석진 곳 청소

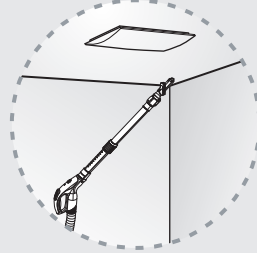

파이프를 연결하면 손이 닿지 않는 천장이나 전등, 벽면 모서리의 먼지도 쉽게 제거할 수 있습니다.

스팀 흡입구를 사용하여 진공청소 및 스팀청소를 동시에 또는 개별적으로 손쉽게 청소 할 수 있습니다.

조립및전원켜기/끄기

※ 스팀청소시 반드시 스팀안전스위치를 잡고 사용하십시오.

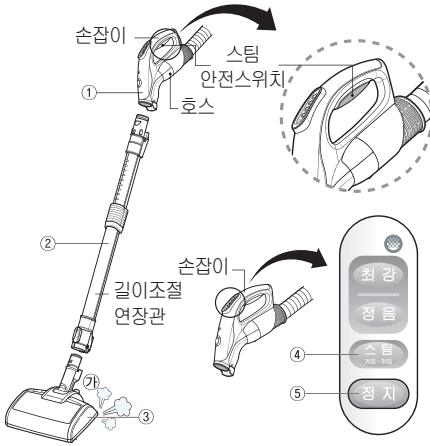

- 1 연장관(2)과 스팀 흡입구(3)의 단자부위를 잘 맞춘다음, "딸-깍"소리가 날 때까지 완전히 결합 하세요.
스팀 흡입구와 연장관이 완전히 결합되지 않으면 청소 중 노즐이 빠지거나 스팀이 나오지 않을 수 있습니다.
- 2 호스(1)와 연장관(2)을 "딸-깍"소리가 날때까지 완전히 결합하세요.
- 3 호스(1)의 손잡이 부분에 있는 기능조절버튼의 스팀버튼(4)을 누르면 스팀이 발생합니다. 최초 스팀은 약 40초 후에 발생되며 걸레가 축축해지기까지는 시간이 조금 더 걸립니다.
* 스팀버튼은 반드시 물 보충을 한 다음에 작동 하십시오.
- 4 스팀버튼(4)을 한번 더 누르거나 정지버튼(5)을 누르면 스팀발생이 정지됩니다.

⚠ 주의 스팀청소시 안전사고를 예방하기 위하여 스팀안전스위치를 30초 이내에 누르지 않으면 청소가 끝난 것으로 인식하여 자동으로 전원이 차단됩니다. 재사용 하려면 스팀버튼을 다시 눌러 주십시오.
※ 최초 스팀흡입구 작동시에는 스팀안전스위치를 누르지 않아도 1분 10초 동안 자동 작동합니다.

※ 최초 스팀버튼을 누른 후 약 40초 후에는 스팀흡입구 ㉠부분에서 발생하는 스팀을 눈으로 확인할 수 있습니다.

물보충방법

※ 물 보충은 반드시 전원코드를 뽑은 상태에서 호스 손잡이를 바닥에 내려 놓은 다음 보충하십시오.

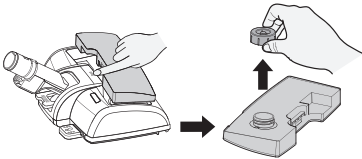

1 물통을 노즐에서 분리한다음 물컵을 열어 주십시오.

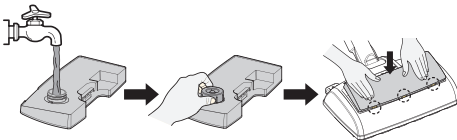

2 물통에 물을 채운 후, 물컵을 꼭 잠겨서 노즐에 장착시켜 주세요.
(자세한 사항은 Page 18을 참조하세요)

※ 스팀흡입구 사용방법/시간에 따라 걸레가 빨리 젖을 수가 있습니다. 이때는 걸레를 교체하면 뽕뽕송송하게 청소할 수 있습니다.

초극세사걸레 부착방법

※ 걸레 부착 시 스팀전원은 반드시 끄십시오.

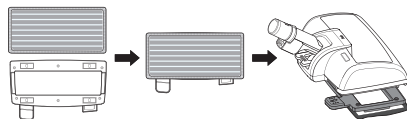

1 걸레판에 걸레를 부착 후, 스팀 청소용 노즐에 장착하세요.
* 걸레판은 뜨거울 수 있으니 화상에 주의하십시오.

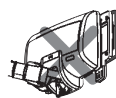
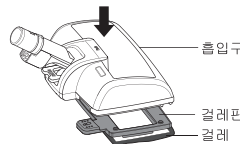

스팀 흡입구를 뒤집은 상태에서 걸레판을 부착하지 마십시오.
- 뜨거운 물이 새어나와 화상의 우려가 있습니다.

2 흡입구와 걸레판을 맞춘 다음 흡입구 위에서 눌러주세요. 따~닥 소리후 결합됩니다.

※ 걸레가 걸레판에 부착되어야 흡입구와 걸레판이 결합됩니다.

진공청소/스팀청소/진공스팀 동시청소

진공청소

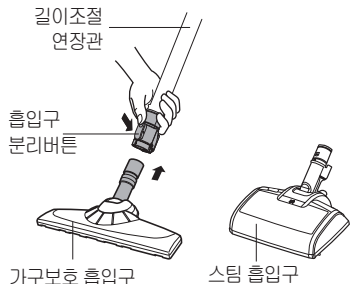

1 가구보호용 흡입구나 스팀 흡입구를 길이조절 연장관에 연결하세요.

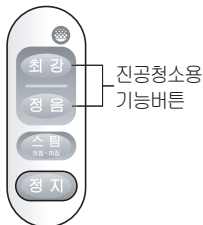
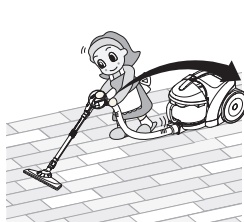

2 기능조절 버튼의 “최강” 이나 “정음” 모드로 작동시켜 청소하세요. 청소가 끝나면 “정지” 버튼을 눌러 동작을 멈추세요.

스팀청소

※ 스팀청소시 흡입구를 기울였을 때 바닥에서 물이 조금씩 나오는데 고장이 아닙니다.
 ※ 스팀청소시 스팀 흡입구를 뒤집지 마세요. 물이 나올수 있으며 고온 스팀이 나오므로 위험합니다.

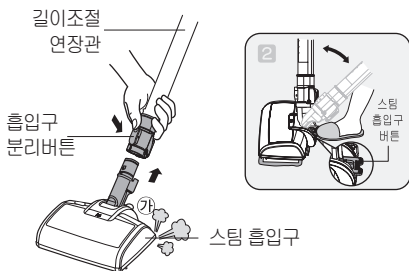

1 스팀 흡입구를 길이조절 연장관에 연결하세요.
 2 연장관을 화살표처럼 위로 올리면 딸깍~소리 후 연장관이 고정되며, 스팀흡입구 버튼을 누르면 연장관을 자유롭게 사용 가능합니다.

※ 2가 부분에서 스팀이 나오는 것을 확인 하실 수 있습니다.

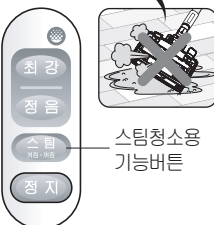

3 기능조절 버튼의 “스팀” 버튼을 누른 후 스팀이 발생하면 청소를 시작하세요. 청소가 끝나면 “정지” 버튼 이나 “스팀” 버튼을 한번 더 눌러 동작을 멈추세요.

진공스팀 청소

※ 진공스팀 청소는 스팀 흡입구에서만 사용가능합니다.

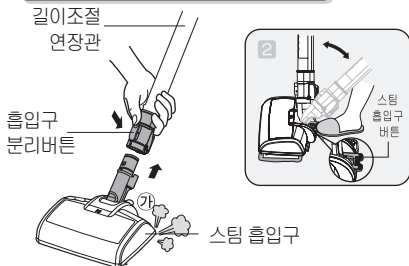

1 스팀 흡입구를 길이조절 연장관에 연결하세요.
 2 연장관을 화살표처럼 위로 올리면 딸깍~소리 후 연장관이 고정되며, 스팀흡입구 버튼을 누르면 연장관을 자유롭게 사용 가능합니다.

※ 2가 부분에서 스팀이 나오는 것을 확인 하실 수 있습니다.

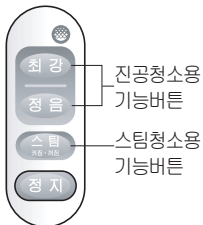
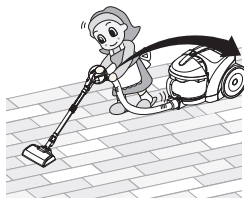

3 진공청소와 스팀청소를 동시에 하려면 진공청소용 기능버튼과 스팀청소용 기능버튼을 각각 누르면 2가지 청소를 동시에 할수있습니다. 정지버튼을 누르면 작동이 멈춥니다.

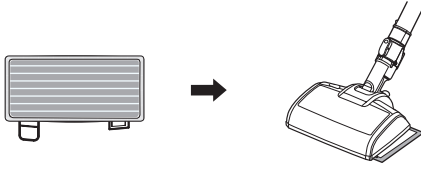

1 걸레판에 초극세사걸레를 부착하여 스팀청소용 흡입구에 장착하세요.

※ 마루/장판/바닥 청소시 초극세사 걸레를 부착하지 않고 사용하면 스팀의 고열에 의해 바닥재질이 변색 또는 변형이 되오니, 반드시 걸레 부착 후 사용하시기 바랍니다.

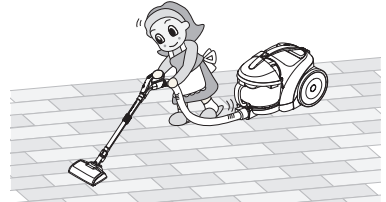

2 스팀 흡입구의 전원을 켜 후, 스팀이 발생하면 청소를 시작하세요.

카펫을 청소할 때

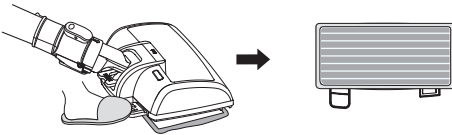

1 걸레판에 스팀 흡입구에서 떼어내세요.

※ 카펫/소파 청소시 걸레판을 부착하고 사용하면 카펫/소파등이 손상 될 뿐만 아니라 걸레판의 벨크로가 손상되어 접착강도가 떨어집니다.

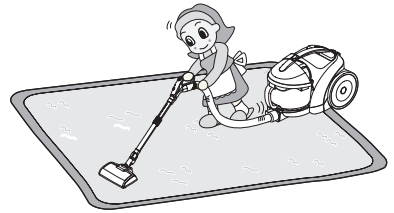

2 기능조절 버튼의 “최강” 이나 “정음” 모드로 작동시켜 청소하세요. 청소가 끝나면 “정지” 버튼을 눌러 동작을 멈추세요.

찌든 때/바닥 얼룩을 제거할 때

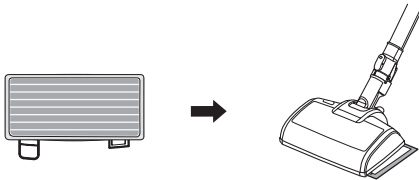

1 걸레판에 초극세사걸레를 부착하여 스팀청소용 흡입구에 장착하세요.

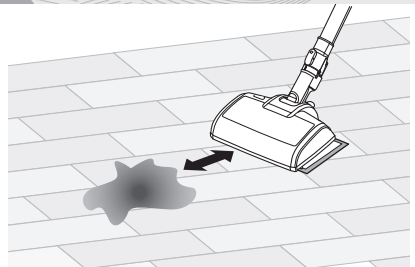

2 한번에 안 지워질 경우 몇 회 반복하세요. 청소가 끝나면 “정지” 버튼을 눌러 동작을 멈추세요.

※ 찌든때나 얼룩등을 지우려고 무리하게 한곳을 오래 청소하시면 바닥이 손상될 수 있습니다.

먼지통 분리/비우는 방법

- ⚠ 주의** • 먼지통에 표시되어 있는 MAX선까지 먼지가 차면 먼지통을 비워주세요.
 • MAX이상으로 먼지가 쌓이면 흡입력이 줄어들 수 있습니다.

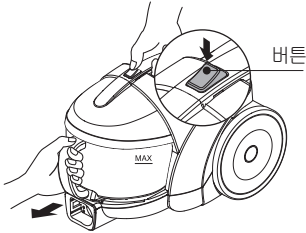

1 본체 상부버튼을 누른 상태에서 먼지통 손잡이를 앞으로 당겨주세요.



2 먼지분리기 손잡이를 잡고, 먼지분리기와 먼지통을 분리해주세요.



3 먼지통의 먼지를 버리세요.

먼지분리기 분리 방법

- ⚠ 주의** • 먼지통 청소시 먼지 분리기 내부를 확인해 주세요.
 • 먼지분리기 내부에 휴지, 비닐 등 이물질이 많이 들어 있을 시 흡입력 저하가 우려되므로 먼지분리기 내부를 청소해 주세요.

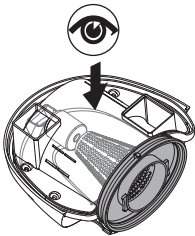

1 먼지분리기 내부에 먼지가 쌓여 있는지 확인 하세요.

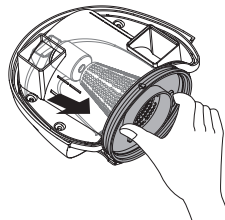

2 먼지분리기 뚜껑 손잡이를 잡고 뚜껑을 분리하세요.

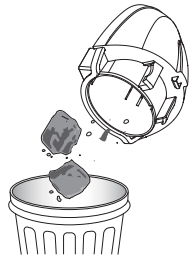

3 먼지를 비워주세요.

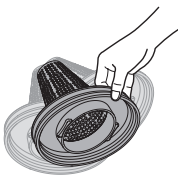

4 먼지분리기 뚜껑의 작은 구멍들을 막고 있는 먼지를 털어 주세요.

2 먼지통 손잡이를 잡고 딸깍 소리가 날때까지 밀어주세요. 먼지통을 완전히 조립하지 않으면 흡입이 약해질 수 있습니다.

세척방법

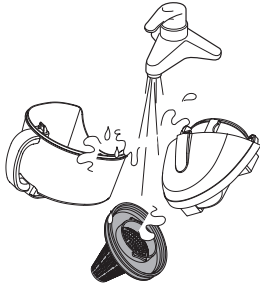

• 먼지통, 먼지분리기, 먼지분리기 뚜껑을 흐르는 물에 깨끗이 씻어 주세요.

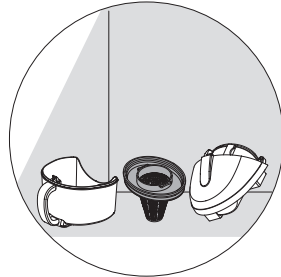

• 통풍이 잘 되는 그늘에서 하루 정도 완전히 말린 뒤에 사용하세요

조립방법

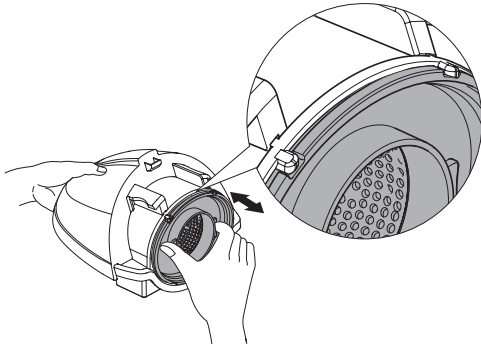

1 먼지분리기 뚜껑과 먼지분리기를 조립하세요.

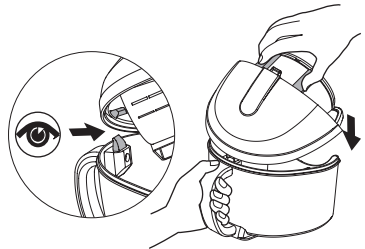

2 먼지분리기와 먼지통을 결합하여 주세요.

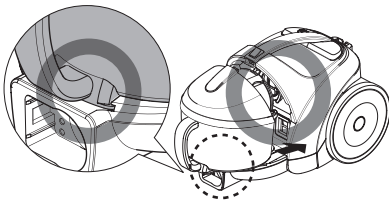

3 조립한 먼지통을 청소기 본체 바닥에 밀착시켜서 결합하세요.

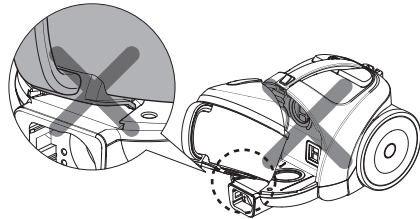

주의

- 먼지통이 완전히 조립되지 않은 상태에서 운반용손잡이를 잡고 청소기를 이동하면 먼지통이 분리되어 제품파손 및 먼지통의 낙하가 우려되오니 먼지통의 조립상태를 꼭 확인해 주세요.
- 먼지분리기 뚜껑을 결합하지 않은 상태에서 청소기를 사용하면 청소 시 소음이 커지고 급격한 흡입력 저하가 발생 하오니 조립상태를 다시 한번 확인해 주세요.

모터 보호필터 분리/세척/조립방법

분리방법

(차가운 물로 세척하세요)

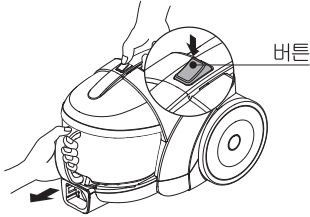

1 본체 상부버튼을 누른 상태에서 먼지통 손잡이를 앞으로 당겨주세요.

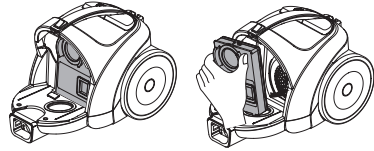

2 먼지통을 분리한 뒤 모터 보호필터를 본체에서 빼내세요.

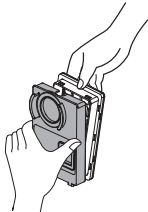

3 필터케이스의 손잡이를 잡고 필터를 분리하세요.

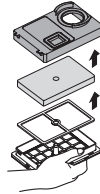

4 에어 필터 및 모터 보호 필터를 꺼내세요.

세척방법

(차가운 물로 세척하세요.)

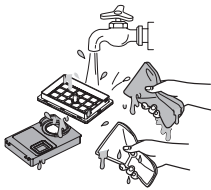

1 흐르는 물에 깨끗이 씻으세요.

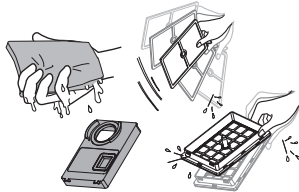

2 물기를 충분히 제거해 주세요.

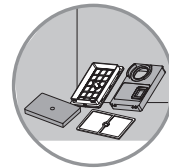

3 통풍이 잘 되는 그늘에서 하루 정도 완전히 말린 뒤에 사용하세요.

조립방법



주의

- 조립 방법은 분해의 역순으로 하세요.
- 모터 보호필터를 결합하지 않은 상태에서 청소기를 사용하면 청소 시 소음이 커지고 모터로 먼지가 유입되어 제품의 수명이 단축 될 수 있으니 조립상태를 다시 한번 확인해 주세요.

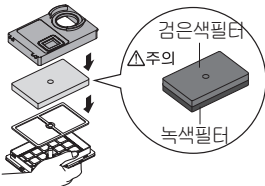

1 에어 필터 및 모터 보호 필터를 넣어 주세요.

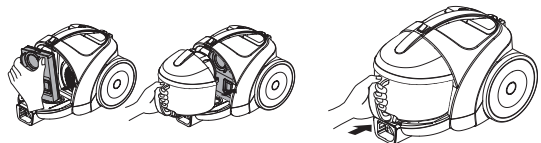

2 조립된 필터를 필터 장착부에 넣은 후 먼지통을 조립해 주세요.

3 본체에 먼지통이 제대로 조립 되었는지 다시 한번 확인해주세요.

배기필터는 1년에 한번씩 털어서 사용하세요. (물로 세척하지 마세요.)

분리방법

배기필터 덮개 버튼

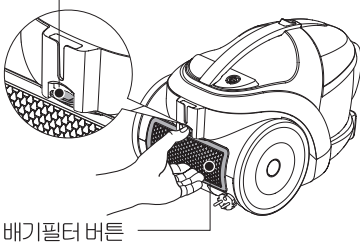

1 버튼을 눌러 배기필터 덮개를 열어 주세요.

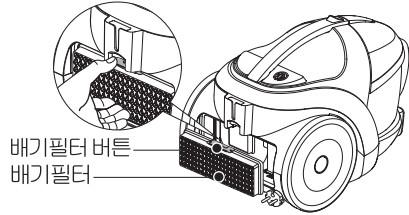

2 버튼을 눌러 배기필터를 분리하세요.

청소방법



3 배기필터를 털어서 손질해 주세요.

조립방법

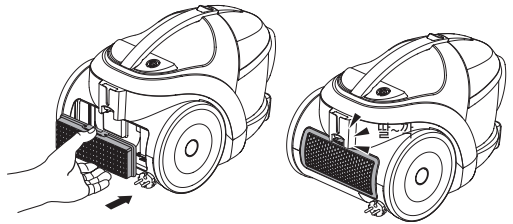

4 배기필터를 넣고 배기필터 덮개 버튼을 “딸깍” 소리가 날 때까지 확실하게 결합시켜 주세요.

물 보충 방법



주의

- 물 탱크에 생기는 이물질을 최대한 줄이려면 깨끗한 물을 사용하세요.
- 방향제, 아로마 오일등을 물에 첨가하여 사용하지 마세요.
- 물 보충 시에는 반드시 스팀 흡입구의 작동을 멈추고 전원플러그를 뽑으세요.
- 물 보충 시에는 호스손잡이를 바닥에 내려 놓은 상태에서 물을 보충하세요.

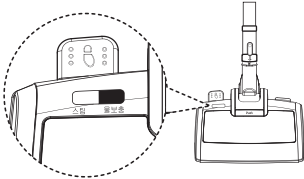

1 노즐의 LED표시창에 “물 보충” 불이 켜지면 스팀 흡입구의 작동을 멈추고 전원플러그를 뽑으세요.

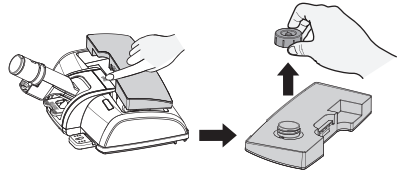

2 물통을 노즐에서 분리한다음 물캡을 열어 주십시오.

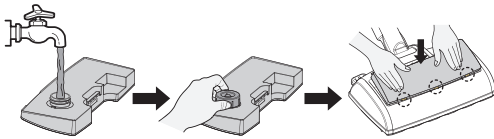

3 물통에 물을 채운 후, 물캡을 꼭 잠겨서 노즐에 장착시켜 주세요.

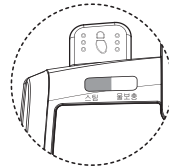

4 전원을 다시 켜 후, LED 표시창에 “스팀” 램프가 켜지면 청소를 계속하세요.

※ 물 보충 LED가 꺼졌을 때, 물 보충후 1분 정도 경과 후 물보충 램프가 꺼지고 스팀램프가 켜집니다.

초극세사걸레 교체 및 세척 방법



주의

- 초극세사걸레 교체 시 반드시 전원을 끈 상태에서 교체하십시오.

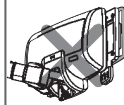
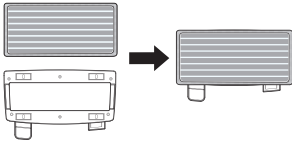

스팀 흡입구를 뒤집은 상태에서 걸레판을 부착하지 마십시오.
- 뜨거운 물이 새어나와 화상의 우려가 있습니다.



1 스팀 흡입구에서 걸레판을 분리한 다음 초극세사 걸레를 교체하세요. 초극세사걸레 흰색면을 걸레판 바닥면에 부착하세요.

2 더러워진 걸레는 깨끗한 물에 비누나 세제등으로 씻은 다음 그늘에서 완전히 말려서 재사용하세요.

초극세사 물걸레 흡입구 & 전원 초극세사 걸레 구입처 :

가까운 LG 전자 대리점이나 LG 전자 서비스 센터 (1544-7777, 1588-7777)를 방문하여 주십시오.



주의

- 초극세사걸레 사용시 물기를 충분히 제거하지 않았을 경우 감전의 위험이 있으며, 본체에 손상을 줍니다.
- 초극세사걸레가 부착면에서 벗어나면 고정되지 않습니다.
- 스팀 흡입구의 흡입구멍을 막지 않도록 초극세사걸레를 부착하여 주세요.
- 스팀흡입구 사용방법/시간에 따라 걸레가 빨리 젖을 수가 있습니다. 이때는 걸레를 교체하면 뽁뽁뽁하게 청소할 수 있습니다.

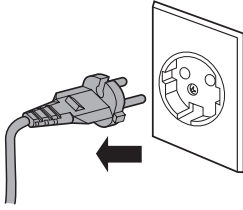

- 1 전원스위치를 끄고, 전원플러그를 뽑아주세요.



- 2 사용한 초극세사걸레는 사용후 바로 세탁해주세요.
※ 청소후에는 반드시 걸레를 분리한 후 세탁해 주세요. 오래 방치하면 부패로 인해 악취가 날 수 있습니다.

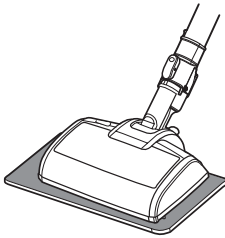

- 3 스팀 흡입구는 반드시 받침대 위에 올려 보관해 주세요.
※ 뜨거운 노즐을 바닥에 바로 방치하면 바닥 손상의 우려가 있습니다.

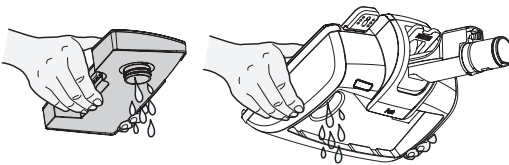

- 4 장시간 사용하지 않을 때는 곰팡이등의 번식을 방지하기 위해 반드시 물통 및 노즐내에 남아있는 물을 완전히 제거해 주세요.
※ 노즐내의 물이 완전히 식은 후에 물을 비워주세요. 청소 직후나 물이 뜨거울 때 물을 비우게 되면 제품 손상 및 화상의 우려가 있습니다. 물 제거시 노즐을 파이프에서 분리한 후 비우시면 더욱 쉽게 물을 비울수 있습니다.

청소기 사용 후 이렇게 보관하세요



청소기 사용 후 이렇게 보관하세요

가구보호 흡입구

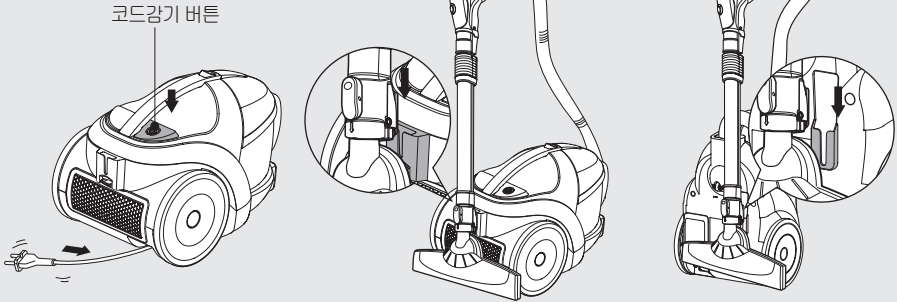

- 코드감기 버튼을 누르면 코드가 감겨집니다.
- 길이 조절 연장관을 본체의 측면이나 바닥에 있는 홈에 끼우신 후 보관하세요.

스팀 흡입구

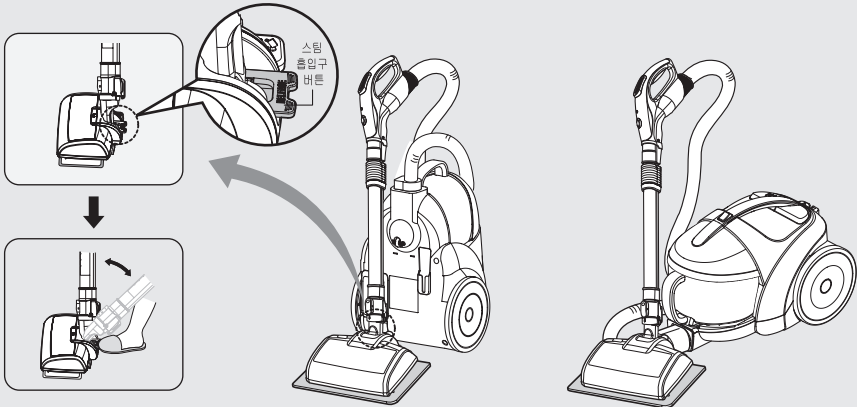

- ※ 연장관을 화살표처럼 위로 올리면 딸깍~소리 후 연장관이 고정되며, 스팀흡입구 버튼을 누르면 연장관을 자유롭게 사용 가능합니다.

혹시 고장이 아닌데 서비스를 요청하여 돈을 낭비하는 일은 없어야겠죠?
 제품에 이상이 생겼을 경우 서비스센터나 대리점에 의뢰하시기 전에 아래 사항을
 먼저 확인해 보세요. 사용설명서의 간단한 조치만으로도 문제가 해결될 수 있으니까요.

갑자기 흡입이
 잘 안되신다구요?

1단계 흡입력 조절버튼이 “최강” 으로 되어 있는지 확인하세요.

2단계 모터 보호필터를 세척해주세요. 16p

분리방법

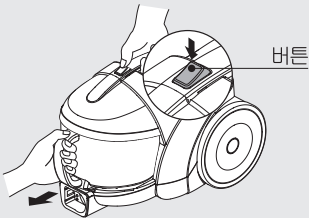

1 본체 상부버튼을 누른 상태에서 먼지통 손잡이를 앞으로 당겨주세요.

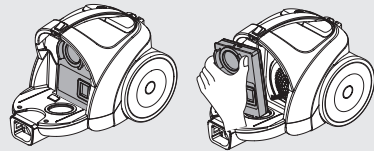

2 먼지통을 분리한 뒤 모터 보호필터를 본체에서 빼내세요.



3 필터케이스의 손잡이를 잡고 필터를 분리하세요.

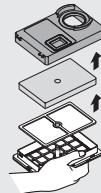

4 에어 필터 및 모터 보호 필터를 꺼내세요.

세척방법

(차가운 물로 세척하세요)



1 흐르는 물에 깨끗이 씻으세요.

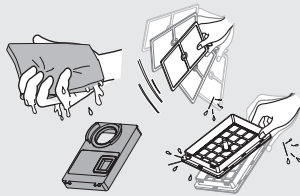

2 물기를 충분히 제거해 주세요.



3 통풍이 잘 되는 그늘에서 하루정도 완전히 말린 뒤에 사용하세요.

고장 신고전에 먼저 확인해 보세요

혹시 고장이 아닌데 서비스를 요청하여 돈을 낭비하는 일은 없어야겠죠?
 제품에 이상이 생겼을 경우 서비스센터나 대리점에 의뢰하시기 전에 아래 사항을
 먼저 확인해 보세요. 사용설명서의 간단한 조치만으로도 문제가 해결될 수 있으니까요.

호스가 오므라들고
 소음도 심하대구요?

3단계 1. 다음과 같이 부속품에 이물이 막혀 있는지 확인해 보세요.

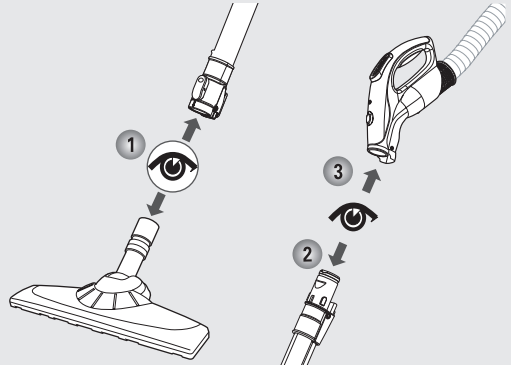

2. 이물이 막혀있지 않다면 호스를 연결한 후 「흡입력
 조절버튼」을 “최강” 모드로 동작시켜 호스 입구를
 손바닥으로 막았다 놓았다를 몇 번 반복하세요. 그리고
 청소기를 사용해 보세요.

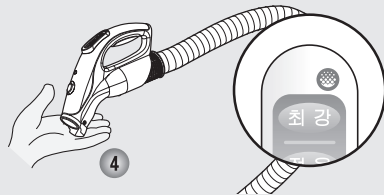

소음이 심하고
 흡입도 잘 안된대구요?

4단계 다음과 같이 모터 보호필터, 먼지분리기 덮개, 먼지통의
 결합상태를 확인해 보세요.

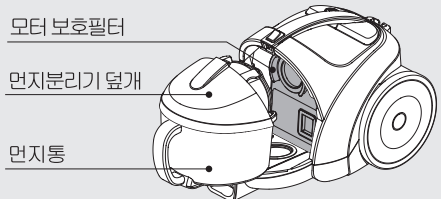

한개의 부품도 빠지지 않도록 잘 결합해 주시고
 분실 시에는 가까운 서비스센터나 대리점에 문의 하세요.

혹시 고장이 아닌데 서비스를 요청하여 돈을 낭비하는 일은 없어야겠죠?
 제품에 이상이 생겼을 경우 서비스센터나 대리점에 의뢰하시기 전에 아래 사항을
 먼저 확인해 보세요. 사용설명서의 간단한 조치만으로도 문제가 해결될 수 있으니까요.

**스팀이 나오지
않는다고요?**

1 단계 콘센트에 전원플러그가 꽂혀 있는지 확인해 보세요.
 이상이 없다면 호스, 파이프, 노즐이 제대로 결합이 되어
 있는지 확인해 보세요.

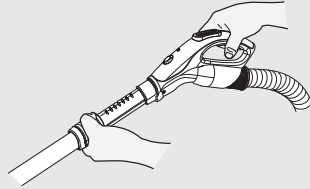

2 단계 노즐의 LED 표시창에 “물보충” 불이 켜져 있는지 확인해
 보세요. “물보충” 불이 켜져 있으면 물통에 물을 보충한 후
 노즐에 결합시켜 주세요.

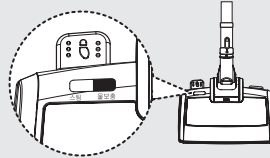

3 단계 호스 손잡이부의 스팀안전스위치를 누르고 사용하시는지 확인해
 보세요. 청소기 스팀안전스위치가 제대로 눌러지지 않으면 안전을
 위하여 전원이 자동 차단됩니다. 재사용 하시려면 “스팀” 버튼을
 누르고 30초 이내에 스팀안전 스위치가 눌러지도록 손잡이를 잡아주세요.

※본 제품에는 안전을 위하여 호스손잡이 부분에 스팀안전스위치가
 설치되어 있으며 손잡이를 잡으시면 자연스럽게 스팀안전스위치가
 눌러집니다. 손잡이가 아닌 다른 부위를 잡고 사용하시거나 혹은
 청소기 스팀안전스위치가 제대로 눌러지지 않으면 전원이 자동
 차단됩니다. 이때는 “스팀” 버튼을 다시 누르고, 30초 이내에
 스팀안전스위치가 눌러지도록 손잡이를 잡아주세요.

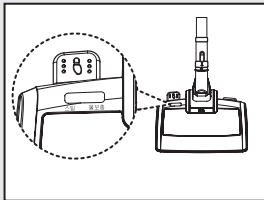

1. 자동으로 노즐의 전원이 차단되면

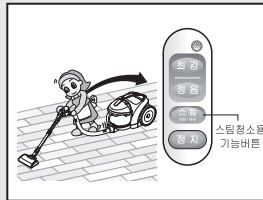

2. “스팀” 버튼을 다시 누르고

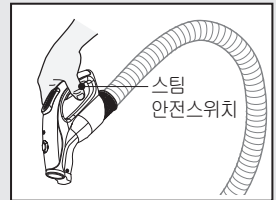

3. 스팀안전스위치를 잡아주세요.
 ※스팀청소기 스팀안전스위치를 잡지
 않으면, 안전을 위하여 30초 후에
 스팀전원이 자동으로 꺼집니다.

고장 신고전에 먼저 확인해 보세요

확인하세요	조치하세요
<p>Q 갑자기 흡입력이 약해지고 떨리는 소리가 난다구요?</p>	<p>① 흡입구, 호스, 연장관, 먼지통, 먼지분리기가 큰 이물질로 막혀 있는지 확인하시고, 막혀 있으면 나무젓가락 등으로 큰 이물질을 빼주세요. 16p 17p</p> <p>② 모터 보호필터, 배기필터가 더러워졌는지 확인하세요.</p>
<p>Q 먼지통을 비웠는데도 흡입이 잘 안되고 소음이 심하다구요?</p>	<p>① 먼지통이 제대로 본체에 조립되었는가를 확인해 주시고 동작을 시켜 주세요.</p> <p>② 모터 보호필터가 막혀서 동작을 하지 않을 수 있습니다. 16p 모터 보호필터를 세척해 주세요.</p>
<p>Q 청소기가 전혀 작동되지 않는다고요?</p>	<p>① 콘센트에 전원 플러그가 꽂혀 있는지 확인하세요.</p> <p>② 콘센트에 다른 제품(드라이어기/선풍기 등)을 꽂아 전기가 들어오는지 확인하세요</p> <p>③ 본체와 호스를 분리 후, 다시 결합해 주세요.</p>
<p>Q 스팀이 나오지 않는다고요?</p>	<p>① 콘센트에 전원플러그가 꽂혀 있는지 확인하세요.</p> <p>② 스팀 흡입구와 연장관이 제대로 연결되었는지 확인하세요.</p> <p>③ 호스 손잡이에 있는 스팀안전스위치를 눌렀는지 확인하세요. * 스팀청소시 안전사고를 예방하기 위하여 스팀안전스위치를 30초 이내에 누르지 않고 사용하면 청소가 끝난걸로 인식하여 자동으로 전원이 차단됩니다. 재사용하려면 스팀버튼을 다시 눌러주세요.</p>
<p>Q 물보충을 했는데도 물보충 램프가 빨리 꺼지지 않는다구요?</p>	<p>① 물통을 분리한 다음 물통 안에 물이 충분하 있는지 확인하세요.</p> <p>② 물 보충 후 물보충램프가 꺼지기까지는 1분 정도 걸립니다.</p> <p>③ 호스 손잡이에 있는 스팀안전스위치를 누르고 있는지 확인하세요.</p>
<p>Q 스팀청소시 노즐이 잘 밀리지 않는다고요?</p>	<p>진공청소와 스팀청소를 동시에 작동하면 진공에 의해 바닥이 노즐에 달라 붙을 수 있습니다. 기능 조절버튼을 "정음"으로 하시면 보다 잘 밀릴 것입니다.</p>
<p>Q 바닥에 물기가 많이 남는다고요?</p>	<p>① 스팀흡입구를 뒤집으면 물이 나올 수 있습니다.</p> <p>② 스팀흡입구를 좌우로 기울이면 물이 나올 수 있습니다.</p> <p>③ 스팀 걸레가 물을 많이 머금고 있습니다. 걸레를 교체해주세요.</p>
<p>Q 코드가 끝까지 안감기거나 완전히 안 나온다고요?</p>	<p>① 코드를 꺼내었다가 다시 감아주세요.</p> <p>② 코드가 안 빠질 경우 코드를 세게 당겨 분리해 주세요.</p>
<p>Q 뜨거운 바람이 나오고 본체가 뜨겁다구요?</p>	<p>배기구에서 나오는 바람은 모터열을 냉각 시킨 후의 바람이므로 안심하세요.</p>
<p>Q 청소기 뒤쪽에서 냄새가 난다고요?</p>	<p>① 정상적으로 작동이 된다면 고장이 아닙니다.</p> <p>② 구입초기후 3개월 가량은 새제품이므로 고무류 냄새가 날 수 있습니다. (새가구 냄새와 같은 원리입니다.)</p> <p>③ 장기간 사용시에는 먼지통내의 먼지로 인한 냄새가 발생하오니 먼지통 및 먼지분리기를 세척하여 사용하세요.</p>
<p>Q 청소기에서 시끄러운 소음이 난다고요?</p>	<p>청소기의 흡입력이 높아 모터가 고속으로 회전할 때 발생하는 소리입니다. 싸이킹 모델은 공기 원심력에 의해 먼지를 모으는 원리이므로 공기 소음이 다소 높을 수 있으나 고장이 아니므로 안심하고 사용하세요. 먼지통을 완전히 조립하지 않으면 소음이 발생할 수 있습니다. 먼지통을 완전히 조립해 주세요.</p>

LG전자의 싸이킹 청소기에는 모터의 과열을 방지하기 위하여 자동으로 청소기의 운전을 정지시키는 안전기능인 「**본체보호장치**」가 있으며, 다음과 같은 경우에 작동됩니다.

- 먼지통 내에 먼지가 가득 찼거나 호스, 연장관이 막힌 상태로 계속 운전할 때
- 먼지분리기를 세척하지 않은 상태로 계속 운전할 때
- 다용도 말총흡입구를 장착한 채 연속하여 장시간 사용할 때

본체보호장치작동으로 운전이 정지되면 전원플러그를 콘센트에서 뽑은 후

- 먼지통을 비우고 호스나 연장관 내에 막힌 이물을 제거하여 주세요.
- 먼지분리기, 모터 보호필터를 세척하여 주세요.

* 약 30분 후에는 본체보호장치가 해제되므로 다시 사용할 수 있습니다.(주위 온도에 따라 기다리는 시간이 달라집니다.)
조치 후에도 동일 현상이 나타날 경우 서비스센터로 전화를 주세요.



서비스에 대하여

고객의 권리

고객께서는 제품 사용중에 고장이 발생할 경우, 구입일로부터 1년 동안 무상서비스를 받으실 수 있는 「소중한 권리」가 있습니다. 단, 고객 과실 및 천재지변에 의해 고장이 발생한 경우는 무상 서비스 기간내에도 유상 처리됨을 알려드립니다.

유상 서비스 (고객의 비용부담)에 대한 책임

서비스 신청시 다음과 같은 경우는 무상 서비스 기간내라도 유상 처리 됩니다.

- ① 제품내에 이물질(물, 음료수, 커피, 장난감 등) / 흡입(토너, 석회, 분필가루, 시멘트, 공사장 흙먼지)하여 고장이 발생하였을 경우
- ② 제품을 떨어뜨리거나, 충격으로 인하여 제품파손 및 기능상의 고장이 발생하였을 경우
- ③ 신나, 벤젠 등 유기용제에 의하여 외관 손상 및 변형이 된 경우
- ④ LG전자 정품이 아닌 부품 또는 소모품을 사용하여 제품 고장이 발생하였을 경우 (어댑터, 배터리, 먼지봉투, 이어폰 등) → LG전자 정품은 가까운 LG전자 서비스 센터에서 구입 가능합니다.
- ⑤ 사용전압을 오(誤)인가하여 제품 고장이 발생하였을 경우
- ⑥ 고객이 제품을 임의로 분해하여 부속품이 분실 및 파손되었을 경우
- ⑦ LG전자서비스 센터의 수리기사가 아닌 사람이 제품을 수리 또는 개조하여 고장이 발생하였을 경우
- ⑧ 천재지변(낙뢰, 화재, 풍수해, 가스, 염해, 지진 등)에 의해 고장이 발생하였을 경우
- ⑨ LG전자제품 사용설명서내에 “안전을 위한 주의사항”을 지키지 않아 고장이 발생하였을 경우 (“안전을 위한 주의사항”을 잘 지키면 제품을 오래 사용할 수 있습니다.)
- ⑩ 기타 고객 과실에 의하여 제품 고장이 발생하였을 경우.

폐 가전제품 처리절차

신규제품 구입시

LG전자 대리점에서 신제품을 구입한 후, 기존제품을 버리고자 할 경우에는 신규제품 배달시 무상으로 처리해 드립니다.

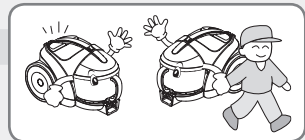

단순 폐기시

가전제품, 가구 등 대형 생활폐기물을 버리고자 할 경우에는 지역 주민센터로 연락하시면 됩니다.

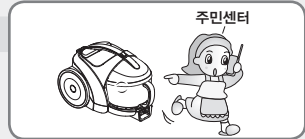



LG전자 서비스센터 대표 전화번호

사용불편 및 고장접수는 (전국 어디서나)
1544-7777, 1588-7777

• 전화 걸기 전

제품 모델명, 고장상태, 전화번호, 주소를 정확히
알고 계시면 보다 빠른 서비스를 받으실 수 있습니다.

• 전화 연결 시

ARS 안내에 따라 제품을 정확하게 선택하시면
해당 제품의 전문 상담원에게 최고의 서비스를
받으실 수 있습니다.

고객 상담실 (제안 및 불만사항) 080-023-7777

인터넷 서비스 신청

www.lgservice.co.kr

• 인터넷 서비스를 이용하시면 제품에 대한 자가진단,
원하는 날짜와 시간에 서비스 신청,
실시간 PC 원격 상담이 가능하여 보다 편리하게
이용하실 수 있습니다.

• 인터넷으로 출장 서비스를 신청하시면 수리비 할인
혜택을 드립니다.
(단, 당사의 사정에 의해 변경될 수 있습니다.)



서비스 품질(ISO) 인증마크란?
서비스 품질이 우수한 기업에 대한 품질을 국가 기관인
지식경제부가 보증하는 인증마크입니다.

사용설명서는 회사 사정에 따라 변경될 수 있습니다.