



사용설명서 DVD Micro Hi-Fi System

사용하기 전에 안전을 위해 반드시 주의 사항을 읽고 올바르게 사용하세요.

모델 : DM2520



MFL67800535



안전을 위한 주의사항

주의사항은 “경고”와 “주의”의 두가지로 구분되어 있으며, 의미는 다음과 같습니다.

- ⚠ : 이 그림 기호는 위험을 끼칠 우려가 있는 사항과 조작에 대하여 주의를 환기시키기 위한 기호입니다. 이 기호가 있는 부분은 위험발생을 피하기 위하여 주의 깊게 읽고 지시에 따라야 합니다.
- ⊘ : 이 그림 기호는 해서는 안되는 금지 내용입니다.

⚠ 경고 : 표시사항을 위반할 시 심각한 상해나 사망이 발생할 가능성이 있는 경우

⚠ 주의 : 표시사항을 위반할 시 경미한 상해나 제품손상이 발생할 가능성이 있는 경우

사용설명서를 읽고 난 후에는 사용하는 사람이 언제나 볼 수 있는 장소에 반드시 보관하십시오.

⚠ 경 고

직사광선이 들어오는 곳이나 난방기구 등 열이나는 곳을 피하고 가연성 스프레이, 인화성 물질등을 제품과 가까운 곳에서 사용하거나 보관하지마세요.

- 폭발, 화재의 위험이 있습니다.



무거운 물건을 올리지 마세요.

- 넘어지거나 떨어져 상해의 원인이 됩니다.



제품 위에 화병, 화분, 컵, 화장품, 약품, 물 등이 차있는 용기를 놓지 마세요.

- 화재 감전의 원인이나 낙하로 인한 부상의 원인이 됩니다.



전원 플러그가 흔들리지 않도록 확실히 꽂으세요. 표시된 전원, 전압 이외의 전압으로 사용하지 마세요.

- 접촉이 불안정한 경우는 화재의 원인이 됩니다.



통풍 구멍 등으로 금속류(동전, 머리핀, 쇠붙이 등)나 타기쉬운 이물질(성냥, 종이 등)을 집어넣거나 떨어뜨리지 마세요.

- 화재, 감전의 원인이 됩니다.



청소시 제품 각 부분에 직접 물을 뿌리지 마세요.

- 화재, 감전의 원인이 됩니다.



천둥, 번개가 칠 때는 전원 플러그를 빼주세요.

- 화재의 원인이 될 수 있습니다.



전원 플러그를 손상, 가공, 가열 혹은 구부리거나 비틀지 마세요.

- 코드가 손상되어 화재, 감전의 원인이 됩니다.



본 기기를 분해, 수리, 개조하지 마세요.

- 오동작으로 화재, 감전, 부상의 우려가 있습니다.

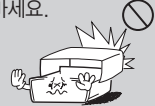

연기가 나거나 이상한 냄새가 날 때는 사용을 중단하세요. 이 때는 곧바로 전원을 끄고 플러그를 콘센트에서 뺀 후 서비스 센터에 연락해 주세요.

- 그대로 계속 사용하면 화재, 감전의 원인이 됩니다.



4 사용하기 전에

경 고

리모컨을 어린이에게 사용하게 하거나, 유아의 손이 닿는 곳에서 사용하지 마세요.

- 리모컨을 입으로 빨개하지 마세요.
- 리모컨 건전지 뚜껑이나 건전지 등을 삼키지 않도록 하세요. (만일 어린이가 삼킨 경우에는 즉시 의사와 상담하세요.)
- 리모컨의 건전지 뚜껑을 밟아 다칠 수 있으니 주의하세요.



제품을 이동시키는 경우에는 전원 코드 및 제품에 연결된 모든 선을 뽑아주세요.

- 화재, 감전의 원인이 됩니다.

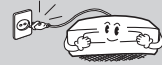

비닐포장지는 유아들의 손이 닿지 않도록 처리하세요.

- 유아가 잘못 사용할 경우엔 질식할 우려가 있습니다.



하나의 콘센트에 여러 제품의 전원 플러그를 동시에 연결하지 마세요.

- 과열로 인해 화재가 발생할 수 있습니다.



주 의

습기, 먼지나 그늘음 등이 많은 장소에 설치하지 마세요.

- 화재, 감전의 원인이 됩니다.



물건을 떨어뜨리거나 충격을 주지 마세요.



진동이 심한 곳이나 자석 종류가 있는 곳으로부터 멀리해 주세요.

전원 플러그는 물기가 없는 손으로 잡고 취급하세요.

- 감전의 원인이 될 수 있습니다.



책장 등 통풍이 나쁜 협소한 장소에 제품을 설치하지 마세요. 테이블보나 커튼 등으로 제품을 덮지 마세요.

- 내부 온도 상승으로 인한 고장 및 화재의 원인이 될 수 있습니다.



온도가 너무 높은 곳(35 °C 이상)이나 낮은 곳(5 °C 이하), 습기가 많은 곳에 놓지 마세요.



콘센트에 꽂혀 있는 전원 플러그를 뺄 때는 케이블 선을 잡지 말고 반드시 전원 플러그를 잡고 빼 주세요.

- 전원 케이블이 손상 될 수도 있습니다.



제품을 안전한 곳에 설치해 주세요.

- 제품의 모서리에 어린이들이 부딪혀 다칠 수 있습니다.

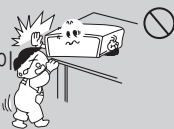

바닥이 튼튼하고 수평인 곳에 설치하세요.

- 불안정한 곳에 설치하면 작동이 되지 않을 수도 있습니다.



⚠ 주 의

제품 운반시 주의하세요.

- 떨어져서 상처를 입을 우려가 있습니다.



청소할 때에는 반드시 전원 플러그를 뽑고 제품 표면은 마른 수건으로 가볍게 닦아주세요. 화학약품이나 세척제 등은 표면을 변질시키고 칠을 벗겨지게 하므로 절대 사용하지 마세요. (벤젠, 알코올 등)



일반사용 조건이 아닌 특수한 장소에 설치시에는 품질 문제가 발생할 수 있으므로 설치 전 반드시 서비스센터에 문의 후 설치하세요.



집을 비우는 등 제품을 오랫동안 사용하지 않을 때는 전원 플러그를 콘센트에서 분리하세요.

- 먼지가 쌓이면 감전, 누전 혹은 화재의 원인이 됩니다.



폐 건전지는 일반 쓰레기와 분리배출 하십시오.



전원 코드 혹은 연결된 케이블만 잡고 제품을 이동시키거나 전후좌우로 움직이지 마세요.

- 전원코드나 케이블 손상으로 고장 또는 감전, 화재의 원인이 됩니다.



헤드폰(이어폰)을 사용할 경우에는 소리를 지나치게 크게 듣거나, 장시간 사용하지 마세요.

- 청력에 손상을 끼치는 원인이 됩니다.



제품이 작동 중일 때는 들거나 옮기지 마세요.

- 고장의 원인이 됩니다.



차례

1 사용하기 전에

- 3 안전을 위한 주의사항
- 8 본 기기의 고유 기능
- 8 부속품
- 8 일반정보
 - 8 - 재생 가능한 디스크
 - 8 - “Ⓞ” 심볼이 나타날 경우
 - 9 - 심볼에 관하여
 - 9 - 지역코드 번호 정보
- 10 재생 가능한 파일 규격
 - 10 - MP3/ WMA 파일
 - 10 - 사진 파일
 - 10 - DivX 파일
- 11 - 지원 가능한 USB 저장 장치
- 11 - USB 연결 및 사용시 주의 사항
- 12 리모컨
- 14 전면
- 15 후면

2 연결하기

- 16 스피커 연결하기
 - 16 - 본 기기에 스피커 연결하기
- 16 TV와 연결하기
 - 16 - 컴포넌트/ 프로그레시브 영상 연결하기
 - 17 - 영상 출력단자로 연결하기
- 18 외부기기 연결하기
 - 18 - USB 저장 장치 연결
 - 18 - 휴대용 기기 연결
 - 19 - iPod/iPhone 사용하기
 - 19 - iPod/iPhone과의 호환
 - 20 - OSD iPod 사용하기

3 환경설정

- 22 설정하기
 - 22 - 설정메뉴를 사용하려면
 - 22 - 언어 설정하기
 - 23 - 화면 설정하기
 - 23 - 음성 설정하기
 - 24 - 잠금 설정하기
 - 25 - 기타 설정하기

4 작동하기

- 26 일반적인 기능 사용하기
- 28 기타 기능 사용하기
- 28 - 디스크 정보 메뉴 사용하기
- 28 - DVD 메뉴 보기
- 28 - DVD 타이틀 보기
- 28 - 자막 언어 선택
- 28 - 1.5 배속 빠른 재생
- 29 - 재생 시작 시간 입력
- 29 - 마지막 장면 기억 기능
- 29 - 적합한 DivX® 자막을 보기 위한 문자설정 변경하기 - 옵션
- 29 - 원하는 음악만 선택해서 듣기
- 30 - 사진 파일 보기
- 30 - 슬라이드 쇼로 파일 보기
- 30 - 음소거하기
- 30 - 화면 보호 기능
- 30 - 시스템 선택하기 - 옵션
- 30 - 파일정보표시(ID3 TAG)
- 30 - 시간 설정하기
- 31 - 알람 설정하기
- 31 - 취침 예약 기능
- 31 - 표시부 밝기 조정 기능
- 32 라디오 듣기
- 32 - 라디오 방송을 청취하려면
- 32 - 라디오 방송을 기억시키려면
- 32 - 기억된 라디오 방송을 지우려면
- 32 - FM 방송 청취중 MONO/ STEREO 모드 선택하기
- 33 음장 효과를 즐기려면
- 33 - 음장 효과 선택하기
- 33 고급 기능 사용하기
- 33 - 휴대용기기로부터 음악듣기
- 33 - USB 저장 장치에 녹음하기

5 고장신고 전 확인사항

- 35 고장신고 전에 확인하세요

6 알아두기

- 36 제품규격
- 38 제품 보관 및 유지
- 38 - 제품 취급하기
- 38 - 디스크 사용 및 보관시 주의하기
- 39 등록상표 및 라이선스
- 40 언어코드
- 41 국가코드

7 부록

- 42 제품 보증서
- 43 고객 서비스에 대하여
- 43 - 고객의 권리
- 43 - 유상서비스(고객의 비용부담)에 대한 책임
- 43 폐 가전제품 처리절차

1

2

3

4

5

6

7

본 기기의 고유 기능

USB 녹음

CD, 라디오, 외부입력의 음성을 USB로 녹음할 수 있습니다.

후대용 기기 음성 입력

후대용 기기의 음성을 본 기기로 즐길 수 있습니다.

부속품

제공되는 부속품을 확인하세요.

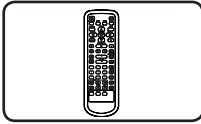

리모컨 (1)

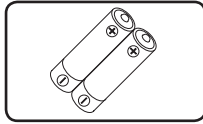

건전지 (2)

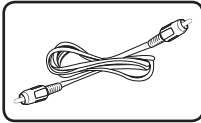

비디오 케이블 (1)

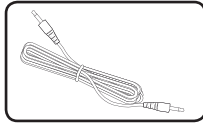

포터블 케이블 (1)

일반정보

재생 가능한 디스크

본 기기는 오디오 타이틀, DivX, MP3, WMA, JPEG 등의 파일들을 포함하는 DVD±R/RW 와 CD-R/RW 를 재생할 수 있습니다. 일부 DVD±RW/ DVD±R 또는 CD-RW/CD-R 은 본 기기에서 레코딩 품질, 디스크의 물리적인 상태, 레코딩 장치와 저작권있는 소프트웨어 등의 특징들 때문에 재생할 수 없습니다.



DVD-VIDEO (8 cm / 12 cm 디스크)

구매하거나 대여한 영화 디스크.



DVD±R (8 cm / 12 cm 디스크)

비디오 모드로 기록되고 파이널 라이즈된 디스크만 재생 가능.



DVD±R (8 cm / 12 cm 디스크)

비디오 모드로 기록되고 파이널 라이즈된 디스크만 재생 가능.



DVD+R: 비디오 모드로 기록되고 파이널 라이즈된 디스크만 재생 가능.



DVD+RW (8 cm / 12 cm 디스크)

비디오 모드로 기록되고 파이널 라이즈된 디스크만 재생 가능.



Audio CD: 음악 타이틀, 동영상, WMA, MP3, JPG 파일이 기록되어 있는 디스크를 재생함.

“⊗” 심볼이 나타날 경우

제품 사용 중 “⊗” 심볼이 화면에 표시되면 현재 재생중인 DVD에서는 작동하지 않는 기능입니다.

심볼에 관하여

- DVD** DVD와 파이널라이즈된 DVD±R/RW DVD
- MOVIE** DivX 파일
- MUSIC** 오디오 파일이 들어있는 디스크 또는 USB
- PHOTO** JPG 파일

지역코드 번호 정보

본 기기는 “ALL” 또는 본 기기의 후면과 똑같은 지역코드 라벨이 부착된 DVD 디스크만을 재생할 수 있습니다.

- 대부분의 DVD 디스크는 커버에 하나 또는 그 이상의 지역코드를 갖습니다. 지역 코드번호가 본 기기의 지역코드 번호와 맞지 않으면 DVD를 재생할 수 없습니다.
- 본 기기와 다른 지역코드를 가진 DVD를 재생한다면, “지역코드를 확인하세요” 라는 메시지가 TV 스크린상에 나타날 것입니다.

재생 가능한 파일 규격

MP3/ WMA 파일

샘플링 주파수	32 - 48 kHz (MP3), 32 - 48 kHz (WMA).
비트 레이트	32 - 320 kbps (MP3), 40 - 192 kbps (WMA).
재생 가능한 파일 수	999개 이하.
재생 가능한 파일 형식	".mp3" / ".wma".
CD-ROM 파일 포맷	ISO9660 LEVEL 1/ JOLIET.

- ISO 9660 규격의 파일을 생성해 주는 Easy-CD creator의 사용을 권장합니다.

사진 파일

최대 해상도	일반 : 5,120 x 3,840 픽셀. 프로그래시브 JPEG : 2,043 x 1,536.
재생 가능한 파일 수	999개 이하.
재생 가능한 파일 형식	".jpg".
CD-ROM 파일 포맷	ISO9660 LEVEL 1/ JOLIET.

- 디스크 상태 또는 저장방식에 따라 재생이 되지 않을 수 있습니다.

DivX 파일

재생 가능한 해상도	800 x 600 (W x H) 픽셀 이내.
재생 가능한 파일 형식	".avi", ".mpg", ".mpeg", ".divx"
재생 가능한 자막 파일 형식	SubRip (*.srt/ *.txt), SAMI (*.smi), SubStation Alpha (*.ssa/ *.txt), MicroDVD (*.sub/ *.txt), SubViewer 2.0 (*.sub/ *.txt)
재생 가능한 코덱 형식	"DIVX3.xx", "DIVX4.xx", "DIVX5.xx", "MP4V3", "3IVX".
재생 가능한 오디오 형식	"AC3", "PCM", "MP3", "WMA"

- DivX 자막 파일 이름은 영어 45자/ 한글 22자 까지만 가능합니다.
- 나타낼 수 없는 코드는 "_"로 표시됩니다.
- 기록된 파일의 영상/ 음성 데이터 구조가 인터리브(Interleave) 되어 있지 않으면 영상 또는 음성 중 하나만 출력됩니다.
- Live file system에서 포맷한 디스크의 경우 본 기기에서 재생할 수 없습니다.
- 재생 중 영상과 자막 파일명이 서로 다를 경우 자막이 표시되지 않을 수 있습니다.

지원 가능한 USB 저장 장치

MP3 플레이어	플래시 타입 MP3 플레이어
USB 플래시 기기	USB2.0 또는 USB1.1

- 일부 USB 저장 장치는 본 기기에서 인식되지 않을 수 있습니다.

USB 연결 및 사용시 주의 사항

- 별도 드라이브를 설치해야 하는 기기는 지원하지 않습니다.
- 사용 중 USB를 제거하지 마세요.
- USB의 용량이 클 경우, 파일을 탐색하는데 몇 분 이상이 걸릴 수 있습니다.
- 데이터 유실은 제조업체에서 책임지지 않습니다. 데이터 유실로 인한 피해를 최소화하기 위하여 항상 백업하세요.
- USB 허브나 연장선을 이용하여 연결하면 본 기기에서 인식되지 않을 수 있습니다.
- NTFS 파일 시스템은 지원하지 않습니다. FAT (16/32) 파일 시스템만 지원합니다.(플래시타입 32G이하만 지원)
- 전체 파일 수가 1,000개 이상일 때는 지원되지 않습니다.
- 외장하드, 카드리더기, 잠금 상태인 장치 또는 하드타입 USB 장치는 지원되지 않습니다.
- 본 기기를 PC와 연결하여 저장 장치로 사용할 수 없습니다.
- 전원이 들어온 상태에서만 스마트 폰은 USB 포트와의 연결을 통해 충전이 가능합니다. (특정 스마트 폰은 충전이 되지 않을 수 있습니다.)

1 사용하기 전에

리모컨

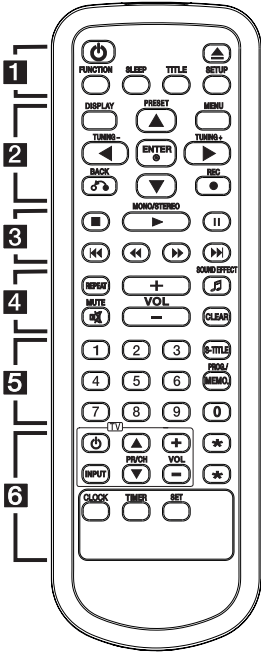

건전지 교환하기

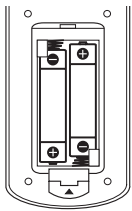

리모컨 뒷면의 건전지 덮개를 열고, 리모컨 내부의 +, - 방향을 확인한후 건전지 (AAA 형) 를 넣고 덮개를 닫습니다.

..... **1**

⏻ (전원): 전원을 켜거나 끌 때 사용합니다.

▲ (열림/닫힘): 디스크를 넣거나 꺼낼 때 사용합니다.

FUNCTION: 기능 또는 입력모드를 변경할 때 사용합니다.

SLEEP: 설정한 시간 후에 자동으로 전원이 꺼지도록 할 때 사용합니다.

TITLE: 설정한 타이틀이 있을 경우 타이틀이 나타납니다.

SETUP: 설정화면 메뉴가 나타납니다.

..... **2**

DISPLAY: 간편 메뉴가 나타납니다.

MENU:

- 디스크 메뉴가 나타납니다.
- iPod 모드에서 이전 메뉴를 선택합니다.

PRESET (▲/▼): 지정된 라디오 방송을 선국할 때 사용합니다.

TUNING (-/+): 라디오 방송을 선국할 때 사용합니다.

▲/▼/◀/▶: (위/아래/왼쪽/오른쪽) : 메뉴의 항목을 이동 또는 선택할 때 사용합니다.

⊙ ENTER: 메뉴를 선택할 때 사용합니다.

↶ BACK: 이전 메뉴로 이동할 때 사용합니다.

● REC: 녹음할 때 사용합니다.

..... **3**

■ (정지): 정지할 때 사용합니다.

▶ MONO/STEREO:
- 재생할 때 사용합니다.

- 라디오의 모노 또는 스테레오 모드를 선택할 때 사용합니다.

|| :

- 일시정지할 때 사용합니다.
- 구분동작할 때 사용합니다.

(DVD/DivX 만 지원)

◀◀/▶▶:

- 챕터, 트랙 또는 파일을 변경할 때 사용합니다.

- 알람이나 시간설정시, 시간 또는 분을 조절할 때 사용합니다.

◀◀/▶▶: 빠르게 또는 느리게 탐색할 때 사용합니다.

..... **4**

REPEAT: 반복재생할 때 사용합니다.

♪ SOUND EFFECT: 음장 효과를 선택할 때 사용합니다.

VOL +/- (음량): 헤드폰 또는 스피커음량을 조절할 때 사용합니다.

MUTE: 스피커의 음을 소거할 때 사용합니다.

CLEAR :

- 패스워드 설정시 숫자를 지우는데 사용합니다.

- 디스크 언어 설정시 언어코드를 지우는 데

사용합니다.

- 프로그램 메뉴를 나타내거나 삭제할 때 사용합니다.



..... **5**

0-9 (숫자) : 숫자를 입력할 때
사용합니다.

S-TITLE : 재생 중 원하는
자막을 선택할 때 사용합니다

PROG./MEMO. : 라디오
방송을 저장할 때 사용합니다.

..... **6**

TV 작동 버튼 : TV를 작동할 때
사용합니다. (LG TV만 가능)

LG TV의 음량, 입력 및
전원동작을 조정할 수 있습니다.
전원을 누른 상태에서 TV가
켜지거나 꺼질 때까지

PR/CH(+) 버튼을 반복해서
누르세요.

*****: 이 버튼은 어떠한 기능도
제공하지 않습니다.

CLOCK : 시간을 설정하고
확인할 수 있습니다.

TIMER : 알람기능을 설정할 때
또는 알람기능을 켜거나 끌 때
사용합니다.

SET (31쪽 참고) : 원하는
설정을 선택할 때 사용합니다.

1

사용하기 전에

전면

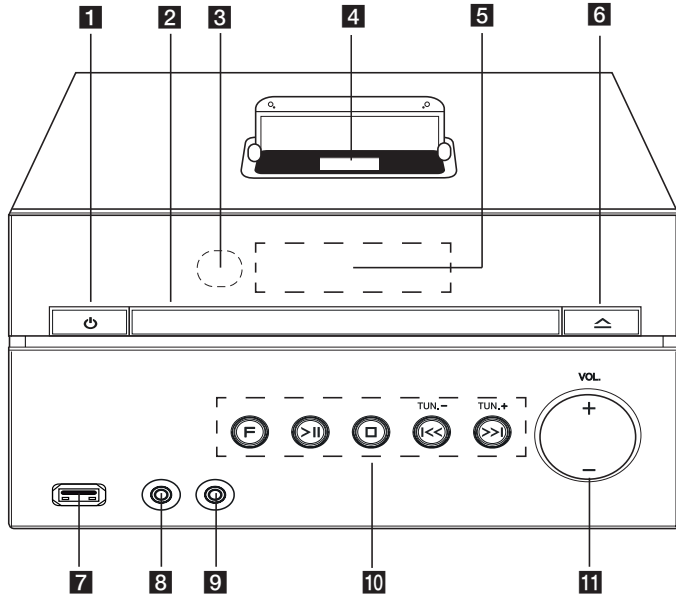

- 1** **⏻ (전원)**
전원을 켜거나 끌 때 사용합니다.
- 2** **디스크 넣는 곳**
- 3** **리모컨 센서**
- 4** **iPod dock**
- 5** **표시부**
본 기기의 현재상태를 나타냅니다.
- 6** **스 (열림/ 닫힘)**
디스크 넣는 곳을 열거나 닫을 때 사용합니다.
- 7** **USB 단자**
USB 저장 장치를 연결할 때 사용합니다.
- 8** **PORT.IN (음성입력 단자)**
외부기기를 연결할 때 사용합니다.
- 9** **PHONES**
헤드폰 단자를 연결할 때 사용합니다.
- 10** **F (기능)**
기능 또는 입력모드를 변경할 때 사용합니다.
>|| (재생/ 일시정지)
재생 또는 일시정지할 때 사용합니다.
□ (정지)
정지할 때 사용합니다.
||<</>>|| (건너뛰기/ 탐색):
 - 이전 또는 다음의 파일/트랙으로 이동합니다.
 - 이전 또는 다음의 파일/트랙을 탐색합니다.
 (길게 누르세요)
 - 알람이나 시간설정시, 시간 또는 분을 조정할 때 사용합니다.
TUN. (-/+)
라디오 방송을 선국할 때 사용합니다.
- 11** **VOL. (+/-)**
헤드폰 또는 스피커음량을 조절할 때 사용합니다.

후면

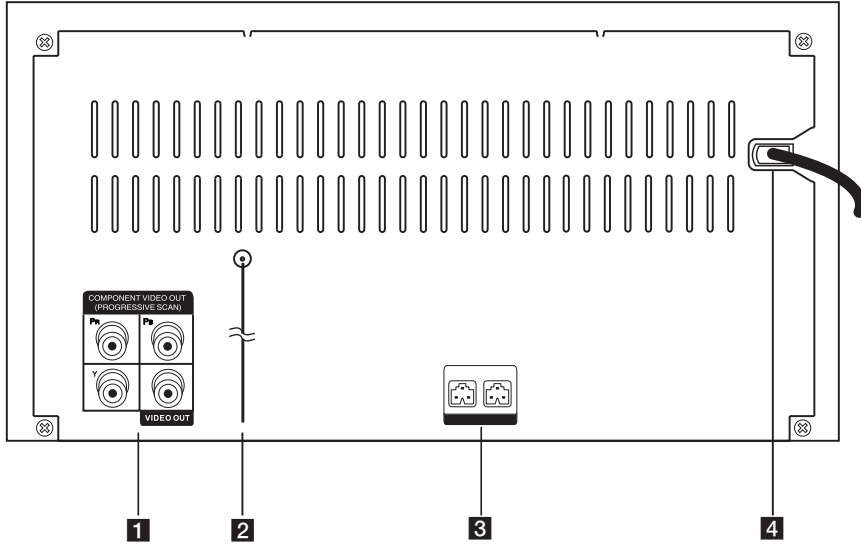

1
사용하기 전에

1 COMPONENT VIDEO OUT (PROGRESSIVE SCAN)

TV의 Y PB PR 입력 단자와 연결할 때 사용합니다.

VIDEO OUT

TV의 영상 입력단자와 연결할 때 사용합니다.

2 안테나 (FM)

3 스피커 연결 단자

스피커 케이블을 연결할 때 사용합니다.

4 전원코드

스피커 연결하기

본 기기에 스피커 연결하기

스피커 케이블에 있는 커넥터를 스피커 단자에 연결하세요.

각각의 스피커 커넥터는 색상으로 구분되어 있습니다.

각각의 스피커 단자에 알맞은 색상의 커넥터를 연결하세요.

스피커 단자에 커넥터를 연결할 때, 커넥터가 완전히 연결될 때까지 밀어주세요.

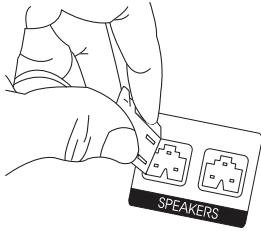

스피커	색상	위치
R	붉은색	오른쪽
L	흰색	왼쪽

! 참고

스피커 내부에는 자성을 지닌 부품이 포함되어 있으며, 이로 인해 TV화면 또는 모니터 화면 색상의 왜곡이 발생할 수 있습니다. 스피커는 TV 또는 모니터에서 거리를 두고 사용하세요.

TV와 연결하기

컴포넌트/ 프로그레시브 영상 연결하기

본 기기 후면의 **COMPONENT VIDEO OUT (PROGRESSIVE SCAN)** 단자와 TV의 컴포넌트 (또는 DVD) 영상입력 단자를 컴포넌트 영상 단자 연결선으로 연결하세요.

소리는 본 기기의 스피커로 들을 수 있습니다.

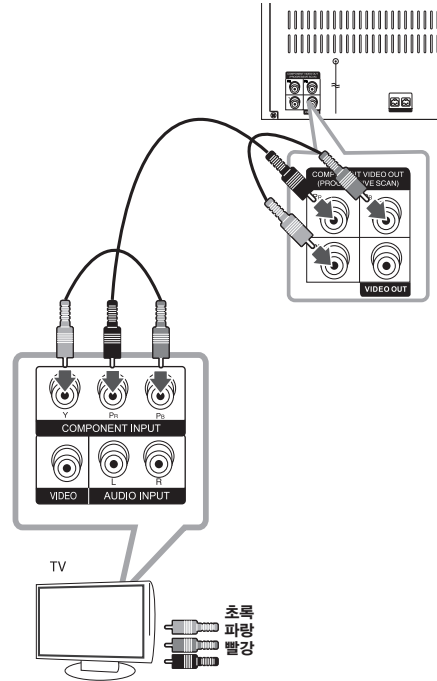

! 참고

TV에서 프로그레시브 스캔 신호를 지원할 경우, 이 연결을 사용하고 [화면] 메뉴의 [프로그레시브 스캔]을 [켜짐]으로 설정하세요. (23쪽을 참고하세요.)

영상 출력단자로 연결하기

일반 영상 단자를 이용하기

본 기기 후면의 VIDEO OUT 단자와 TV의 영상 입력 단자를 영상 단자 연결선으로 연결하세요.

소리는 본 기기의 스피커로 들을 수 있습니다.

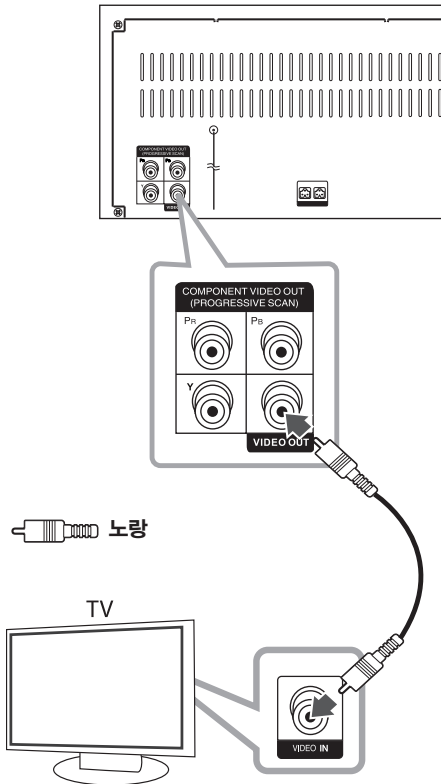

컴포넌트 영상 단자를 이용하기

TV에 따라 영상 입력 단자가 컴포넌트 영상입력 단자의 녹색 단자(Y)와 같이 사용할 경우가 있습니다. 이런 경우 본 기기의 VIDEO OUT 단자와 TV의 컴포넌트 영상입력 단자의 녹색 단자 (Y)를 연결하세요.

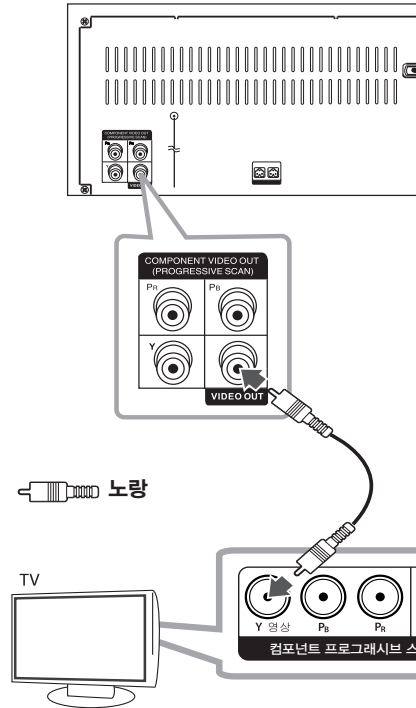

외부기기 연결하기

본 기기는 많은 형태의 외부기기로부터 음악을 재생할 수 있습니다.

USB 저장 장치 연결

USB 저장장치 (또는 MP3 플레이어, 기타 등등)의 USB 단자를 본 기기의 전면 USB 단자에 연결하세요.

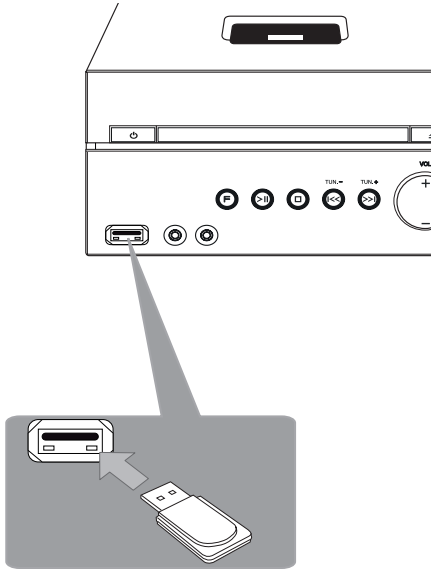

! 참고

- USB 저장 장치를 제거하려면
1. USB 이외에 다른 기능/모드를 선택하거나 리모컨의 ■ 버튼 또는 본 기기의 □ 버튼을 두번 누르세요.
 2. USB 저장 장치를 제거하세요.

휴대용 기기 연결

휴대용(PORTABLE)기기의 출력단자를 **PORT.IN** 입력단자에 연결하세요.

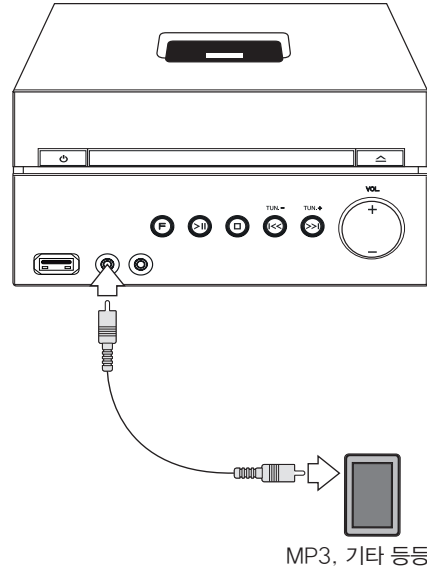

iPod/iPhone 사용하기

iPod/iPhone을 통해 음악을 들을 수 있습니다. iPod/iPhone과 관련된 자세한 사항은 iPod/iPhone 사용설명서를 참고하세요

1. iPod/iPhone을 정확히 연결하세요.

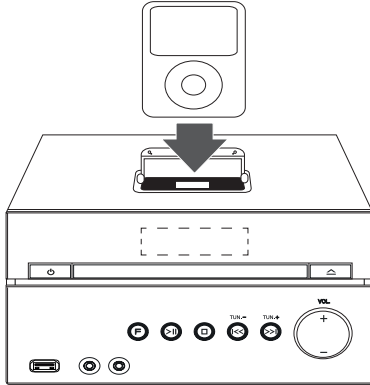

iPod/iPhone을 연결하면 자동으로 켜지고 충전을 시작합니다.

또한, 본 기기의 전원이 꺼졌을 때도 iPod/iPhone은 충전됩니다.

2. 본 기기의 **F** 버튼 또는 리모컨의 **FUNCTION** 버튼을 이용하여 iPod 기능을 선택하세요. 제공된 리모컨을 사용하여 iPod/iPhone의 화면을 보면서 iPod/iPhone을 작동시킬 수 있습니다.

동작	버튼	
	본 기기	리모컨
일시정지 또는 재시작	>	
건너뛰기	<</>>	<</>>
탐색	잠시동안 누르기 <</>>	잠시동안 누르기 <</>>
이전 메뉴로 이동	-	</MENU
원하는 항목으로 이동	-	▲/▼

항목 선택	-	▶/◎ ENTER
-------	---	--------------

iPod/iPhone과의 호환

- 최신 소프트웨어 버전의 설치를 권장합니다.
- 본 기기는 아래의 모델들을 지원합니다 : iPod nano 1 G, 2 G, 3 G, 4 G, 5 G, 6 G/ iPod classic/iPod touch 2 G, 3 G, 4 G iPhone 3 G/ 3 GS, 4/ 4S.
- 지원되는 모델들의 해상도는 아래와 같습니다. iPod : 320 x 240 iPhone - iPhone 3GS : 480 x 320 iPhone4, iPhone 4S : 960 x 480
- iPod/iPhone의 소프트웨어 버전에 따라 본 기기에서 iPod/iPhone이 작동하지 않을 수 있습니다.

참고

- 본 기기의 표시부에 "ERROR" 메시지가 나타나면 다음 중 하나의 증상입니다.
 - iPod/iPhone의 연결이 불완전 합니다.
 - 본 기기가 iPod/iPhone을 알 수 없는 장치로 인식했습니다.
 - iPod/iPhone이 극히 저전력 상태입니다.
- ➔ 배터리 충전이 필요합니다.
- ➔ 배터리의 전력이 매우 낮은 상태에서 충전을 하게 되면 시간이 오래 걸릴 수 있습니다.
- iPod/iPhone이 본 기기와 연결되어 있을 때에는 녹음기능이 지원되지 않습니다.
- iPod/iPhone의 소프트웨어 버전에 따라 기기로부터 iPod/iPhone이 작동하지 않을 수 있습니다. 따라서 최신의 소프트웨어를 설치할 것을 권장합니다.
- 어플리케이션을 사용하거나 통화를 하거나 SMS(단문 메시지 서비스)를 주고 받을 때에는 iPod/iPhone을 본 기기의 도킹 장치에서 분리한 후 사용하세요.
- iPod/iPhone에 문제가 발생하면 www.apple.com/kr/support를 방문하세요.
- iPod/iPhone사용은 리모컨으로 작동하여야 불량발생을 줄일 수 있습니다.

OSD iPod 사용하기

iPod/iPhone을 통해 음악을 들을 수 있습니다. iPod/iPhone과 관련된 자세한 사항은 iPod/iPhone 사용설명서를 참고하세요.

준비사항

- TV 화면에 iPod/iPhone의 동영상과 사진들 보기
 - 반드시 본 기기의 후면에 있는 VIDEO OUT 단자를 통해 비디오를 연결하세요. 그리고 TV에서 적합한 비디오 입력 모드를 선택하세요.
 - iPod/iPhone에 알맞는 적합한 Videos > Video 설정을 선택하세요. 그 다음 TV out을 설정하거나 iPod/iPhone을 켜세요.
- 비디오설정에 대한 자세한 사항은 iPod/iPhone 사용설명서를 참고하세요.
 - 본 기기는 오직 OSD iPod/iPhone 모드에 있을 때 사진을 보는 것이 가능하며, 슬라이드쇼로 사진을 볼 수 있습니다. TV로 사진을 보려면 iPod/iPhone에 있는 슬라이드쇼를 작동시켜야 합니다. 슬라이드쇼에 대한 자세한 사항은 iPod/iPhone 사용설명서를 참고하세요.
- iPod을 연결하기 전에 본 기기의 음량을 최저로 줄이세요.

화면에서 OSD iPod을 즐기기

화면에서 메뉴를 조정함으로써 iPod/iPhone을 작동시킬 수 있습니다.

1. iPod/iPhone을 정확히 연결합니다.
2. ◀/▶ 버튼을 이용하여 [Music] 또는 [Video]를 선택하고, Ⓞ ENTER 버튼을 누르세요.
3. ▲/▼/◀/▶ 버튼을 이용하여 항목을 선택하고, 재생하기 위해 Ⓞ ENTER 버튼을 누르세요.

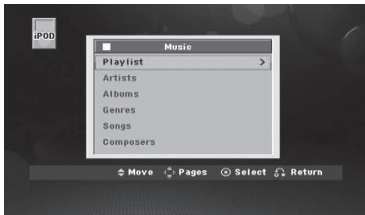

4. iPod/iPhone을 작동시키세요. 기본 작동 부분을 참고하세요.

참고

- iPod의 OSD 언어가 중국어로 선택되었다면, 전원 스크롤 기능이 올바르게 작동하지 않을 수 있습니다.

OSD iPod 모드를 즐기기

제공된 리모컨과 iPod/iPhone을 조정함으로써 iPod/iPhone을 작동시킬 수 있습니다.

1. iPod/iPhone을 정확히 연결합니다.
2. OSD iPod 모드를 선택하기 위해 **FUNCTION** 버튼을 누르세요.

▲/▼/◀/▶	메뉴에 있는 항목을 선택하세요.
▶ MONO/STEREO, Ⓞ ENTER	음악 또는 비디오 재생을 시작하세요.
	재생 중 일시정지를 할 때 사용합니다. 다시 재생하기 위해서 ▶ MONO/STEREO 버튼을 누르세요.
◀◀/▶▶	음악 또는 동영상을 앞으로 감거나 되감을 때 사용합니다.
◀◀◀/▶▶▶	재생 중 정방향 또는 역방향으로 건너뛸 때 사용합니다.
REPEAT	원하는 반복모드 선택하기: Track (C), All (C), Off (화면에 표시되지 않습니다).

! 참고

- “IPOD을 확인하세요” 또는 “연결된 iPod 모델은 지원하지 않습니다” 라는 여러 메시지가 나타났을 때.
 - 소지한 iPod/iPhone으로는 iPod 기능이 불가능 합니다.
- “IPOD을 확인하세요” 또는 “iPod의 소프트웨어를 업데이트하여 주세요.” 라는 여러 메시지가 나타났을 때.
 - iPod/iPhone의 소프트웨어 버전이 오래되었습니다.
 - > 최신버전으로 업데이트하여 주세요.
- 본 기기에서 여러 메시지가 나타난다면 다음 메시지를 따르세요.
 - “IPOD을 확인하세요” 또는 “당신의 iPod을 확인해 주세요”라고 나타났을 때
 - 본 기기와 iPod/iPhone 사이의 연결 실패.
 - > 본 기기의 도킹해제 & 재 도킹
 - iPod/iPhone이 정확하게 연결되지 않았습니다.
 - 본 기기가 iPod/iPhone을 인식하지 못했습니다.
 - iPod/iPhone의 전력이 극히 낮습니다.
 - > 배터리를 충전하여야 합니다.
 - > iPod/iPhone의 전력이 매우 낮은 상태에서 배터리를 충전한다면 충전이 오래 걸릴 수 있습니다.
- iPod/iPhone의 안정적인 사용을 위해 dock에 iPod/iPhone과 함께 제공된 dock 어댑터를 사용하세요. 어댑터가 필요할 경우, 판매자와 상담하세요.
- iPod/iPhone의 호환성은 iPod/iPhone의 종류에 따라 차이가 있을 수 있습니다.
- iPod/iPhone 을 사용하려면 잠금 해제와 같은 추가 작동이 필요할 수 있습니다.
- 어플리케이션의 사용 또는 통화를 하거나 SMS(단문 메시지 서비스)를 주고 받을 때에는 iPod/iPhone 을 본 기기의 도킹 장치에서 분리한 후 사용하세요.
- 컴포넌트단자를 같이 연결하지 마세요.

- iPod 소프트웨어 버전에 따라서 본 기기로부터 iPod/iPhone이 작동하지 않을 수 있습니다. 따라서 최신의 소프트웨어를 설치할 것을 권장합니다.
- iPod/iPhone에 문제가 발생하면 www.apple.com/kr/support를 방문하세요.

설정하기

설정 메뉴를 이용하여 음성 또는 영상 등 여러가지 메뉴를 조정할 수 있습니다.

또한 자막 및 설정 메뉴에 사용할 언어를 선택 할 수 있습니다. 각 설정 메뉴 항목에 대한 자세한 사항은 설정 메뉴 항목을 참고해 주세요.

설정메뉴를 사용하려면

1. 리모컨의 **FUNCTION** 버튼 또는 본 기기의 **F** 버튼을 사용하여 DVD/CD 또는 USB 기능을 선택하세요.
2. **SETUP** 버튼을 누르세요.
설정 메뉴가 나타납니다.
3. 설정 메뉴를 나오려면 **SETUP** 버튼 또는  **BACK** 버튼을 누르세요.

설정을 위한 도움 메뉴에 대해서

메뉴	버튼	동작
 이동		다른 메뉴로 이동합니다.
 이전		이전 단계로 이동합니다.
 선택		다음 단계로 이동하거나 메뉴를 선택합니다.
 나가기	 BACK	설정 메뉴에서 나갑니다.
 선택	 ENTER	설정 내용을 적용합니다.

언어 설정하기

화면표시언어

화면에 표시되는 설정 메뉴에 대한 언어를 선택하세요.

디스크 음성언어 / 디스크 자막언어 / 디스크 메뉴언어

음성언어, 자막언어, 메뉴언어를 선택하는 기능입니다.

[오리지널]

디스크의 본래 언어.

[기타]

기타 다른 언어를 선택할 때 사용합니다.
40쪽의 언어 코드 목록을 참고로 일치하는 4자리의 언어 코드를 입력하세요. 그리고  **ENTER** 버튼을 누르세요.

[꺼짐]

자막 꺼짐.

화면 설정하기

화면크기

연결한 TV에 따라 화면 크기를 설정하는 기능입니다.

[4:3]

TV와 연결한 경우 4:3 화면을 선택하세요.

[16:9]

와이드 TV와 연결한 경우 16:9 화면을 선택하세요.

화면모드

일반 TV (4:3)의 화면 배율을 설정하는 기능입니다.

[Letterbox]

화면 상/하단에 검은 띠가 나타나며 와이드 화면으로 설정됩니다.

[Panscan]

화면의 양쪽이 잘려서 나타납니다. (16:9로 기록된 화면은 가운데 부분만을 볼 수 있습니다.)

프로그램시브 스캔

(컴포넌트 비디오 연결을 위하여)

컴포넌트 비디오 출력(프로그램시브 스캔)을 선택하세요.

프로그램시브 스캔 신호를 지원하는 TV에서 [켜짐]을 선택한 경우 고화질의 화면을 즐길 수 있습니다. TV가 프로그램시브 스캔 신호를 지원하지 않는다면, [꺼짐]을 선택하세요. 프로그램시브 스캔을 [켜짐]으로 설정한 상태에서 화면이 정상적으로 나타나지 않을 수 있습니다. 이러한 경우 본 기기를 다시 시작해야 합니다. 먼저, 본 기기로부터 디스크를 제거하세요. 그 다음 ■ 버튼을 약 5초 동안 누르고 있으면 TV로부터 정상적인 화면을 볼 수 있습니다.

음성 설정하기

DRC (Dynamic Range Control)

소리가 갑작스럽게 커지는 것을 방지해 주는 기능입니다. 설정하려면 [켜짐]을 선택하세요. (동비디지널 음원을 재생할 경우에만 효과가 있습니다.)

Vocal

설정하려면 [켜짐]을 선택하세요. 가라오케 DVD를 재생할 때 설정하는 기능입니다.

- 켜짐: 반주와 가수의 음성이 함께 출력
- 꺼짐: 반주만 출력

잠금 설정하기

국가코드 초기설정 하기:

처음 본 기기를 사용할 때, 아래와 같이 국가코드를 설정해야 합니다.

1. [잠금] 메뉴를 선택한 후 ▶ 버튼을 누르세요.
2. ▶ 버튼을 누르세요.
[잠금] 설정에 진입하려면 비밀번호를 입력해야 합니다. 새 비밀번호 입력창에 비밀번호를 입력한 후 Ⓞ ENTER 버튼을 누르세요. 확인 비밀번호 입력창에 다시 비밀번호를 입력한 후 Ⓞ ENTER 버튼을 누르세요. Ⓞ ENTER 버튼을 누르기 전 번호입력을 잘못된 경우, CLEAR 버튼을 눌러 번호를 지울 수 있습니다.
3. ▲/▼ 버튼으로 국가코드의 첫번째 자리를 선택하세요.
4. ▶ 버튼을 누른 후 ▲/▼ 버튼으로 두번째 자리를 선택하세요.
5. Ⓞ ENTER 버튼을 누르면 국가 코드가 설정 됩니다.

시청등급

미성년자의 폭력물, 선정물 시청을 방지하기 위해 시청등급을 설정하는 기능입니다.

1. [잠금] 설정에서 [시청등급]을 선택한 후 ▶ 버튼을 누르세요.
2. 비밀번호를 입력한 후 Ⓞ ENTER 버튼을 누르세요.
3. ▲/▼ 버튼으로 시청등급을 1 에서 8 까지 선택하세요.

[시청등급 1-8]

시청등급 (1) 이 가장 제한사항이 높고 (8)이 제한사항이 가장 낮습니다.

[해제]

해제를 선택하면 잠금설정이 동작하지 않고 모든 디스크가 재생됩니다.

4. Ⓞ ENTER 버튼을 누르면 설정이 완료됩니다.

비밀번호

비밀번호를 변경 또는 설정할 수 있습니다.

1. [잠금] 설정에서 [비밀번호]를 선택한 후 ▶ 버튼을 누르세요.
2. 비밀번호를 입력하고 Ⓞ ENTER 버튼을 누르세요.

비밀 번호를 변경하려면 [변경] 기능이 활성화 되었을 때, 새 비밀번호를 입력한 후 Ⓞ ENTER 버튼을 누르세요. 확인 비밀번호 입력창에 비밀번호를 입력한 후 다시 Ⓞ ENTER 버튼을 누르세요.

3. 설정화면에서 빠져 나오려면 Ⓞ BACK 버튼을 누르세요.

! 참고

비밀번호를 잊어버린 경우, 다음 단계를 수행함으로써 설정을 제거할 수 있습니다:

1. 설정메뉴로 가기위해 SETUP 버튼을 누르세요.
2. [잠금] 설정에서 [비밀번호]를 선택하세요.
3. 6자리 숫자 버튼으로 "210499" 를 입력한 후 Ⓞ ENTER 버튼을 누르세요. 비밀번호가 삭제 됩니다.

국가코드

재생할 DVD의 제조 국가에 맞게 국가코드를 설정하는 기능입니다. 41쪽의 국가코드 목록을 참고하세요.

1. [잠금] 설정에서 [국가코드]를 선택한 후 ▶ 버튼을 누르세요.
2. 비밀번호를 입력한 후 Ⓞ ENTER 버튼을 누르세요.
3. ▲/▼ 버튼으로 국가 코드의 첫번째 자리를 선택하세요.
4. Ⓞ ENTER 버튼을 누른 후 ▲/▼ 버튼으로 두번째 자리를 선택하세요.
5. Ⓞ ENTER 버튼을 누르면 국가 코드가 설정 됩니다.

기타 설정하기

DivX(R) Registration

DIVX VIDEO에 관하여: DivX® 는 로비 코퍼레이션의 자회사인 DivX, LLC에 의해 만들어진 비디오 포맷입니다.

이것은 DivX 비디오를 재생하는 공식적인 DivX Certified® 장치입니다. DivX 비디오에서 파일들을 변환하기 위한 소프트웨어와 더 많은 정보를 얻기 위해서 divx.com을 방문하세요.

DivX VOD에 관하여: DivX Certified® 장치는 구매한 DivX Video-On-Demand (VOD) 영상을 재생하기 위해서 인증되어야 합니다. 인증코드를 얻기위해서, 설정 메뉴에서 DivX VOD 항목을 설정하세요. 등록방법은 divx.com에 자세히 설명되어 있습니다.

! 참고

DivX VOD로 부터 다운받은 영상은 본 기기에서만 재생할 수 있습니다.

3

환경설정

일반적인 기능 사용하기

Disc/ USB 사용하기

1. 본 기기에 디스크를 넣거나 USB 포트에 USB 저장 장치를 연결하세요.
2. 리모컨의 **FUNCTION** 버튼 또는 본 기기의 **F** 버튼을 눌러서 DVD/ CD 또는 USB 기능을 선택하세요.
3. **▲/▼/◀/▶** 버튼을 누름으로써 목록에서 원하는 파일(또는 트랙/ 타이틀)을 선택하세요.

! 참고

- DivX, MP3/ WMA 와 JPEG 파일을 포함하는 디스크 또는 USB 플래쉬 드라이브를 재생할 때, **MENU** 버튼을 눌러서 재생하고 싶은 파일의 메뉴를 선택할 수 있습니다.
- 대부분의 오디오 CD와 DVD-ROM 디스크는 자동으로 재생을 시작합니다.
- 본 기기는 자동으로 USB 저장장치 또는 디스크를 포함하는 음악파일을 재생합니다. (폴더는 제외입니다.)

4

작동하기

동작	작동법
정지	리모컨의 ■ 버튼 또는 본 기기의 □ 버튼을 누르세요.
재생	리모컨의 ▶ MONO/ STEREO 버튼 또는 본 기기의 > 버튼을 누르세요.
일시정지	재생 중 리모컨의 버튼 또는 본 기기의 > 버튼을 누르세요.
구분 동작	재생 중 타이틀을 구분동작으로 재생하기 위해서 반복적으로 리모컨의 버튼을 누르세요. (DVD, DivX만 가능합니다.)
정방향/ 역방향 건너뛰기	재생 중 ◀◀/▶▶ 버튼을 누르면 다음 챕터/ 트랙/ 파일로 이동하거나 해당 챕터/ 트랙/ 파일의 맨처음으로 이동합니다. ◀◀ 버튼을 두번 누르면 이전 챕터/ 트랙/ 파일로 이동합니다.
정방향/ 역방향 재생속도 조정하기	재생 중 리모컨의 ◀◀/▶▶ 버튼을 반복해서 눌러서 재생 속도를 변경하세요. 정상 속도로 재생하려면 리모컨의 ▶ MONO/ STEREO 버튼 또는 본 기기의 > 버튼을 누르세요.
반복 또는 무작위 재생	재생 중 REPEAT 버튼을 반복해서 눌러 반복 또는 무작위 재생모드를 선택하세요. - 무작위 재생 : 음악 파일만 가능
느린 재생	일시정지 상태에서 ◀◀ / ▶▶ 버튼으로 느린재생 속도를 선택하세요. (DVD 만 가능합니다.)

! 참고

- MP3/WMA USB 폴더/파일 인식 방법은 다음과 같습니다.

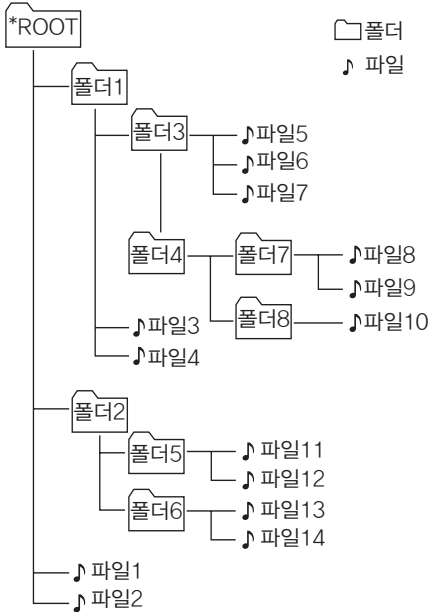

- ♪ 파일1 부터 ♪ 파일14까지 순차적으로 재생됩니다.
- *ROOT : 컴퓨터 인식 시 맨 처음 보이는 화면을 ROOT라고 합니다.
- USB의 파일 및 폴더 순서는 기록된 순서대로 표시되며 기록상태에 따라 다르게 표시될 수 있습니다.

기타 기능 사용하기

디스크 정보 메뉴 사용하기

디스크의 작동 상태에 대한 정보를 화면을 통해 확인할 수 있습니다.

1. **DISPLAY** 버튼을 눌러 여러가지 정보 또는 간편메뉴를 볼 수 있습니다.
나타나는 메뉴 및 정보는 디스크 종류 또는 재생 상태에 따라 다를 수 있습니다.
2. **▲/▼** 버튼으로 원하는 메뉴를 선택한 후 **◀/▶** 버튼으로 메뉴를 변경 또는 설정 하세요.

타이틀 - 현재 타이틀 (파일 또는 트랙) 번호와 전체 타이틀 번호를 보여주며 원하는 타이틀 번호로 이동합니다.

챕터 - 현재 챕터 번호와 전체 챕터 번호를 보여주며 원하는 챕터로 이동합니다.

시간 - 재생 경과 시간을 보여주며 시각을 설정하여 원하는 장면을 직접 선택합니다.

음성언어 - 현재 음성언어, 인코딩 방법, 채널을 보여주며 원하는 항목을 선택합니다.

자막언어 - 현재 자막언어를 보여주며 원하는 자막언어를 선택합니다.

카메라 - 화면 각도 번호와 전체 화면각도 번호를 보여주며 원하는 화면각도를 선택합니다.

입체음향 - 음향효과를 선택합니다.

! 참고

몇 초 동안 작동을 하지 않으면 화면표시는 자동으로 사라집니다.

DVD 메뉴 보기

DVD

여러 메뉴를 포함하는 DVD를 재생할 때 **MENU** 버튼을 사용하여 원하는 메뉴를 선택할 수 있습니다.

1. **MENU** 버튼을 누르세요.
DVD 메뉴가 나타납니다.
2. **▲/▼/◀/▶** 버튼으로 원하는 항목을 선택하세요.
3. **▶ MONO/STEREO** 버튼을 누르세요.

DVD 타이틀 보기

DVD

여러가지 타이틀을 포함하는 DVD를 재생할 때, **TITLE** 버튼을 이용하여 원하는 타이틀을 선택할 수 있습니다.

1. **TITLE** 버튼을 누르세요.
타이틀 목록이 나타납니다.
2. **▲/▼/◀/▶** 버튼으로 원하는 항목을 선택하세요.
3. **⊙ ENTER** 버튼을 누르세요.

자막 언어 선택

DVD MOVIE

재생하는 동안 **S-TITLE** 버튼을 반복적으로 눌러서 원하는 언어를 선택할 수 있습니다.

1.5 배속 빠른 재생

DVD

정상재생 보다 1.5배 빠른 속도로 영상과 음성을 즐길 수 있습니다.

1. 재생 중 리모컨의 **▶ MONO/STEREO** 버튼을 누르세요. "▶X1.5" 가 나타나며 1.5 배속 빠른 재생을 합니다.
2. 리모컨의 **▶ MONO/STEREO** 버튼을 다시 누르면 정상 속도로 재생합니다.

재생 시작 시간 입력

MOVIE DVD

시각을 설정하여 원하는 장면을 직접 선택, 시청할 수 있는 기능입니다.

1. 재생 중 **DISPLAY** 버튼을 누르세요.
2. **▲/▼** 버튼으로 시간메뉴를 선택하세요.
“--:--:--”가 나타납니다.
3. 왼쪽부터 오른쪽으로 시간, 분, 초 순서로 원하는 시작 시간을 입력하세요. 입력한 시간을 지우고 싶으면 **CLEAR** 버튼을 누르세요.
예를들어, 1시간 10분 20초의 장면을 찾기 위해서는 숫자버튼을 사용하여 “11020”을 입력하세요.
4. **⊙ ENTER** 버튼을 누르세요. 입력한 시간부터 재생됩니다.

마지막 장면 기억 기능

DVD

본 기기는 마지막으로 시청한 디스크의 마지막 시청화면을 저장할 수 있습니다. 마지막 시청화면은 디스크를 제거하거나 본 기기의 전원을 끄더라도 메모리에 남아있습니다. 시청화면이 저장된 디스크를 넣으면, 그 화면부터 자동으로 다시 재생됩니다.

적합한 DivX® 자막을 보기 위한

문자설정 변경하기 - 옵션

MOVIE

재생 중 적합한 자막이 화면에 보이지 않는다면, 약 3초 동안 리모컨의 **S-TITLE** 버튼을 길게 누르세요.

이후에 자막이 적절하게 보여질 때까지 또 다른 언어를 선택하기 위해 **S-TITLE** 버튼을 반복해서 누르세요.

! 참고

약 10초 동안 어떤 버튼도 누르지 않으면, 언어코드가 사라집니다.

원하는 음악만 선택해서 듣기

MUSIC

원하는 음악을 선택하여 재생하는 기능입니다.

1. 목록에서 **▲/▼** 버튼으로 원하는 음악파일을 선택하고 **PROG./MEMO** 버튼을 누르거나 “**♪**”를 선택하고 **⊙ ENTER** 버튼을 누르세요.
2. 디스크에 있는 모든 음악파일을 추가하려면 “**♪**”를 선택하고 **⊙ ENTER** 버튼을 누르세요.
3. 추가된 음악을 재생하기 위해서 재생목록에서 **▲/▼** 버튼으로 원하는 음악파일을 선택하고 **⊙ ENTER** 버튼을 누르세요.
4. 재생목록에서 음악파일을 삭제하려면, **▲/▼** 버튼으로 삭제하고 싶은 음악파일을 선택하고 **CLEAR** 버튼을 누르거나 “**♻**” 아이콘을 선택하고 **⊙ ENTER** 버튼을 누르세요. 재생목록으로부터 선택된 모든 음악파일을 삭제하려면, “**♻**”를 선택하고 **⊙ ENTER** 버튼을 누르세요.

! 참고

전원을 끄거나 디스크 또는 USB를 제거하면 선택한 재생목록이 해제됩니다.

사진 파일 보기

PHOTO

본 기기의 사진 파일이 들어있는 디스크를 재생할 수 있습니다.

1. 리모컨의 **FUNCTION** 버튼 또는 본 기기의 **F** 버튼을 눌러서 DVD/CD 또는 USB 기능을 선택합니다.
2. ▲/▼ 버튼으로 원하는 폴더를 선택한 후 **ENTER** 버튼을 누르세요.
폴더에 있는 파일들의 목록이 나타납니다.
파일 목록에서 이전 폴더 목록으로 돌아가려면, ▲/▼ 버튼을 사용하여 []... 을 선택하고 **ENTER** 버튼을 누르세요.
3. 특정 파일을 보고싶다면, ▲/▼ 버튼을 사용하여 원하는 파일을 선택하고 리모컨의 **ENTER** 버튼 또는 **MONO/STEREO** 버튼을 누르거나 본 기기의 **>||** 버튼을 누르세요.

음소거하기

리모컨의 **MUTE** 버튼을 누르면 음소거가 되고 표시부에는 "M" 라는 문구가 깜빡입니다.

음소거 상태에서 **VOL(+/-)**로 음량을 조절하거나 **MUTE** 버튼을 한번 더 누르면 다시 소리를 들을 수 있습니다.

화면 보호 기능

정지상태로 5분이상 있으면 화면보호 화면이 나타납니다.

시스템 선택하기 - 옵션

TV 시스템에 적합한 시스템 모드를 선택해야 합니다. 표시부에 "NO DISC"가 나타나면, **||** 버튼을 약 5초 이상 길게 눌러서 시스템을 선택할 수 있습니다. (AUTO/ PAL/ NTSC)

파일정보표시(ID3 TAG)

파일정보를 포함한 MP3 파일을 재생하는 동안 **DISPLAY** 버튼을 반복해서 누르면 파일에 담긴 정보가 나타납니다.

시간 설정하기

1. 전원을 켜세요.
2. **CLOCK** 버튼을 2초 이상 누르세요.
3. 리모컨의 **||<</>>||** 버튼 또는 본 기기의 **||<</>>||** 버튼을 눌러서 12시제/24시제 중 원하는 시제를 선택하세요.
4. **SET** 버튼을 눌러서 설정을 저장하세요.
5. 리모컨의 **||<</>>||** 버튼 또는 본 기기의 **||<</>>||** 버튼을 눌러서 원하는 시간을 선택하세요.
6. **SET** 버튼을 눌러서 설정을 저장하세요.
7. 리모컨의 **||<</>>||** 버튼 또는 본 기기의 **||<</>>||** 버튼을 눌러서 원하는 분을 선택하세요.
8. **SET** 버튼을 눌러서 설정을 저장하세요.

슬라이드 쇼로 파일 보기

PHOTO

▲/▼/◀/▶ 버튼을 사용하여 (▶) 아이콘으로 이동한 후 **ENTER** 버튼을 누르면 슬라이드 쇼가 시작됩니다.

이때, (▶) 아이콘이 선택된 상태에서 ◀/▶ 버튼으로 슬라이드 쇼 속도를 조절할 수 있습니다.

슬라이드 쇼에서 메뉴 사용하기

메뉴	버튼	동작
▲/▼ ↺ 90° / ↻ 90°	▲/▼	사진을 회전 시킵니다.
◀/▶ 이전/다음	◀/▶	다른 파일로 이동합니다.
↶ 나가기	↶ BACK	슬라이드 쇼를 마칩니다.
◎ 숨기기	◎ ENTER	메뉴를 숨깁니다.

알람 설정하기

1. 전원을 켜세요.
2. **TIMER** 버튼을 누르면 각각의 여러 모드가 표시부에 깜빡입니다.
3. 원하는 모드가 보이면 **SET** 버튼을 누르세요.
4. "ON TIME" 이 표시부에 나타납니다.
리모컨의 ◀◀/▶▶ 버튼 또는 본 기기의 ◀◀/▶▶ 버튼을 이용하여 원하는 시간과 분을 설정하고 **SET** 버튼을 누르세요.
5. "OFF TIME" 이 표시부에 나타납니다.
리모컨의 ◀◀/▶▶ 버튼 또는 본 기기의 ◀◀/▶▶ 버튼을 이용하여 원하는 시간과 분을 설정하고 **SET** 버튼을 누르세요.
6. 음량조절 화면이 표시부에 나타납니다.
리모컨의 ◀◀/▶▶ 버튼 또는 본 기기의 ◀◀/▶▶ 버튼을 이용하여 원하는 음량을 선택하고 **SET** 버튼을 누르세요.
7. 알람기능 설정이 완료되고, 설정된 정보가 표시부에 나타납니다.
8. **TIMER** 버튼을 눌러서 알람기능을 켜거나 끌 수 있습니다.
 - On : 알람기능이 켜지고, 알람 설정상태를 확인할 수 있습니다.
 - Off : 알람기능이 꺼지고, 표시부에서 "TIMEROFF" 메시지를 확인할 수 있습니다.

! 참고

- 시간을 설정한 이후에 알람을 설정할 수 있습니다.
- 시간을 설정해 놓으면 전원이 꺼진 상태에서도 **CLOCK** 버튼으로 시간을 확인할 수 있습니다.
- 알람을 설정해 놓으면 전원이 꺼진 상태에서도 **TIMER** 버튼으로 설정을 확인할 수 있습니다.
- DVD/CD 또는 USB 모드로 알람을 설정한 경우에서 TUNER 모드로 전환되는 경우는 다음과 같습니다.
 - 동영상 디스크 (DVD, DivX)가 본 기기에 삽입되어 있을 경우.
 - 본 기기에 디스크 또는 USB가 삽입되어 있지 않을 경우.

취침 예약 기능

SLEEP 버튼을 이용하여 10분에서 180분까지 예약시간을 설정할 수 있습니다. 설정된 시간이 되면 자동으로 본 기기의 전원이 꺼집니다.

취침 예약 설정 후 **SLEEP** 버튼을 이용하여 남은 시간을 확인 할 수 있습니다.

취침 예약을 취소하려면 "SLEEP 10" 가 나타날 때까지 **SLEEP** 버튼을 누른 후 한번 더 **SLEEP** 버튼을 누르세요.

! 참고

- 본 기기가 꺼지기 전에 **SLEEP** 버튼을 눌러서 남아있는 시간을 확인할 수 있습니다.
- **SLEEP** 버튼을 누르세요. 남아있는 시간이 표시부에 나타납니다.
- 표시부가 어두워진 이후에 취침 예약 기능이 작동합니다.

표시부 밝기 조정 기능

SLEEP 버튼을 한 번 누르면 표시부가 절반 정도 어두워집니다.

해제하려면 표시부가 밝아질 때까지 **SLEEP** 버튼을 반복해서 누르세요.

라디오 듣기

라디오 방송을 청취하려면

1. 표시부에 FM이 나타날 때까지 리모컨의 **FUNCTION** 버튼 또는 본 기기의 **F** 버튼을 누르세요.
2. 자동 선국 : 주파수가 바뀌기 시작할 때까지 약 2초 이상 동안 리모컨의 **TUNING (-/+)** 버튼 또는 본 기기의 **TUN. (-/+)** 버튼을 길게 눌렀다가 떼세요.
수동 선국 : 반복으로 리모컨의 **TUNING (-/+)** 버튼 또는 본 기기의 **TUN. (-/+)** 버튼을 누르세요.
3. **VOL +/-** 버튼을 반복해서 누름으로써 음량을 조절할 수 있습니다.

라디오 방송을 기억시키려면

선국 지정은 50개까지 할 수 있습니다.

1. 표시부에 FM이 나타날 때까지 리모컨의 **FUNCTION** 버튼 또는 본 기기의 **F** 버튼을 누르세요.
2. 리모컨의 **TUNING (-/+)** 버튼 또는 본 기기의 **TUN. (-/+)** 버튼을 눌러서 원하는 주파수를 선택하세요.
3. **PROG./MEMO.** 버튼을 누르세요.
표시부에서 선국지정 번호가 깜박입니다.
4. **PRESET (▲/▼)** 버튼으로 지정할 번호를 선택하세요.
5. **PROG./MEMO.** 버튼을 누르세요. 선국이 저장됩니다.
6. 다른 선국을 저장하기 위해 2 - 5단계를 반복하세요.
7. 저장된 선국을 듣기 위해서, **▲/▼** 버튼을 이용하여 원하는 선국을 선택하세요.

기억된 라디오 방송을 지우려면

1. **PROG./MEMO.** 버튼을 약 2초이상 누르세요.
표시부에 "CLEAR" 메시지가 깜빡입니다.
2. **PROG./MEMO.** 버튼을 눌러서 모든 저장된 라디오 방송을 지우세요.

FM 방송 청취중 MONO/STEREO 모드 선택하기

FM 라디오 방송 청취 중 리모컨의 **▶ MONO/STEREO** 버튼을 눌러서 MONO 또는 STEREO 모드를 선택할 수 있습니다.

! 참고

더 깨끗한 수신을 위해 안테나 선을 완전히 연장하고 수신이 양호한 곳에 설치하세요

음장 효과를 즐기려면

음장 효과 선택하기

본 기기에는 다양한 음장 효과가 설정되어 있습니다. **SOUND EFFECT** 버튼을 이용하여 다양한 음장 효과를 선택할 수 있습니다.

선택한 기능 또는 입력된 음원에 따라서 지원되지 않는 음장 효과가 있을 수 있습니다.

디스플레이	설명
AUTO EQ	MP3 파일에 저장된 ID3 TAG의 장르 정보에 따라서 음장 효과를 자동으로 설정할 수 있습니다.
ROCK POP CLASSIC	팝, 클래식, 록 공연장에 있는 듯한 느낌을 느낄 수 있습니다.
BASS (BASS BLAST)	복합음향 효과로 더욱 박진감있고 역동적인 음악을 즐길 수 있습니다.
BYPASS	음장 효과 없이 음악을 즐길 수 있습니다.

! 참고

입력 모드를 변경하거나 트랙 또는 파일을 변경하면 음장 효과가 변경될 수도 있습니다.

고급 기능 사용하기

휴대용기기로부터 음악듣기

본 기기는 여러 형태의 휴대용기기로부터 음악을 재생할 수 있습니다. (18쪽을 참고하세요)

1. 본 기기의 **PORT.IN** 커넥터에 휴대용기기를 연결하세요.
2. 본 기기의 **⏻** 를 눌러서 전원을 켜세요.
3. 본 기기의 **F** 버튼 또는 리모컨의 **FUNCTION** 버튼을 눌러서 **PORTABLE** 기능을 선택하세요.
4. 휴대용 기기를 켜고 재생을 시작하세요.
연결된 장치에서의 소리를 본 기기의 스피커를 통해 감상할 수 있습니다.

USB 저장 장치에 녹음하기

USB에 있는 다양한 음원을 저장할 수 있습니다.

1. 본 기기의 USB 연결 단자에 USB 저장 장치를 연결하세요.
2. 본 기기의 **F** 버튼 또는 리모컨의 **FUNCTION** 버튼을 눌러서 기능을 선택하세요.
한 곡 녹음 - 원하는 파일을 재생한 후에 USB에 저장할 수 있습니다.
전 곡 녹음 - 정지한 이후에 USB에 저장할 수 있습니다.
프로그램 목록 녹음 - 프로그램 목록을 확인한 후, 목록을 USB에 저장할 수 있습니다.
(AUDIO CD 만 가능)
3. 리모컨에 있는 **● REC** 버튼을 눌러서 녹음을 시작하세요.
4. 녹음을 중지하려면 리모컨의 **■** 버튼 또는 본 기기의 **□** 버튼을 누르세요.

! 참고

- 녹음 시에 녹음 진행률을 확인할 수 있습니다. (오디오 CD 또는 MP3/ WMA CD만 가능)
- MP3/WMA CD 녹음 시에는 소리가 나지 않습니다.
- 녹음하는 도중에 녹음을 정지하면, 정지한 시점까지 저장할 수 있습니다. (오디오 CD만 가능)
- 녹음 중에 USB 장치를 분리하거나 본 기기를 끄지 마세요. PC에서 지워지지 않는 불완전한 파일이 생성될 수 있습니다.
- 표시부에 아래와 같은 메시지가 나타나면 USB 녹음을 할 수 없습니다.
 “NO USB” : USB 장치가 연결되어 있지 않은 경우.
 “ERROR” : USB 장치나 오디오 CD에 결함이 있는 경우.
 “USB FULL” : USB 장치의 저장용량이 부족한 경우.
 “NO REC” : 디스크가 들어 있지 않거나 지원하지 않는 디스크 또는 지원하지 않는 기능일 경우.
- USB 레코딩시 멀티카드 리더기와 외장 하드는 지원되지 않습니다.
- 장시간 녹음 시 128Mbyte (약 2시간) 단위로 녹음되며 4개의 파일까지 녹음할 수 있습니다. (외부음원의 경우)
- CD-G 디스크에서는 USB 저장이 지원되지 않습니다.
- 999개 이상 녹음되지 않습니다.
- 파일 번호는 자동으로 저장됩니다.
- 녹음 파일 저장 형식

오디오 CD	MP3/ WMA	외부음원*
■ CD_REC TRK-001 TRK-002 : :	■ FILE_REC 001_ ABC(File name) 002_ DEF(File name) : :	■ EXT_REC AUD-001 AUD-002 : :

* : 라디오, 휴대용기기 등.

- 녹음가능한 기능은 FM, CD, 외부기기입니다.
 -> iPod/iPhone 을 포함한 각종 영상 매체는 지원하지 않습니다.

컴퓨터 프로그램, 파일, 방송 프로그램 및 사운드 녹화물을 포함한 복제 방지물을 허락받지 않고 복사하는 것은 저작권 침해와 형사상의 범죄에 해당될 수 있습니다.

이 장비는 이러한 목적으로 사용되어서는 안 됩니다.

고장신고 전에 확인하세요

이런 증상인 경우	조치하세요
전원이 들어오지 않을 때	<ul style="list-style-type: none"> 전원 코드를 콘센트에 정확히 꽂으세요.
재생화면이 나오지 않을 때	<ul style="list-style-type: none"> TV에서 올바른 영상입력 모드를 선택하고 재생화면이 TV에 나오는지 확인하세요. TV에 비디오 케이블을 정확하게 연결하세요.
소리가 나지 않을 때	<ul style="list-style-type: none"> 본 기기의 F 버튼 또는 리모컨의 FUNCTION 버튼으로 올바른 기능을 선택했는지 확인하세요. 연결단자에 오디오 케이블을 올바르게 연결하세요. 새로운 오디오 케이블로 교체하세요.
DVD/CD가 재생이 되지 않을 때	<ul style="list-style-type: none"> 재생가능한 디스크를 넣으세요. (디스크 종류, 방식, 지역코드를 확인하세요.) 디스크를 넣으세요. 디스크의 라벨 또는 인쇄된 면이 위로 향하게 넣으세요. 시청등급 기능을 해제하거나 등급 수준을 변경하세요.
DVD 또는 CD를 재생할 때 소음이 나는 경우	<ul style="list-style-type: none"> 부드러운 천을 이용하여 디스크의 외부를 닦아주세요. TV로부터 본 기기와 스피커를 멀리 떨어트려주세요.
라디오 방송 수신이 되지 않을 때	<ul style="list-style-type: none"> 안테나를 조정해 보세요. 라디오 방송을 선국하세요, 자세한 사항은 32쪽을 참고하세요.
리모컨이 제대로 동작하지 않을 때	<ul style="list-style-type: none"> 리모컨을 본 기기의 리모컨 센서를 향해 사용하세요. 제품의 7m 내에서 리모컨을 사용하세요 본체와 리모컨 사이에 장애물을 제거하세요. 리모컨의 배터리가 모두 소모되었습니다. 배터리를 새 것으로 교체하세요.

제품규격



일반	
전원	AC 200 - 240 V , 50 / 60 Hz
소비전력	35 W
중량	2.3 kg
크기 (W x H x D)	230 x 125 x 243 mm
사용온도	5 °C - 35 °C
사용습도	5 % - 85 %

튜너	
FM 튜닝 범위	87.5 - 108.0 MHz 또는 87.50 - 108.00 MHz

앰프	
출력	30 W + 30 W
T.H.D	10 %

입력/출력	
영상출력	1.0 V (p-p), 75 Ω, 싱크 네가티브, RCA 잭 x 1
컴포넌트/ 프로그래시브 영상출력	(Y) 1.0 V (p-p), 75 Ω, 싱크 네가티브, RCA 잭 x 1, (Pb)/(Pr) 0.7 V (p-p), 75 Ω, RCA 잭 x 2

DVD/CD	
주파수 응답	40 Hz - 20 kHz
신호 대 잡음비	70 dB
다이내믹 레인지	55 dB

USB	
USB 버전	USB 2.0 또는 USB 1.1
공급전원	DC 5 V  500 mA iPod/iPhone DC 5 V  1 A

스피커	
타입	2 웨이 2 스피커
임피던스	6 Ω
정격입력	30 W
최대입력	60 W
외형치수 (WxHxD)	150 x 250 x 170 mm
단위중량 (1개)	1.74 kg

※ 신고번호 : XU090135-12003

※ 디자인과 제품규격 사양은 제품의 성능 향상을 위하여 사전 예고 없이 변경될 수 있습니다.

※ 이 기기는 가정용(B급) 전자파적합기기로서 주로 가정에서 사용하는 것을 목적으로 하며, 모든 지역에서 사용할 수 있습니다.

※ 소비전력 절감을 위해 일정시간(25분)동안 제품을 사용하지 않거나, 외부기기가 연결되지 않은 경우 제품이 자동으로 꺼집니다.

단, 아날로그(ex. Aux. Portable..) 입력 기능은 6시간 경과 시 제품은 자동으로 꺼집니다.

제품 보관 및 유지

제품 취급하기

제품을 운반시

원래의 선적용 상자 또는 포장 상자에 보관해 주시고, 만약 제품의 운반이 필요하다면, 제품 구입 시의 포장 상자에 재포장해 주세요.

제품 표면 청결 유지하기

- 살충제 같은 휘발성 액체를 근처에 놓아두지 마세요.
- 제품 표면을 세게 닦으면 제품에 손상을 줄 수 있습니다.
- 장시간 동안 플라스틱 제품이나 고무등을 제품과 닿게 놓아 두지 마세요.

제품을 청소할 시

제품을 청소하기 위해, 부드럽고 마른 천을 이용해 주시고, 만약 표면이 너무 더럽다면 약간의 세제나 물기가 있는 부드러운 천을 이용하세요. 알콜, 벤젠 또는 시너같은 강한 화학제품 등은 제품의 표면을 변질시킬 수 있으니 사용하지 마세요.

제품 취급 관리 시

본 제품은 첨단 정밀 제품이므로, 만약 광학 픽업 렌즈 와 디스크 드라이브 부품들이 더러워지거나 마모된다면 그 화질이 떨어질 수 있습니다. 더 자세한 사항에 대해서는 가까운 서비스센터에 문의하세요.

디스크 사용 및 보관시 주의하기

디스크를 사용할때

디스크에 종이나 테이프를 붙이지 마세요.

디스크 보관

디스크 보관시 케이스에 넣어 보관하시고 디스크를 직사광선에 노출시키거나 뜨거운 곳에 놓아두지 마세요 직사광선에 노출된 밀폐된 차안에는 보관하지 마세요.

디스크를 청소할때

시너, 벤젠, 상업용 강력세제, LP용 정전기 방지 스프레이 등은 디스크에 손상을 입힐 수 있으니 사용하지 마세요.

등록상표 및 라이선스



이 제품은 Dolby Laboratories의 허가를 받아 제조 되었습니다.

돌비, Dolby 및 이중 D 기호는 Dolby Laboratories의 상표입니다.



“DVD” 로고는 DVD Format/Logo Licensing Corporation 의 등록 상표입니다.



DivX®, DivX Certified®와 관련 로고들은 로비 코퍼레이션 또는 자회사의 등록 상표이며 라이선스 하에 사용되어 집니다.



“iPod” 은 Apple 사의 등록 상표이며, 미국과 다른 나라에서 상표로 등록되어 있습니다.

“iPhone” 은 Apple 사의 등록 상표입니다.

“Made for iPod”, “Made for iPhone”은 전자 액세서리가 iPod에 연결하도록 특별 설계되었고, Apple의 성능 표준을 충족하도록 개발자에게 인증받았음을 의미합니다.

애플 사는 이 제품의 작동과 안전 그리고 법적 규제에 대하여 아무런 책임을 지지 않습니다

언어코드

디스크의 음성언어, 자막언어 또는 메뉴언어의 설정을 위하여 적합한 언어의 코드를 입력하세요.

언어	코드	언어	코드	언어	코드	언어	코드
Afar	6565	French	7082	Lithuanian	7684	Sindhi	8368
Afrikaans	6570	Frisian	7089	Macedonian	7775	Singhalese	8373
Albanian	8381	Galician	7176	Malagasy	7771	Slovak	8375
Amharic	6577	Georgian	7565	Malay	7783	Slovenian	8376
Arabic	6582	German	6869	Malayalam	7776	Spanish	6983
Armenian	7289	Greek	6976	Maori	7773	Sudanese	8385
Assamese	6583	Greenlandic	7576	Marathi	7782	Swahili	8387
Aymara	6588	Guarani	7178	Moldavian	7779	Swedish	8386
Azerbaijani	6590	Gujarati	7185	Mongolian	7778	Tagalog	8476
Bashkir	6665	Hausa	7265	Nauru	7865	Tajik	8471
Basque	6985	Hebrew	7387	Nepali	7869	Tamil	8465
Bengali; Bangla	6678	Hindi	7273	Norwegian	7879	Telugu	8469
		Hungarian	7285	Oriya	7982	Thai	8472
Bhutani	6890	Icelandic	7383	Panjabi	8065	Tonga	8479
Bihari	6672	Indonesian	7378	Pashto, Pushto	8083	Turkish	8482
Breton	6682	Interlingua	7365	Persian	7065	Turkmen	8475
Bulgarian	6671	Irish	7165	Polish	8076	Twi	8487
Burmese	7789	Italian	7384	Portuguese	8084	Ukrainian	8575
Byelorussian	6669	Japanese	7465	Quechua	8185	Urdu	8582
Chinese	9072	Kannada	7578	Rhaeto-Romance	8277	Uzbek	8590
Croatian	7282	Kashmiri	7583	Rumanian	8279	Vietnamese	8673
Czech	6783	Kazakh	7575	Russian	8285	Volapük	8679
Danish	6865	Kirghiz	7589	Samoan	8377	Welsh	6789
Dutch	7876	Korean	7579	Sanskrit	8365	Wolof	8779
English	6978	Kurdish	7585	Scots Gaelic	7168	Xhosa	8872
Esperanto	6979	Laotian	7679	Serbian	8382	Yiddish	7473
Estonian	6984	Latin	7665	Serbo-Croatian	8372	Yoruba	8979
Faroese	7079	Latvian, Lettish	7686	Shona	8378	Zulu	9085
Fiji	7074	Lingala	7678				
Finnish	7073						

국가코드

이 목록으로부터 지역코드를 선택하세요.

언어	코드	언어	코드	언어	코드	언어	코드
Afghanistan	AF	Fiji	FJ	Monaco	MC	Singapore	SG
Argentina	AR	Finland	FI	Mongolia	MN	Slovak Republic	SK
Australia	AU	France	FR	Morocco	MA	Slovenia	SI
Austria	AT	Germany	DE	Nepal	NP	South Africa	ZA
Belgium	BE	Great Britain	GB	Netherlands	NL	South Korea	KR
Bhutan	BT	Greece	GR	Antilles	AN	Spain	ES
Bolivia	BO	Greenland	GL	New Zealand	NZ	Sri Lanka	LK
Brazil	BR	Hong Kong	HK	Nigeria	NG	Sweden	SE
Cambodia	KH	Hungary	HU	Norway	NO	Switzerland	CH
Canada	CA	India	IN	Oman	OM	Taiwan	TW
Chile	CL	Indonesia	ID	Pakistan	PK	Thailand	TH
China	CN	Israel	IL	Panama	PA	Turkey	TR
Colombia	CO	Italy	IT	Paraguay	PY	Uganda	UG
Congo	CG	Jamaica	JM	Philippines	PH	Ukraine	UA
Costa Rica	CR	Japan	JP	Poland	PL	United States	US
Croatia	HR	Kenya	KE	Portugal	PT	Uruguay	UY
Czech Republic	CZ	Kuwait	KW	Romania	RO	Uzbekistan	UZ
Denmark	DK	Libya	LY	Russian		Vietnam	VN
Ecuador	EC	Luxembourg	LU	Federation	RU	Zimbabwe	ZW
Egypt	EG	Malaysia	MY	Saudi Arabia	SA		
El Salvador	SV	Maldives	MV	Senegal	SN		
Ethiopia	ET	Mexico	MX				

제품 보증서

제품보증서

보증기간
1년

제 품 명 :
 모 델 명 :
 구 입 일 : 년 월 일
 고 객 성 명 : 전화 : 주소 :
 대리점 상호 : 전화 : 주소 :



● 수리를 의뢰할 때는 구입일자가 기재된 본 보증서를 제시해야 충분한 서비스를 받으실 수 있으므로 잘 보관하시기 바랍니다.

- 본 제품에 대한 품질보증은 보증서에 기재된 내용으로 보증 혜택을 받습니다.
- 무상 보증 기간은 구입일로부터 시작되므로 구입일자를 기재 받으시기 바랍니다.
(제품의 구입일자 확인이 불가능할 경우는 상품의 제조년월에서 3개월이 경과된 시점(월)부터 품질보증기간을 기산한다.)
- 가정용 제품을 영업용도(영업활동, 비정상적인 사용환경 등)로 사용하거나, 산업용 제품인 경우에는 무상보증 기간을 1/2로 적용합니다. (핵심부품 포함)
- 이 보증서는 재발행되지 않습니다.
- 별도 계약에 의한 공급(조달·HOST, 디탈용유품등)일 경우에는 주계약에 따라 보증 내용을 적용합니다.

주요부품 보증기간

- 냉장고, TV 8년
 - 전축, 전자레인지, 에어컨, 진공청소기, 가습기, 제습기, 냉온풍기, 정수기 등 7년
 - 선풍기, VTR, DVD플레이어, 전기(가스)오븐, 가스레인지, 진화기, 흡수터 6년
 - 비디오카메라, 안마의자, 전기압력밥솥 등 5년
 - 네비게이션, 펌 로터리히터, 온풍기, 공기 청정기, 선풍기 등 5년
 - 휴대용, PC 및 주변기기, 노트북, MP3, 키세트, CD플레이어 등 4년
- *상기 이외의 제품은 유사 제품의 기준에 준합니다.

핵심부품 보증기간

- 에어컨의 컴프레서 4년
 - 냉장고의 컴프레서, TV의 CPT 모니터의 CDT, 선풍기의 모터, 전자렌지의 마그네톨 3년
 - VTR의 헤드드럼, 팬히터/로터리히터의 버너 2년
 - PC의 Mother Board, LCD TV/PDP TV/LCD모니터의 패널 (단 노트북 모니터는 제외), 2년
- * 단, 핵심부품 보증기간 이내라도 사용시간이 모니터의 CDT는 10,000시간 LCD TV, PDP TV, LCD 모니터의 패널은 5,000 시간을 초과한 경우에는 기간이 만료된 것으로 함.

소비자분쟁해결기준 안내

소비자피해유형	보 상 내 역			
	보증기간 이내	보증기간 경과 후		
정상적인 사용상태에서 자연 발생한 성능, 기능상의 고장발생시	구입 10일 이내에 중요한 수리를 요하는 경우	제품교환, 또는 구입가 환불	유상수리	
	구입 1개월 이내에 중요 부품에 수리를 요하는 경우	제품 교환, 무상수리		
	교환된 제품이 1개월 이내에 중요한 수리를 요하는 경우	구입가 환불		
	교환불가능시			
	하자 발생시	무상수리		
	동일하자에 대하여 수리했으나 고장이 재발(3회째)	제품교환, 또는 구입가 환불		정액 감가상각한 금액에 10%를 가산하여 환불
	여러 부위의 고장으로 총4회 수리받았으나 고장이 재발(5회째)			
수리불가능시				
소비자가 수리 의뢰한 제품을 사입자가 분실한 경우	제품교환, 또는 구입가 환불	정액 감가상각한 금액에 10%를 가산하여 환불		
수리용 부품을 보유하고 있지 않아 수리가 불가능한 경우		감가상각 금액에 구입가의 5%를 가산하여 환불		
제품구입시 운송과정 및 제품 설치 중 발생한 피해	제품교환			
소비자의 고의 과실에 의한 성능, 기능상의 고장	수리가 가능한 경우	유상수리	유상수리	
	수리용 부품을 보유하고 있지 않아 수리가 불가능한 경우	유상수리에 해당하는 금액징수 후 제품교환		
□ 천재지변(화재, 연해, 가스, 지진, 풍수해, 낙뢰 등)에 의한 고장이 발생하였을 경우, □ 사용상 정상 마모되는 소모성 부품을 교환하는 경우, □ 사용전원의 이상 및 접속기기의 불량으로 인하여 고장이 발생하였을 경우, □ 기타 제품 자체의 하자가 아닌 외부 원인으로 인한 경우, □ LG전자 대리점이나 서비스센터의 수리기술자가 아닌 사람이 수리 또는 개조하여 고장이 발생하였을 경우, □ 제품의 이종, 이사 등으로 인하여 설치 요건이 부실한 경우 □ 고장이 아닌 경우 서비스를 요청하면 요금을 받게 되므로 반드시 사용설명서를 읽어주세요. □ 헤드세척 및 이물투입 서비스 요청을 한 경우 □ 제품 기능 사용설명 및 분해하지 않고 처리하는 간단한 조정시(1회 무료, 2회부터 유료) □ 소비자 설치 미숙으로 재설치를 한 경우			유상수리	유상수리

· 상기 보상기준은 공정거래위원회 고시 소비자분쟁해결기준에 의거 합니다.
 · 고객상담실(수신자 부담): 080-023-7777 FAX: 02-2630-3565

· 명시되지 않은 사항은 「소비자분쟁해결기준」에 따릅니다.
 · 가구세척, 조정, 사용설명 등은 고장이 아닙니다.

고객 서비스에 대하여

고객의 권리

고객께서는 제품 사용 중에 고장이 발생할 경우, 구입일로부터 1년 동안 무상 서비스를 받으실 수 있는 소중한 권리가 있습니다. 단, 고객과실 및 천재지변에 의해 고장이 발생한 경우는 무상 기간 내라도 유상 처리됨을 알려드립니다.

유상서비스(고객의 비용부담)에 대한 책임

서비스 신청 시 다음과 같은 경우는 무상 기간내라도 유상 처리 됩니다.

- 제품 내에 이물질(물, 음료수, 커피, 장난감 등)이 투입되어 고장이 발생하였을 경우
- 제품을 떨어뜨리거나, 충격으로 인하여 제품파손 및 기능상의 고장이 발생하였을 경우
- 신나, 벤젠 등 유기용제에 의하여 외관 손상 및 변형이 된 경우
- LG전자 정품이 아닌 부품 또는 소모품을 사용하여 제품 고장이 발생하였을 경우 (어댑터, 배터리, 필터, 이어폰 등)
→ LG전자 정품은 가까운 LG전자 서비스 센터에서 구입 가능
- 사용전압을 오(誤)인가하여 제품 고장이 발생하였을 경우
- 고객이 제품을 임의로 분해하여 부속품이 분실 및 파손되었을 경우
- LG전자 서비스 센터의 수리기사가 아닌 사람이 제품을 수리 또는 개조하여 고장이 발생하였을 경우
- 천재지변(낙뢰, 화재, 풍수해, 가스, 염해, 지진 등)에 의해 고장이 발생하였을 경우
- LG전자 제품 사용설명서 내에 “안전을 위한 주의사항”을 지키지 않아 고장이 발생하였을 경우 (“안전을 위한 주의사항”을 잘 지키면 제품을 오래 사용할 수 있습니다.)
- 기타 고객 과실에 의하여 제품 고장이 발생하였을 경우
- 제품의 이동, 이사 등으로 인한 설치 변경 요청시
- 구입시 고객요구로 설치한 후 재 설치시
- 제품 구매 설치 이후 추가제품 연결 요청시
- 고객 요청으로 재 설치할 경우

폐 가전제품 처리절차

신규제품 구입시



LG전자 대리점에서 신제품을 구입 한 후, 기존 제품을 버리고자 할 경우에는 신규제품 배달시 무상으로 처리해 드립니다.



단순 폐기시



가전제품, 가구 등 대형 생활 폐기물을 버리고자 할 경우에는 지역 등 사무소로 연락하시면 됩니다.



LG전자 서비스센터 대표 전화번호

사용불편 및 고장접수는 (전국 어디서나)
1544-7777, 1588-7777

- **전화 걸기 전**
제품 모델명, 고장상태, 전화번호, 주소를 정확히 알고 계시면 보다 빠른 서비스를 받으실 수 있습니다.
- **전화 연결 시**
ARS 안내에 따라 제품을 정확하게 선택하시면 해당 제품의 전문 상담원에게 최고의 서비스를 받으실 수 있습니다.
고객 상담실 (제안 및 불만사항) 080-023-7777

인터넷 서비스 신청

www.lgservice.co.kr

- 인터넷 서비스를 이용하시면 제품에 대한 자가진단, 원하는 날짜와 시간에 서비스 신청, 실시간 PC 원격 상담이 가능하여 보다 편리하게 이용하실 수 있습니다.
- 인터넷으로 출장 서비스를 신청하시면 수리비 할인 혜택을 드립니다.
(단, 당사의 사정에 의해 변경될 수 있습니다.)



서비스 품질(SQ) 인증마크란?
서비스 품질이 우수한 기업에 대한 품질을 국가 기관인 지식경제부가 보증하는 인증마크입니다.