

멀티 에어컨 **WHISEN**

사 용 설 명 서

실내기: LM-N720TSD / LM-N1000TSD
실외기: LM-N1400T2S / LM-N2000T2S
LM-N4000T4S

살아있는 생활포털 **DreamLG.com**

에어컨 문의전화

080-856-9999

에어컨의 사용방법 또는 신제품에 대한 정보가 필요할 때 이용하세요.

전화요금은 LG전자가 부담합니다.

통화시간은 08:00~12:00, 13:00~19:30

(토요일은 17:00까지, 일요일은 제외)입니다.

**사용 전에 「안전을 위한 주의사항」을 반드시 읽고 정확하게 사용하세요.
사용설명서에 제품보증서가 포함되어 있습니다.**

사용설명서를 읽고 난 후 사용하는 사람이 언제든지 볼 수 있는 장소에 보관하세요.

이런 점이 좋습니다

저희 LG 멀티 에어컨을 애용하여 주셔서 감사합니다.
설명서를 읽으신 후 사용하시면 훨씬 편리하고 안전하게 오래 사용할 수 있습니다.

3차원 터보팬 적용

터보팬을 활용한 설계로 냉·난방능력이 우수하며, 소음이 낮습니다.

입체 냉·난방 실현

4방향에서 바람이 나오므로 구석구석까지 균일한 냉·난방효과를 느낄 수 있습니다.

항균 주름 필터 디자인

실내공기중에 있는 먼지와 세균을 제거시켜 맑고 신선함을 느끼게 합니다.

설치공간 확보형 디자인

공간 활용성, 설치/시공성 등 모든 조건을 만족시키며 어떤 공간에도 잘 어울리는 제품입니다.

고급 액정 유선리모컨 채용

조작이 편리해졌으며 자기고장진단 기능으로 이상 발생시 응급조치가 쉬워졌습니다.

드레인 펌프 내장으로 편리한 배수

드레인 펌프를 내장하여 자동으로 배수되므로 매우 편리합니다.



차 례

사용전에

안전을 위한 주의사항	4~9
각 부분의 이름	10~11
• 실내기, 실외기	
• 리모컨	

기능 사용하기

현재시각 설정	12
주간예약 설정	13
휴일 설정	14
켜짐/꺼짐 예약	15
운전선택	16
냉방운전	17
난방운전/난방운전의 특징	18
제습운전/송풍운전	19
피워냉방	20
풍량선택/풍향자동	21
온도조절/실내온도 확인방법	22
사용제한 기능	23

알아두기

필터청소	24
장기간 보관방법	25
고장신고 전 확인사항	26~28
에어컨 설치방법	29
소화기 비치에 대하여	29
고객 서비스에 대하여	30
제품보증서/고객카드	31
소비자 피해보상 안내	32
폐 가전제품 처리/제품규격	33

안전을 위한 주의사항

다음에 표시되어 있는 안전 관련한 주의사항들은 제품을 안전하고 정확하게 사용하여 예기치 못한 위험이나 손해를 사전에 방지하기 위한 것입니다.



경고

사망이나 중상 등의 커다란 위험을 초래할 수 있습니다. 반드시 지켜주세요.



위험을 끼칠 우려가 있는 사항과 조작에 대하여 주의를 환기시키기 위한 기호입니다. 위험 발생을 피하기 위하여 주의깊게 살펴보고 지시에 따라 주세요.



위험을 방지하기 위하여 피해야 하는 사용방법을 표시하는 기호입니다.

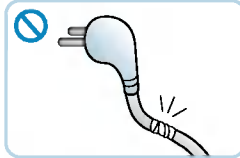

전원선을 연장하거나 꼬이지 않게 하세요.

화재 및 감전사고의 원인이 됩니다.
(전기공사가 필요한 경우는 판매점 또는 전문업체에 의뢰 하세요.)
* 플러그 사용 모델인 경우

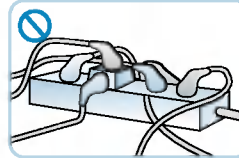

에어컨 전용 콘센트를 사용해 주세요. (문어발식 콘센트 사용을 금지하여 주세요.)

무리한 전력사용은 과전 및 화재의 원인이 됩니다.
* 플러그 사용 모델인 경우

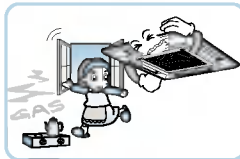

가스가 쉴 때에는 에어컨이나 리모컨을 작동하기 전에 창문을 열어 환기시켜 주세요.

폭발 및 화재, 화상의 원인이 됩니다.

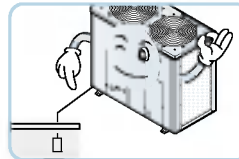

반드시 접지공사를 하세요. (창틀사나 수도꼭지에는 접지선을 연결하지 마세요.)

접지핀을 문어서 접지해 주세요. 접지를 하지 않으면 감전의 원인이 됩니다.



가연성 가스 및 인화성 물질 (벤젠, 가솔린, 신나 등)의 근처에서는 사용하지 마세요.

폭발이나, 화재의 원인이 됩니다.

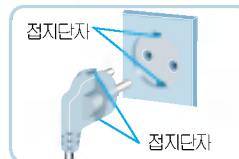

접지단자가 있는 전원 플러그와 콘센트를 사용하세요.

감전의 원인이 될 수 있습니다.
* 플러그 사용 모델인 경우

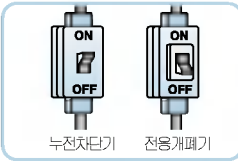

누전차단기와 전용개폐기를 꼭 설치하세요.

설치하지 않으면 화재나 감전의 원인이 됩니다.

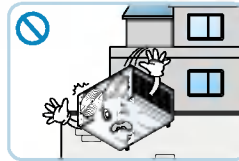

외벽 및 베란다 비갈짜 등 낙하 우려가 있는 위치에는 안전을 위하여 절대 설치하지 마세요.

제품이 떨어져 부상의 염려가 있으며 서비스에 어려움이 있습니다.

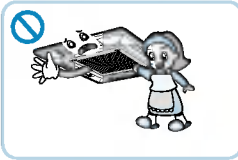

운전 중에 실내기 및 실외기의 흡입구를 열지 마세요.

감전의 원인이 됩니다.



젖은 손으로 전원플러그를 만지지 마시고, 전원플러그를 뽑을 때는 플러그의 머리를 잡고 뽑아 주세요.

감전 및 상해의 원인이 됩니다.
* 플러그 사용 모델인 경우



임의로 제품을 분해하거나 개조하지 마세요.

고장과 감전의 원인이 됩니다.

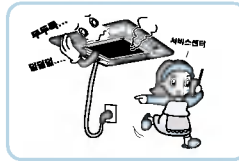

제품에서 이상한 소리나 냄새 또는 연기가 나면 전원플러그를 뽑은 후 서비스 센터로 연락주세요.

감전 및 화재의 원인이 됩니다.

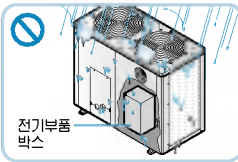

전기부품
박스

전기 부품에는 절대로 물이 들어 가게하면 안됩니다.

기기 고장이나 감전의 원인이 됩니다.
컨트롤 커버를 반드시 체결하세요.

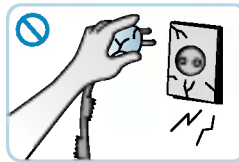

콘센트가 손상되었거나 헐거울 때는 사용하지 마세요.

감전 및 화재의 원인이 됩니다.
* 플러그 사용 모델인 경우

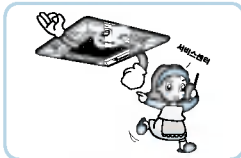

기기를 이동하거나 다시 설치할 때는 구입하신 판매점 또는 전문업체(업자)에게 의뢰하세요.

배선 등에 문제가 있으면 누전 등 화재 및 감전사고의 원인이 됩니다.

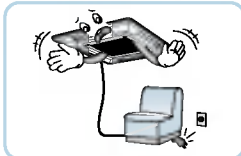

전원 코드 위에 무거운 것을 놓거나 코드가 기기 밑에 눌리지 않도록 하세요.

화재나 감전의 위험이 있습니다.
* 플러그 사용 모달인 경우



전원 코드 위를 깔개 등으로 덮어 놓지 마세요.

눈에 안 띄어 무거운 것을 올려 놓을 경우 코드가 손상되어 화재, 감전의 원인이 됩니다.

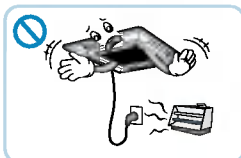

전원코드를 열기구 가까이에서 사용하지 마세요.

화재, 감전의 원인이 됩니다.
* 플러그 사용 모달인 경우

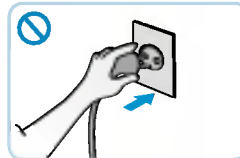

전원 플러그가 흔들리지 않도록 플러그의 끝까지 확실히 꽂아 주세요.

접촉이 불완전한 경우는 화재의 원인이 됩니다.

* 플러그 사용 모달인 경우

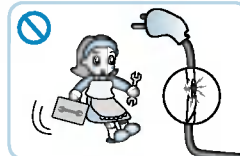

전원 코드를 손상 시키거나, 가공하거나, 무리하게 구부리기, 비틀기, 잡아 당기기, 틈사이에 끼우기, 가열 등을 하지 마세요.

코드가 파손되어 화재 및 감전의 원인이 됩니다.

* 플러그 사용 모달인 경우

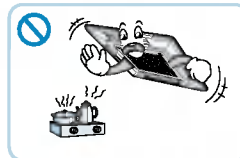

화기를 멀리 하세요.

외관 손상 및 화재의 원인이 됩니다.

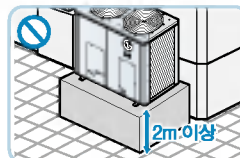

도로상에 침수 또는 보행자의 불편을 줄 수 있는 곳에 설치하지 마세요.

도로상에 설치시에는 2m 이상의 높이에 설치하세요.



주의

다치거나 집 또는 가구 등이 파손될 수 있습니다. 항상 주의하여 주세요.



동·식물, 정일기, 미술품의 보존 등 특수 용도/장소에는 사용하지 마세요.

동·식물 또는 재산 손상의 원인이 됩니다.



배수호스는 확실하게 배수가 되도록 설치하여 주세요.

배수가 원활히 되지 않으면 응축수가 실내로 유입될 수 있습니다.

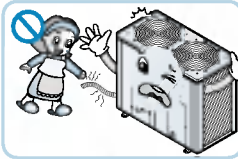

연결배관은 뜨거운 손으로 대지 마세요.

상해의 원인이 됩니다.

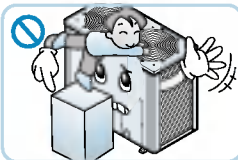

실외기 위에는 어린이가 올라갈 수 없도록 해주세요.

어린 아이가 바깥으로 떨어질 수 있습니다.

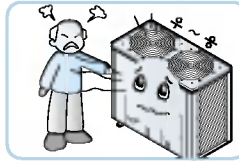

실외기의 소음과 더운 바람이 이웃에게 피해가 되지 않도록 설치하세요.

이웃과의 분쟁 우려가 있습니다.

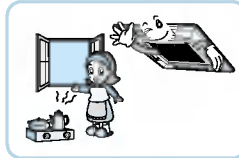

연소기구와 함께 운전할 때는 수시로 환기시켜 주세요.

산소 부족으로 호흡 곤란의 원인이 됩니다.



운전중에는 실내기 송풍구, 실외기 배출구에 손이나 막대기를 넣지 말고, 열교환기를 손으로 만지지 마세요.

상해의 원인이 됩니다.



장시간 사용하지 않을 때는 주전원 스위치를 내려 주세요.

제품의 고장이나 화재의 원인이 됩니다.



지나친 냉방을 피하시고, 장시간
사용시 2시간에 1~2회 정도
환기시켜 주세요.

장시간 강한 찬바람을 쐬면 건강에
해롭습니다.

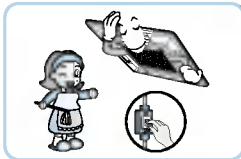

청소시 전원플러그를 반드시
뽑아 주세요.

감전의 원인이 됩니다.
* 플러그 사용 모델인 경우

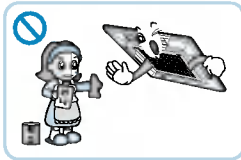

청소할 때는 왁스나 신나 등의
강력세제는 사용하지 마시고,
부드러운 천으로 사용하세요.

제품색상이 변하거나 표면이 긁혀
외관이 나빠집니다.



필터는 꼭 끼워서 사용하고, 3개월에
1회 정도 필터청소를 해주세요.

필터없이 운전하면 고장의 원인이
됩니다.

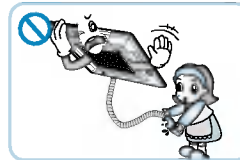

에어컨에서 배수되는 물은
마시지 마세요.

배탈의 원인이 됩니다.

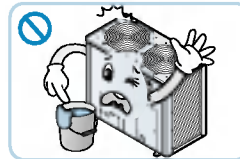

흡입구나 취출구 주변에 장애물을
두지 마세요.

기기 고장이나 사고의 원인이 됩니다.

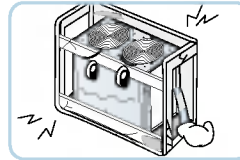

실외기 설치대가 장기 사용으로
손상되지 않았는지 확인해 주세요.

손상된채 방치하면 제품이 떨어져 부상을
입을 우려가 있습니다.

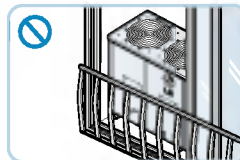

사용시 밀폐장소에 설치하지 마세요.
베란다 설치시 문을 열어서 사용하세요.

기기 고장이나 사고의 원인이 됩니다.

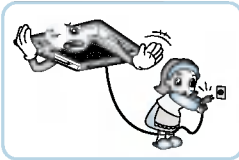

전원 플러그를 빼고 꽂음에 의한
기기의 운전이나 정지를 하지 마세요.

감전이나 화재의 원인이 됩니다.
* 플러그 사용 모델인 경우



리모컨에 사용하고 있는 건전지를
뺄 경우 어린이가 건전지를 잘못하여
먹지 않도록 해 주세요.

건전지는 유아의 손이 닿지 않는 곳에
두세요. 만일 어린이가 먹은 경우 즉시
의사와 상담하세요.

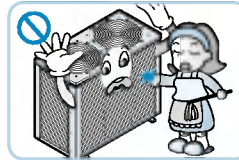

실내/외기의 열 교환기는 표면이
날카로우니 청소시 주의하세요.

손가락이 베일 우려가 있으므로 두꺼운
면장갑을 착용해 주세요.

각 부분의 이름

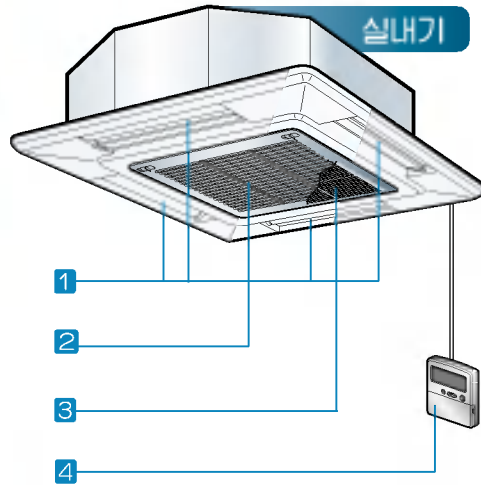

실내기

- 1 공기 배출구
- 2 공기 흡입구
- 3 항균 필터
- 4 리모컨

실외기

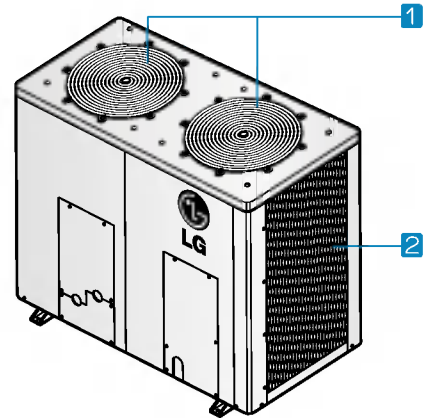

실외기

- 1 공기배출구
- 2 공기흡입구

리모컨

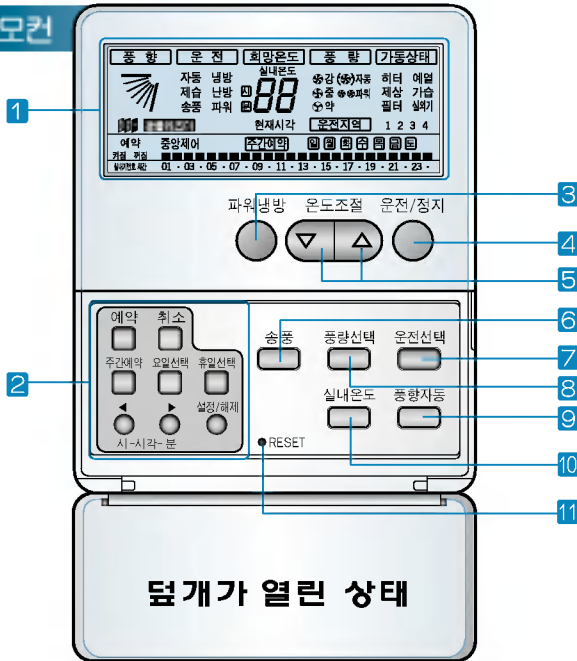

뒷개가 열린 상태

- 1 표시창
- 2 시간 예약 실행/취소,
주간예약/요일선택/휴일선택 버튼
- 3 파워냉방 버튼
- 4 운전/정지 버튼
- 5 온도조절 버튼
- 6 송풍운전 버튼
- 7 운전선택 버튼
- 8 풍량선택 버튼
- 9 풍향자동 버튼
- 10 실내온도 버튼
- 11 TIME RESET 버튼

유선리모컨 사용/

현재시각 설정 간편하게 현재 시각을 설정할 수 있습니다

1 리모컨 조절부의 시 버튼을 누르세요.
버튼을 누를 때마다 숫자가 00~23까지 바뀝니다. 현재 시간을 맞추세요.

2 리모컨 조절부의 분 버튼을 누르세요.
버튼을 누를 때마다 숫자가 00~59까지 바뀝니다. 현재 시간을 맞추세요.

3 리모컨 조절부의 요일선택 버튼을 누르세요.
버튼을 누를 때마다 요일이 일요일부터 월요일까지 바뀝니다. 원하는 요일을 맞추세요.

4 리모컨 조절부의 RESET 버튼을 누르세요.

• RESET 버튼을 한번 누르면 설정이되며 다시 한번더 누르면 해제 기능을 수행 합니다.

주간예약 설정

예) 월요일 6시~8시까지와 13시~22시까지 작동하려면

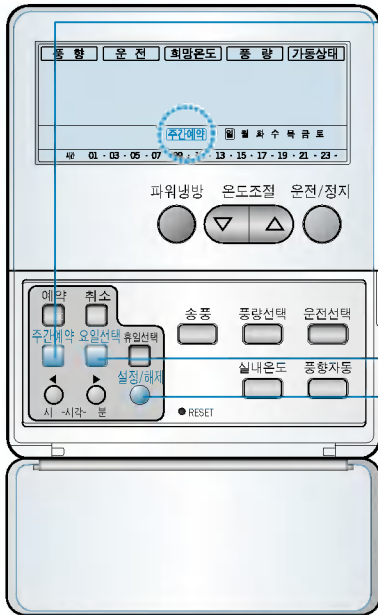

1 리모컨 조절부의 **주간 예약** 버튼을 누르세요.
아래의 그림처럼 표시부가 깜빡입니다.

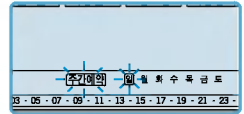

2 리모컨 조절부의 **요일선택** 버튼을 누르세요.
월요일을 선택 하세요.

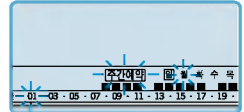

3 원하는 시간은 **◀ ▶** 버튼으로 이동시
설정/해제 버튼을 눌러 설정합니다.
원하는 시간으로 설정될 때까지 시각 설정을
해 주세요.



4 원하는 설정을 하면 아래와 같이 표시부에
나타 납니다.
흑색 막대는 작동을, 빈 공간은 정지를 나타냅니다.

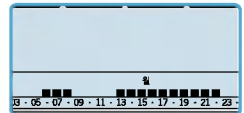

• 휴일이 지정되어 있으면 설정/해제 버튼의 입력은 되지 않습니다.

휴일 설정

예) 화요일이 휴일인 경우

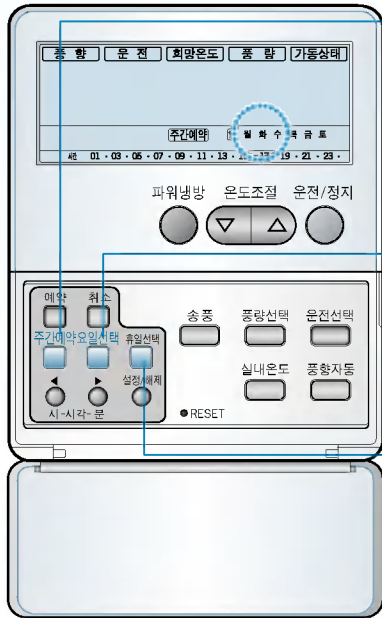

- 1 리모컨 조절부의 주간 예약 버튼을 누르세요.
아래의 그림처럼 표시부가 깜빡입니다.

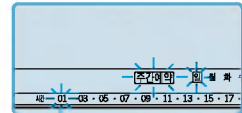

- 2 리모컨 조절부의 요일선택 버튼을 누르세요.
화요일을 선택하세요.



- 3 리모컨 조절부의 휴일선택 버튼을 누르세요.
리모컨 표시부에 화로 표시됩니다.
외부의 사각형이 휴일을 의미합니다.

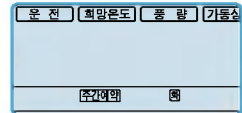

화

켜짐예약/꺼짐예약

설정해둔 예약 시간에 자동으로 켜지거나 꺼집니다.

DIGITAL ez LG

현재시각이 맞는지 않은 상태에서는 예약운전이 되지 않습니다.

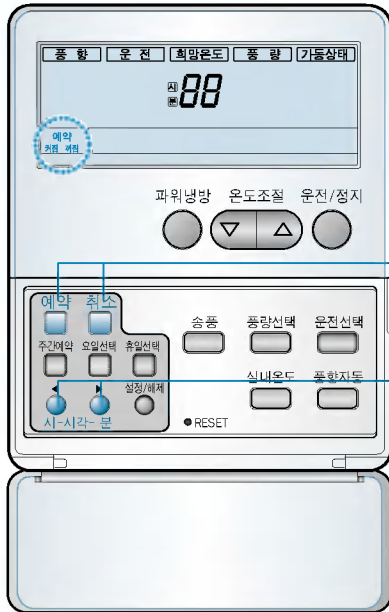

켜짐 예약

- 1 리모컨 조절부의 **예약** 버튼을 누르세요.
- 2 원하는 시간으로 설정될 때까지 **◀, ▶** 버튼으로 시간을 설정해 주세요.
- 3 예약을 취소 하고 싶으면 **예약** 버튼을 한번더 누르거나 **취소** 버튼을 눌러 주세요.

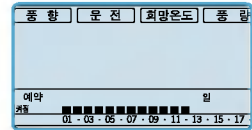

- 제품이 정지중 일 때만 예약할 수 있으며 설정 시간이 되면 자동으로 운전됩니다.
운전시에는 리모컨에 기억되어 있는 이전 상태로 운전합니다.

꺼짐 예약

- 1 리모컨 조절부의 **예약** 버튼을 누르세요.
- 2 원하는 시간으로 설정될 때까지 **◀, ▶** 버튼으로 시간을 설정해 주세요.
- 3 예약을 취소 하고 싶으면 **예약** 버튼을 한번더 누르거나 **취소** 버튼을 눌러 주세요.

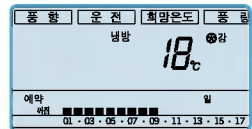

- 제품이 운전중 일 때만 예약할 수 있으며 설정 시간이 되면 운전이 정지 됩니다.

본체사용/ 운전선택

직동순서

- 1 운전/정지 버튼
- 2 운전선택 버튼
- 3 온도조절 버튼
- 4 풍량선택 버튼



운전선택

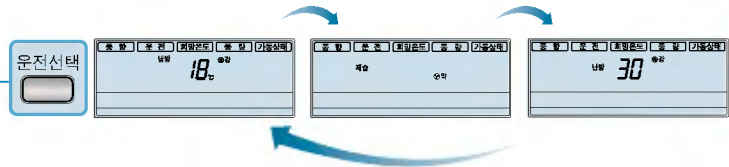

• 운전 중 운전선택 버튼을 누를 때마다 냉방운전 → 제습운전 → 난방운전... 순으로 원하는 운전을 선택할 수 있습니다.



1 리모컨 조절부의 **운전/정지** 버튼을 누르면 냉방운전이 됩니다.



2 온도조절 버튼을 눌러 실내온도보다 희망온도를 낮게 맞추세요.



▼ 리모컨 표시창

• 희망온도가 실내온도보다 높게 설정되어 있을 때는 찬바람이 나오지 않으며, 송풍상태의 바람이 나옵니다.

3 운전중에 **운전/정지** 버튼을 누르면 냉방운전이 정지됩니다.



**3분 지연
가능이란?**

냉방 정지 후 곧바로 제품 작동시 찬바람이 나오지 않는 것은 압축기를 보호하기 위한 기능 때문입니다.
3분 후에 압축기가 동작되면서 실내에 찬바람이 나옵니다.

난방 운전

난방운전의 특징



난방운전

- 1 리모컨 조절부의 **운전/정지** 버튼을 누른 후
- 2 **운전선택** 버튼을 눌러 난방운전을 선택하세요.
- 3 **온도조절** 버튼을 눌러 실내온도보다 희망온도를 높게 맞추세요.
- 4 운전중에 **운전/정지** 버튼을 누르면 난방운전이 정지됩니다.

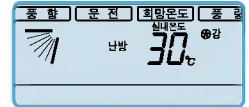

▼ 리모컨 표시창

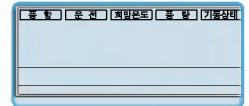

난방운전의 특징

- 인버터 히트펌프식 난방에어컨은 실외 공기중의 열을 모아 실내로 옮겨서 난방을 하는 에어컨으로서 비쌀 온도가 영하로 떨어지면 압축기의 주파수를 가면서 -10°C까지 난방성능이 확보됩니다.
- 난방운전은 실내의 공기 순환에 의한 온풍순환 방식이므로 실내 전체가 따뜻해지는데 다소의 시간이 소요됩니다. 실외의 온도가 -10°C이하로 지속된 경우에는 예열을 위하여 1시간전에 미리 제품을 운전시켜 주시기 바랍니다.
- 난방운전 정지시 제품의 따뜻한 기운을 식혀주기 위해 안전장치가 동작하기 때문에 일정시간 운전 후 정지합니다.

제습운전 송풍운전

냉방은 약하게 하면서 습기를 제거합니다.

DIGITAL ez LG

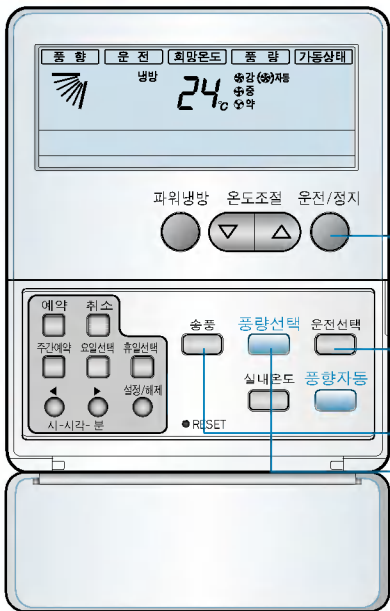

제습운전

- 1 운전/정지 버튼을 누르세요.
- 2 운전선택 버튼을 눌러 제습에 맞추세요.
 - 제습운전시는 풍량선택과 온도조절이 되지 않습니다.
- 3 운전선택 버튼을 한번 더 누르면 제습운전이 해제되고, 냉방운전이 됩니다.

• 장마철이나 습도가 높은 경우에 사용하시면 효과적인 습기 제거와 냉방운전을 동시에 할 수 있습니다.

송풍운전

- 1 운전/정지 버튼을 누른 후
- 2 송풍버튼을 누르세요.
- 3 풍량선택 버튼을 누를 때마다 강 → 자동 → 약 → 중... 순으로 풍량을 선택할 수 있습니다.
 - 송풍운전 시에는 실외기의 압축기가 운전되지 않습니다.

• 송풍운전은 찬바람이 나오지 않고 일반 선풍기 바람이 나옵니다.
• 실내와 온도차이가 없는 바람만 내보내므로 실내를 순환시키는 기능을 합니다.

파워냉방



1 운전/정지 버튼을 누르세요.

2 파워냉방 버튼을 누르세요.

• 냉방상태 특강풍으로 운전됩니다.

3 파워냉방 버튼을 한번 더 누르면 해제되고, 냉방상태에서 강풍으로 운전됩니다.

• 풍량선택 버튼과 온도조절 버튼을 눌러도 파워냉방 운전이 해제 됩니다.

• 해제 시에는 냉방, 강풍, 희망온도는 18°C로 설정됩니다.

파워냉방은?

- 희망온도 : P0 (실제 18°C인)
 - 풍량 : 특강풍(파워풍)
 - 풍향 : 냉방위차로 고정
- } 로 운전되어 실내온도를 빨리 내리게 합니다.

풍량선택 풍향자동

원하는 풍량을 간편하게 조절할 수 있습니다.

원하는 풍향을 간편하게 조절할 수 있습니다.

DIGITAL ez LG



풍량선택

풍량선택 버튼을 눌러 원하는 풍량을 맞추세요.

- 풍량선택 버튼을 누를 때마다 강 → 자동 → 약 → 중.. 순으로 풍량을 선택할 수 있습니다.
- 운전시 최초의 풍량은 '강풍'입니다.

풍향자동

풍향자동 버튼을 누르면 풍향조절기가 상,하 자동운전 됩니다.

- 풍향자동 버튼을 한번 더 누르면 풍향조절기는 정지 됩니다.

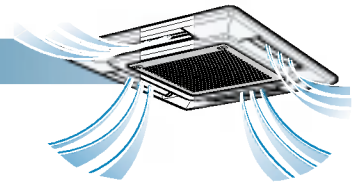

온도조절 실내온도 확인방법

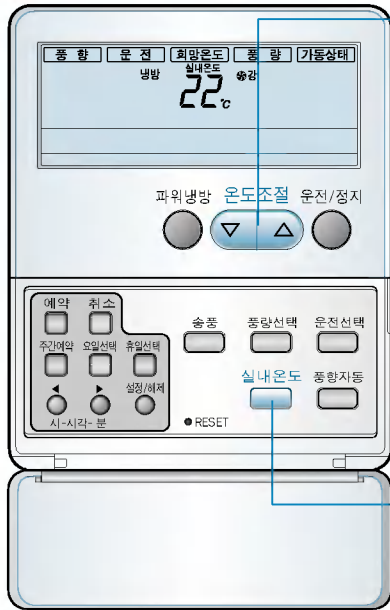

온도조절

온도조절 버튼으로 희망온도를 맞추세요.

- 온도조절 ▲ 한번씩 누를 때마다 1°C씩 올라감
- 온도조절 ▼ 한번씩 누를 때마다 1°C씩 내려감

- 실내온도 : 현재의 온도를 말합니다.
- 희망온도 : 사용자가 유지하고자 하는 실내의 온도를 말합니다.

냉방운전시

희망온도가 실내온도보다 높으면 냉방이 안됩니다.
희망온도는 실내온도보다 낮게 맞춰 주세요.

난방운전시

희망온도가 실내온도보다 낮으면 난방이 안됩니다.
희망온도는 실내온도보다 높게 맞춰 주세요.

실내온도 확인

실내온도 버튼을 누르면 실내온도가 약 5초간 표시 됩니다.
약 5초 후 희망온도로 복귀됩니다.

- 냉방운전은 18°C~30°C까지, 난방운전은 16°C~30°C까지 희망온도를 선택할 수 있습니다.
- 실내온도와 실외온도의 차이는 5°C가 좋습니다.

어린이들이 에어컨을 함부로 사용하지 못하도록 할 때 사용되어 집니다.
(**CL** 은 CHILD LOCK의 약자임)

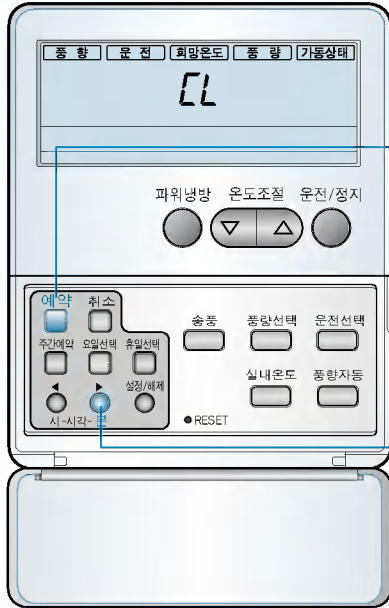

기능설정

예약과 분 설정 버튼을 동시에 3초 이상 누르면 운전상태는 차일드록 기능으로 전환되고 표시창에는 "**CL**"이 표시됩니다.

이때 다른 버튼을 누르면 리모컨은 선택된 모드로 전환되지 않고, 3초 동안 표시창에 "**CL**"이 나타납니다. 그러나 실내온도 표시기능과 무선 리모컨에 의한 동작은 정상적으로 수행 됩니다.

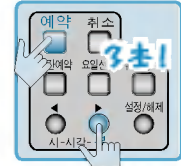

기능해제

예약과 분 설정 버튼을 동시에 3초 이상 누르세요. 그러면 차일드록 기능은 해제되고, 이전 상태로 표시 되어 집니다.

필터 청소

3개월에 한번씩 청소하세요.

- 1 양쪽 측면에 있는 고정걸이를 풀고 중앙부를 누르고 전면 그림을 열어서 에어필터를 빼내세요.

그림에서 필터가 떨어지지 않도록 조심 하세요.

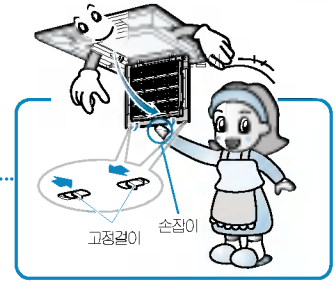

- 2 진공청소기나 부드러운 솔로 청소하세요.

오염이 심할 때는 중성세제를 이용하여 물로 씻어주세요.
(40°C 이상 뜨거운 물 사용금지) 건조시에는 불이나 직사광선을 피하고 그늘에서 잘 말려주세요.



- 3 에어필터를 끼운 뒤 전면 그림을 닫고 고정걸이를 걸어 주세요.

그림에서 필터가 떨어지지 않도록 조심 하세요.

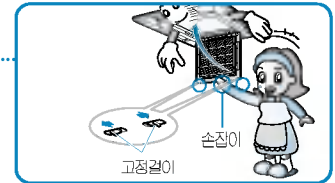

- 안전을 위하여 청소하기 전에 전원플러그를 뽑거나 주전원 스위치를 내려주세요.
- 필터에 먼지가 끼면 냉, 난방능력이 떨어지고, 전기요금도 많이 나오니, 3개월에 1회 정도 청소하여 주세요.

장기간 보관방법

에어컨을 오래 사용할 수 있습니다.

DIGITAL ez LG

- 1 맑은 날 1시간 이상 송풍운전을 시킨후 운전/정지버튼으로 운전을 정지 시키세요.

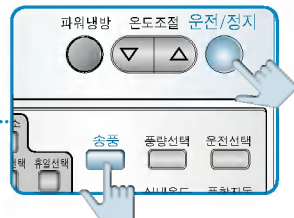

- 2 주전원 스위치를 내리세요.

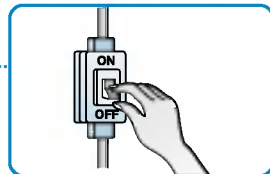

- 3 공기 흡입구와 에어필터를 청소하고 실외기를 청소해 주세요.

부드러운 천을 사용해서 굽힘등 외관 손상을 방지 하세요.

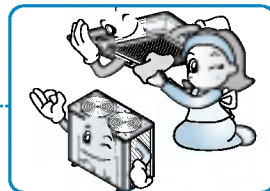

•본 제품은 실외기 커버가 없습니다.

본 제품은 실외기 커버를 씌우지 않는 상태에서 보관하여도 전혀 문제가 없으며 씌운 상태로 운전할 경우 압축기의 불량을 일으키는 문제를 없애기 위하여 실외기용 커버가 공급되지 않습니다.

고장신고 전 확인사항

제품에 이상이 생겼을 경우에는 서비스 센터에 의뢰하기 전에 아래사항을 먼저 확인하여 주세요.

운전이 전혀 되지 않아요	Q 주전원 스위치가 내려져 있지 않습니까?	A 주전원 스위치를 올려 주세요.
	전압이 너무 낮지 않습니까?	정격 전압 330V인지 한국전력에 문의하세요.
	리모컨에 이상이 없습니까?	건전지를 교환하거나 극성 (+, -)을 맞게 다시 넣으세요.
	정전이 되지 않았습니까?	다른 전기기구를 확인하여 보세요. (전기가 들어오면 다시 운전시키세요.)
	실내기, 실외기 흡입구 또는 취출구가 막혀 있지 않습니까?	실내기, 실외기 흡입구 또는 취출구를 확인해 보세요.
	제품 내부에 퓨즈가 끊어질 수도 있습니다.	설치전문점이나 서비스 센터에 수리를 의뢰 하세요.
이슬이 맺혀요	Q 장마철과 같이 실내의 습도가 높지 않습니까?	A 습기가 이슬로 변해서 맺히는 자연현상입니다. (다른수건으로 닦아주세요.)
찬바람이 연속으로 나오지 않아요	Q 실외기 주위온도가 너무 높지 않습니까?	A 실외기 주위온도가 너무 높거나 낮으면 운전과 정지가 반복될 수 있습니다.
예약운전이 되지 않아요	Q 예약을 올바르게 하셨습니까?	A 설명서를 참고하여 다시 한번 예약해 주세요.
	예약시간을 확인해 보세요.	예약시간이 맞지 않으면 다시 맞춰주세요.
흰 안개같은 것이 나와요	Q 제품을 음식점 및 기름을 많이 사용하고 있는 곳에 설치 하였거나 습도가 높지 않습니까?	A 흡입구를 통하여 수증기가 나올 수도 있습니다. 기름을 많이 사용하는 곳에서는 열교환기를 정기적으로 세척하여 주세요.

정상보다 시원하지 않거나
따뜻하지 않아요

Q 희망온도 설정은 바로 되어 있습니까?

A 냉방시는 희망온도를 실내온도보다 낮게, 난방시는 높게 맞추세요.

필터가 빠져 있지 않습니까?

필터는 꼭 끼워 주세요.

필터에 먼지 등이 끼어 더러워지지 않았습니까?

필터를 깨끗이 세척 하세요.

제품의 사용평수가 방의 평수보다 작지는
않습니까?

적절한 평수의 제품을 사용하고 있는지
확인 하세요.

실내기와 실외기의 거리가 너무 멀지
않습니까?

10m 이상되면 냉방 또는 난방능력이
조금씩 떨어질 수 있습니다.

실내에 인원이 너무 많지 않습니까?

실내에 인원이 많으면 냉방효과가 떨어질 수도
있습니다. (냉방시만 해당)

찬공기나 따뜻한 공기가 실외로 빠져 나가고
있지 않습니까?

열어둔 창문을 닫고 틈새를 막아주세요.

햇빛이 실내로 직접 새어들고 있지 않습니까?

커튼으로 햇빛을 막아주세요.
(냉방시만 해당)

실내 에어컨 주위에 장애물은 없습니까?

장애물을 옮겨주세요.

실외기 토출구에 장애물이 막혀 있지
않습니까?
(장애물로 막혀 있으면 실외기 소음이 높아
지고 찬바람이 나오지 않으며 전기료가 많이 나
옵니다.)

장애물을 제거해 주세요.

잠잘 때 시끄러워요

Q 풍량이 「강」으로 되어 있지
않습니까?

A 풍량을 「약」으로 해 주세요.

운전 후 곧바로 찬바람이나
더운 바람이 나오지 않을 때
(3분 지연 기능)

Q 운전을 정지한 후 곧 운전을 하지
않았습니까?

운전선택 버튼을 눌러 운전상태를 바꾸지
않았습니까? (냉방 → 난방, 난방 → 냉방)

A 3분 후에 자동으로 운전됩니다.

3분 후에 정상으로 운전됩니다.

냄새가 나고
눈이 따가워요

Q 음식점의 매운 냄새등이 발생하고 있지
않습니까?

새집에 이사하여 인테리어나 가구에서 나는
냄새로 인해 눈이 따갑다고 느껴지지
않습니까?

미용실 가구점 등에서 사용하지
않습니까?

곰팡이 냄새가 나지
않습니까?

A 실내의 환풍기를 작동하거나 환기를 해 주세요.
· 실내외 공기가 변질되어 냄새가 날 경우 락스
10% 희석액을 열교환기에 분사하여 세척하여
주세요.
· 내부 악취는 환기, 청소 등으로 제거하여 주세요.
에어컨에서 생기는 응축수가 잘 빠지지 않을
경우 냄새가 날 수 있으므로 배수호스를 점검
하여 주세요.



절전 방법

- 1** 희망온도를 적절히 조정 후 사용하세요. 실내온도와 실외온도 차이는 5°C 정도가 좋습니다.
- 2** 실외기 배출구에 방충망 등 장애물을 제거하여 주세요.
막혀 있으면 실외기 소음이 높아지고 찬바람이 나오지 않으며 전기료가 많이 나옵니다.
- 3** 새어드는 바람이 없도록 하고, 햇빛은 커튼 등으로 막아주세요.
냉기가 밖으로 새어나가 냉방속도도 느려지고 전기료도 많이 나옵니다.
- 4** 잠잘 때는 간편예약 운전을 하세요. 예정시간 동안 동작 후 자동 정지됩니다.
- 5** 풍향을 자동으로 조절하여 사용하세요. 냉방이 끝나고루 됩니다.

에어컨 설치방법/소화기 비치에 대하여

DIGITAL ez LG

사용 중인 에어컨을 다른 장소로 이동 설치할 때는 LG에어컨 전문점이나 서비스센터로 연락하세요.
(이전 설치비는 별도입니다)

에어컨 설치 (설치장소 선정)

- 실내기**
- 응축수의 배수가 잘 되고 실외기와 배관 접촉이 쉬운 곳
 - 냉방효과가 가장 좋으며 전원 연결이 쉬운 곳 (콘센트와 가까운 곳)
 - 흡입구 근처에 실내공기 흡입을 방해하는 장애물이 없는 곳
- 실외기**
- 흡입구와 벽 또는 장애물과의 거리는 50cm 이상, 배출구 상부는 개방하거나 장애물이 있을시 배출구와 장애물 간의 거리는 150cm 이상을 유지하시고, 필요시 차양막을 설치하세요. (차양막 설치비는 별도임)
 - 설치 시 수평을 유지해 주세요.

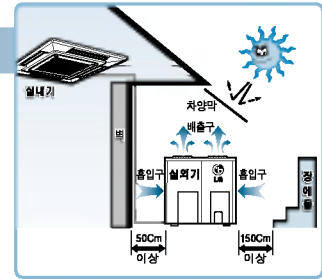

경고 도로상에 침수 또는 보행자의 불편을 줄 수 있는 곳에 설치하지 마세요.

소화기 비치에 대하여 가정마다 소화기를 꼭 갖으십시오.

소화기의 필요성



소화기 사용방법



소화기 제조업체 현황 (소화기는 제공되지 않습니다. A/S는 구입업체에 문의 해 주세요.)

업체명	소재지 / 전화번호
(주)부성실업	경기도 용인시 양지면 남곡리 474 Tel: 031) 321-4411
새서울 방재	경기도 양주군 회전읍 회정리 88-6 Tel: 031) 868-7096
(주)우진	울산광역시 울주군 웅천면 금단리 86-5 Tel: 052) 277-7492

업체명	소재지 / 전화번호
(주)한국소방기구제작소	대구광역시 서구 중리동 1155 Tel: 053) 564-2201
한국이론(주)	인천광역시 남동구 고잔동 725-12 Tel: 032) 564-2201

고객서비스에 대하여

고객의 권리

고객께서는 제품 사용 중에 고장이 발생할 경우, 구입일로 부터 2년 동안 무상 서비스를 받으실 수 있는 소중한 권리가 있습니다. 단, 고객과실 및 천재지변에 의해 고장이 발생한 경우에는 무상 기간내라도 유상 처리됨을 알려드립니다.

유상서비스(고객의 비용부담)에 대한 책임

서비스 신청시 다음과 같은 경우는 무상 기간내라도 유상 처리 됩니다.

- ① 제품내에 이물질(물, 음식수, 커피, 청난감 등)하여 고장이 발생하였을 경우
- ② 제품을 떨어뜨리거나, 충격을 주어 제품이 파손되거나 기능상의 고장이 발생하였을 경우
- ③ 신나, 벤젠 등 유기 용제에 의하여 외관이 손상되거나 변형된 경우
- ④ 사용전압을 오(誤)인기하여 제품 고장이 발생하였을 경우
- ⑤ LG전자 정품이 아닌 부품 또는 소모품을 사용하여 제품 고장이 발생하였을 경우 LG전자 정품 (어댑터, 배터리, 필터, 이어폰 등)은 가까운 LG전자 서비스센터에서 구입 가능합니다.
- ⑥ 고객이 제품을 임의 분해하여 부속품이 분실 및 파손되었을 경우
- ⑦ LG전자 서비스센터의 수리기사가 아닌 사람이 제품을 수리하거나 개조하여 고장이 발생하였을 경우
- ⑧ LG전자 제품의 사용설명서 내에 있는 「안전을 위한 유의사항」을 지키지 않아 고장이 발생하였을 경우 (「안전을 위한 유의사항」을 잘 지키면 제품을 오래 사용할 수 있습니다.)
- ⑨ 천재지변(낙뢰, 화재, 풍수해, 가스 염해, 지진 등)에 의해 고장이 발생하였을 경우
- ⑩ 고객의 기타 과실에 의하여 고장이 발생하였을 경우

LG전자 서비스 안내

서비스 접수, 상담 및 서비스센터 문의는 전국 어디서나 지역번호 없이 1544-7777, 1588-7777을 이용해 주시기 바랍니다.

제 품 보 증 서

보증기간
2년

- 제 품 명 : LG 멀티 에어컨
- 모 델 명 : 실내기: LM-N720TSD / LM-N1000TSD
실외기: LM-N1400T2S / LM-N2000T2S / LM-N4000T4S
- 판 매 일 : 년 월 일
- 고 객 성 명 :
- 전 화 :
- 주 소 :
- 대 리 점 상 호 :
- 전 화 :
- 주 소 :



※ 수리를 의뢰할 때는 구입일자가 기재된 본 보증서를 제시해야 충분한 서비스를 받으실 수 있으므로 잘 보관하시기 바랍니다.

- 1 본 제품에 대한 품질보증은 보증서에 기재된 내용으로 보증 혜택을 받으십니다.
- 2 무상 보증 기간은 구입일로부터 선정되므로 구입일자를 기재 받으시기 바랍니다.
(구입일자 확인이 안될 경우 제조년월로부터 6개월이 경과한 날로부터 품질보증 기간을 기산합니다.)
- 3 가정용 제품을 영업용도(영업활동, 비정상적인 사용환경 등)로 사용하거나, 산업용제품인 경우에는 무상보증 기간을 1/2(6개월)로 적용합니다.(핵심부품 포함)
- 4 이 보증서는 재발행되지 않습니다.

■ 주요부품 보증기간

- 냉장고, TV, 오디오, 전자레인지 등 8년
- 룸에어컨,冷暖식에어컨, 냉온풍기, VCR 등 7년
- 카메라, 세탁기, 청소기 등 6년
- 비디오카메라, 가스레인지, 팬하터, 온풍기, 공기청정기, 선풍기, 가습기, PC, 모니터 등 6년
- 보온밥솥 등 4년
- 석유스토브 등 3년

※ 상기 이외 제품은 유사 제품의 기준에 준합니다.

■ 핵심부품 보증기간

- 냉장고, 에어컨의 콤팩트사, TV의 CRT, 모니터의 CRT 4년
- 세탁기의 모터, 전자레인지의 마그네트론, VCR의 헤드드럼,
팬하터, 로터리하터, 온풍기의 배너, PC의 메인보드(마더보드)

※ 단, 모니터의 CRT는 핵심부품보증기간에 사용시간(10000시간 이하)별행적용

고 객 카 드

보증기간
2년

- 제 품 명 : LG 멀티 에어컨
- 모 델 명 : 실내기: LM-N720TSD / LM-N1000TSD
실외기: LM-N1400T2S / LM-N2000T2S / LM-N4000T4S
- 판 매 일 : 년 월 일
- 고 객 성 명 :
- 전 화 :
- 주 소 :
- 주민등록번호 :
- E-mail 주소 : @

고객카드는 전문점에서 고객 관리용으로 활용해 주십시오.
※ 상기 내용은 보다 나은 고객 서비스를 위해 활용됩니다.

특기사항

■ 기념일 정보 & 제품 보유 현황

생년월일	월		일 (양·음)		결혼기념일		월		일 (양·음)	
제 품 명	컬러TV	비디오	냉장고	세탁기	전자레인지	GOR	청소기	DVD	PC	에어컨
구입년도	년	년	년	년	년	년	년	년	년	년
용 량										
제조회사										

전문점명 : 배달기사명 :



소비자 피해보상 안내

	소비자 피해 유형	보 상 내 역		
		보상기간이내	보상기간 경과후	
정상적인 사용상태에서 자연 발생한 성능 기능상의 고장 발생시 (부품보유 기간 이내)	구입후 10일 이내에 중요한 수리를 요하는 경우	제품교환 또는 구입가 환불		
	구입후 1개월 이내에 중요 부품에 수리를 요하는 경우	제품교환		
	교환된 제품이 1개월 이내에 중요한 수리를 요하는 경우	구입가 환불		
	교환 불가능시	무상수리		
	하자 발생시	무상수리	제품교환 또는 구입가 환불	
	동일 하자에 대하여 수리했으나 고장이 재발(회짜)	제품교환 또는 구입가 환불		정액 감가상각한 금액에 10%를 가산하여 환불
	주방 옹골(2회), 보일러(3회)			
	여러 부위의 고장으로 총 4회 수리 받았으나 고장이 재발(회짜)			
수리 불가능시				
수리용 부품을 보유하고 있지 않아 수리가 불가능한 경우				
소비자가 수리 외의 다른 제품을 사입지가 분실 한 경우				
제품구입시 운송과정 및 제품 설치 중 발생한 피해	제품교환			
소비자의 고의, 과실에 의한 성능, 기능상의 고장	수리가 가능한 경우	유상수리	유상수리	
	수리용 부품을 보유하고 있지 않아 수리가 불가능한 경우	유상수리에 해당하는 금액 징수 후 제품교환		
<ul style="list-style-type: none"> ■ 천재지변(화재, 연해, 가스 지진, 풍수해 등)에 의해 고장이 발생하였을 경우. ■ 사용성 정상 이모드는 소모성 부품을 교환하는 경우. ■ 사용진원의 이상 및 접촉기기의 불량으로 인하여 고장이 발생하였을 경우. ■ 기타 제품 자체의 하자가 아닌 외부 원인으로 인한 경우. ■ LG전자 대리점이나 서비스 센터의 수리기술자가 아닌 사람이 수리 또는 개조하여 고장이 발생하였을 경우. 		유상수리	유상수리	

- LG전자는 “불진질”서비스에 대해서는 오금을 받지 않습니다.(No Delight, No Payment)
- 상가 보상 규정은 재정경제부 고시 제2000-21호 규정에 의거 합니다.
- 명시되지 않은 사항은 「소비자 피해 보상 규정」에 따릅니다.
- 기구세척, 조정, 사용설명 등은 고장이 아닙니다.
- 고객센터상담실(수신자 부담) : 080-023-7777
- FAX : 02-2630-3564~5



폐 가전제품 처리

신규 제품 구입시

LG전자 대리점에서 신제품을 구입한 후, 기존 제품을 버리고자 할 경우에는 신규제품 배달시 무상으로 처리해 드립니다.

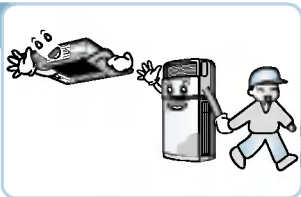

단순 폐기시

가전제품, 가구 등 대형 생활 폐기물을 버리고자 할 경우에는 지역 동사무소로 연락하시면 됩니다.



LG전자 환경선언문

LG전자는 지구환경보존을 바탕으로 하여 모든 경영활동을 전개하며, 전 임직원은 각자의 활동분야에서 환경보전을 앞장서 실천하고자 노력합니다.

제품 규격

실외기
LM-N1400T2S
LM-N2000T2S만 해당

실내기

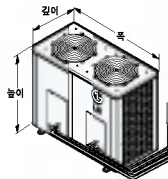

LM-N4000T4S

프론트 패널

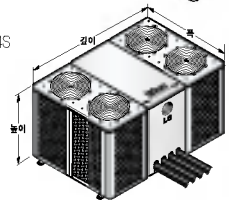
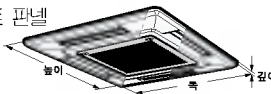

본 제품의 외관 및 디자인과 제품규격은 제품의 품질을 더욱 더 높이기 위하여 변경될 수도 있습니다.

모 델 명	LM-N1400T2S	LM-N2000T2S	LM-N4000T4S
전 원	3φ, 380V, 60Hz, 4선식		
냉 방 능 력	14,400W	20,000W	40,000W
난 방 능 력	17,600W	22,000W	44,000W
냉 방 가 능 면 적	18평 × 2	28평 × 2	28평 × 4
재 품 량	실 내 기	30kg × 2	
	프 론 트 패널	5kg × 2	
	실 외 기	177kg	197kg
외 관 치 수 (mm)	실내기(폭×높이×깊이)	840 × 840 × 288	
	프론트패널(폭×높이×깊이)	950 × 950 × 30	
	실외기(폭×높이×깊이)	1,245 × 930 × 650	1,245 × 930 × 1,800(850 × 2 + 500)

■ 표준배관 길이를 초과하여 설치시에는 추가비용을 부담하셔야 합니다.



AS마크란?

사후봉사가 우수한 기업에 대한 품질을 국가기관인
산업자원부 기술표준원이 보증하는 인증마크입니다.



서비스도 LG가 최고입니다.

LG전자 서비스센터

☞ 사용불편 및 고장접수는

1544-7777
1588-7777

사이버 서비스센터 : www.lgservice.co.kr

고객 상담실

☞ 불만사항 및 제안은

080-023-7777(수신자 부담)

인터넷 : <http://www.lge.co.kr>

FAX: 02-2630-3564~5