

사용설명서

LG 공기청정기

사용전에 안전을 위한 주의사항을 반드시 읽고 정확하게 사용하세요.
사용자의 안전을 지키고 재산상의 손해 등을 막기 위한 내용입니다.
사용설명서를 읽고 난 후 사용하는 사람이 언제라도 볼 수 있는 장소에 보관하세요.

모델명 : LA-V069 series



P/No.: MFL68181301

저희 LG 공기청정기를 애용하여 주셔서 감사합니다.
설명서를 읽으신 후 사용하시면 훨씬 편리하고 안전하게 오래 사용할 수 있습니다.

공기제균 기능

플라즈마스터 이오나이저에서 방출되는 이온이 부유세균을 제거해줍니다.

강력한 집진성능

3M™ 초미세먼지필터가 눈에 보이지 않는 미세먼지 까지 걸러줍니다.

잠금 기능

잠금 기능을 사용하여 어린이나 다른 요인에 의한 제품 동작을 방지할 수 있습니다.

청정도 표시

냄새센서가 있어 실내 청정도를 알려주며, 청정도에 따라 자동 운전이 가능합니다.

4 안전을 위한 주의사항

14 간단한 사용방법

15 각 부분의 명칭

18 사용방법

21 설치방법

22 청소방법

25 보관방법

26 고장신고 전 확인사항

27 고객서비스에 대하여

28 소비자분쟁해결기준 안내

29 제품보증서

30 고객카드

31 폐 가전제품 처리

32 제품 규격

다음에 표시되어 있는 안전에 관련된 주의사항들은 제품을 안전하고 정확하게 사용하여 예기치 못한 위험이나 손해를 사전에 방지하기 위한 것입니다.

 **경고**

지시사항을 지키지 않았을 경우 사용자가 사망하거나 중상을 입을 수 있습니다.

 **주의**

지시사항을 지키지 않았을 경우 사용자의 부상이나 재산 피해가 발생할 수 있습니다.

 위험을 끼칠 우려가 있는 사항과 조작에 대하여 주의를 환기시키기 위한 기호입니다. 위험 발생을 피하기 위하여 주의 깊게 살펴보고 지시에 따라 주세요.

! 경고

설치할 때

전원선을 임의로 변경하거나 연장하지 마세요.
화재 및 감전의 원인이 됩니다.

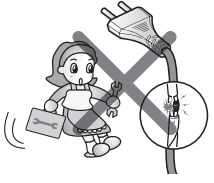

멀티 콘센트 사용시 여러기기를 동시에 사용하지 마세요.
무리한 전력사용은 화재 및 감전의 원인이 됩니다.

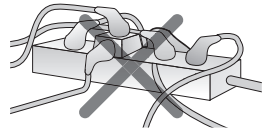

콘센트가 손상되었거나 헐거울 때는 사용하지 마세요.
화재 및 감전의 원인이 됩니다.

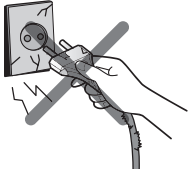

가스가 썰 때에는 공기청정기를 작동하기전에 창문을 열어 환기시켜 주세요.
폭발 및 화재, 화상의 원인이 됩니다.

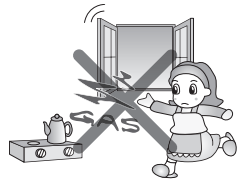

제품을 임의로 분해, 수리, 개조하지 마세요.
화재 및 감전의 원인이 됩니다.

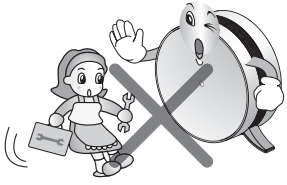

제품 주변에서 가연성 가스나 인화성 물질을 보관 및 사용하지 마세요.
화재 및 제품 고장의 원인이 됩니다.



화장실 또는 욕실, 세탁실 등 습기가 많거나 유분이 많은 곳에서는 사용하지 마세요.
화재 및 감전의 원인이 됩니다.

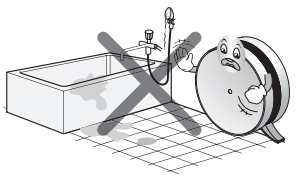

제품에서 이상한 소리나 냄새 또는 연기가 나면 전원 플러그를 뽑은 후 서비스 센터로 연락주세요.
화재 및 감전의 원인이 됩니다.



전원 코드 위에 무거운 것을 놓거나 코드가 기기 밑에 눌리지 않도록 하세요.
화재 및 감전의 위험이 있습니다.

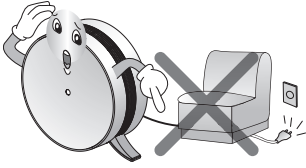

제품 가까이에서 화기를 두지 마세요.
화재의 원인이 됩니다.



직사광선, 열기구, 물기를 피해 설치해 주세요.
감전, 화재 및 제품 고장의 원인이 됩니다.

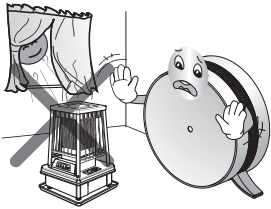

사용할 때

전원 플러그가 흔들리지 않도록 플러그의 끝까지 확실히 꽂아 주세요.
접속이 불완전한 경우는 화재의 원인이 됩니다.

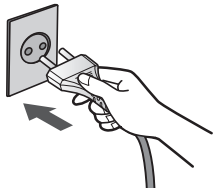

젖은 손으로 전원 플러그를 만지지 마세요.
감전 및 상해의 원인이 됩니다.



전원선을 임의로 변경하거나 연장하지 마세요
화재 및 감전의 원인이 됩니다.

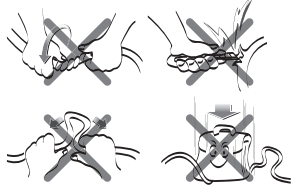

전원코드 부분을 잡아당겨 빼지 마세요.
화재 및 감전의 원인이 됩니다.

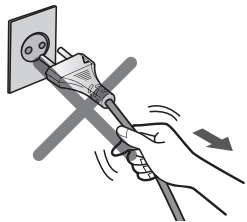

제품 내부에 물이 들어가지 않게 하세요.
화재 및 감전의 원인이 됩니다.



제품의 공기흡입구 또는 배출구 주위에 장애물을 두지 마세요.
제품 고장의 원인이 됩니다.



전원 코드 위를 깔개 등으로 덮어 놓지 마세요.
눈에 안 띄어 무거운 것을 올려 놓을 경우 코드가 손상되어 화재, 감전의 원인이 됩니다.

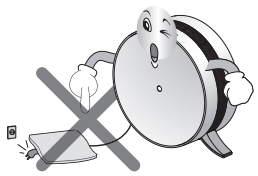

물이 튀기 쉬운 장소에서 사용하지 마세요.
화재나 감전의 원인이 될 수가 있습니다.

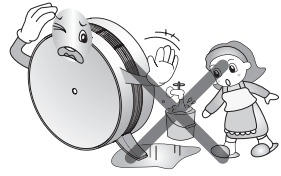

어린이가 제품에 올라가거나 함부로 만지지 않도록 하세요.

고장, 부상의 원인이 됩니다.

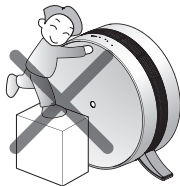

제품을 작동시킨 상태에서 이동하지 마세요.

화재 및 감전의 원인이 되거나 제품이 부분적으로 파손될 수 있습니다.



제품의 상단부에 커피, 화병 또는 각종 음료수를 올려 놓지 마세요.

화재 및 감전의 원인이 됩니다.

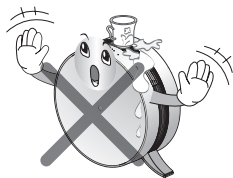

흡입구 및 배출구에 손이나 막대기, 금속물을 넣지 마세요.

제품의 파손이나 상해 및 감전의 원인이 됩니다.

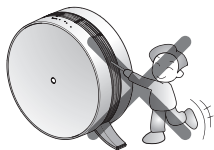

산업용 기름 연기 또는 금속성 먼지가 많은 곳에는 설치하지 마세요.

화재 및 제품 고장의 원인이 됩니다.

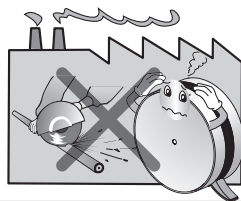

제품의 손잡이가 아닌 부분을 잡고 이동하지 마세요.

제품이 부분적으로 파손될 수 있습니다.



제품의 수리가 필요 할 때에는 서비스 센터로 의뢰하세요.

임의로 분리, 수리 할 때에는 감전 및 화재의 원인이 됩니다.



제품이 침수되었을 경우에는 반드시 서비스 센터에 의뢰하세요.

감전이나 화재의 위험이 있습니다.



전면 패널에 충격을 주지 마세요.

상해 및 제품의 손상 또는 감전의 원인이 됩니다.



전원코드가 손상되었을 때는 위험을 방지하기 위해 서비스 기사에 의해 수리되어야 합니다.

그렇지 않으면 화재, 감전 및 제품 고장의 원인이 됩니다.

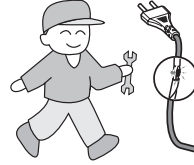

어린이나 안전하게 기기를 사용하기 힘드신 분이 홀로 제품을 작동하지 않도록 하세요.

상해 및 감전의 위험이 있습니다.



! 주의

설치할 때

TV나 오디오 등에 가까이 설치 할 때는 1 m 이상 띄워주세요.

TV나 오디오가 오동작 할 수 있습니다.

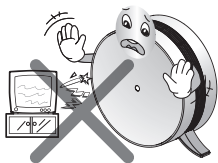

화기, 난방기구 근처 및 직사광선 을 받는 곳은 피해주세요.

화재의 원인이 됩니다.

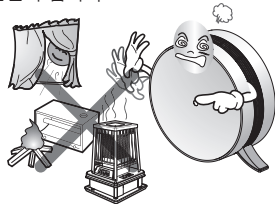

전원플러그를 뽑을 때는 플러그의 머리를 잡고 뽑아 주세요.

감전 및 상해의 원인이 됩니다.

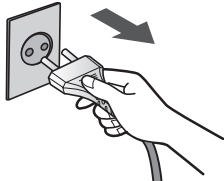

일산화탄소 같은 유독성 가스 제거에 사용하지마세요.

고장의 원인이 됩니다.



부엌에서는 환기 팬이나 레인지 후드용으로 사용하지 마세요.

수명이 짧아집니다.

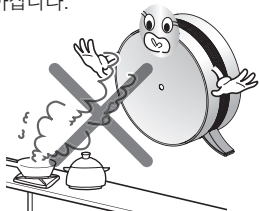

제품을 평평한 장소에 설치하시고, 넘어뜨리거나 충격을 주지 마세요.

화재 및 제품 고장의 원인이 됩니다.

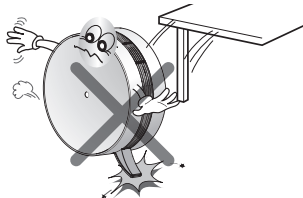

청소할 때는 반드시 제품을 정지시키고 전원 플러그를 뽑아 주세요.

팬이 고속으로 회전하고 있어 다칠 수 있습니다.

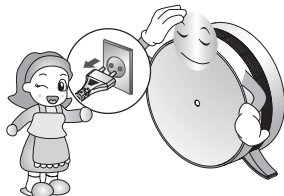

조명기구에서 1.5 m 이상 띄워 주시고, 벽면 사이는 10 cm 정도 띄워주세요.

제품 번색의 원인이 되며, 청정 능력이 떨어질 수 있습니다.

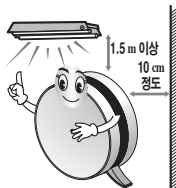

교류 220 V 이외에는 사용하지 마세요.
화재 및 감전의 원인이 됩니다.



220 V

운송기구(차량/선박 등)에는 설치하지
마세요.
고장의 원인이 됩니다.



사용할 때

동식물, 정밀기기, 미술품의 보존 등 특수용도/장소에는 사용하지 마세요.

재산손상의 원인이 됩니다.

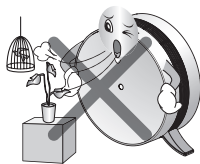

공기청정기 위에 올라가거나 물건을 올려 놓지 마세요.

낙하, 전도 등에 의해 다치게 되는 원인이 될 수 있습니다.

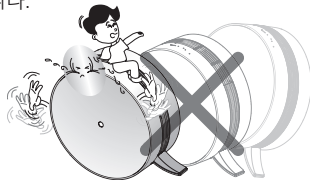

솔벤트류의 강력세제로 청소하지 마시고, 부드러운 천을 사용하세요.

화재 및 제품 변형의 원인이 됩니다.

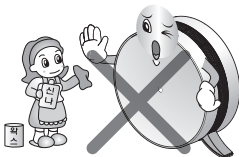

극세필터는 꼭 끼워서 사용하고 1개월에 1회 필터청소를 해주세요.

필터수명단축의 원인이 됩니다.



장시간 사용하지 않을 때는 전원 플러그를 뽑아 주세요.

제품의 고장이나 화재의 원인이 됩니다.

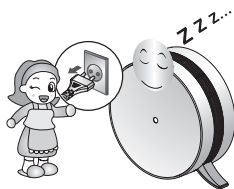

모든 필터는 꼭 끼워서 사용하시고 정기적으로 청소를 해주세요.

제품 고장의 원인이 됩니다.

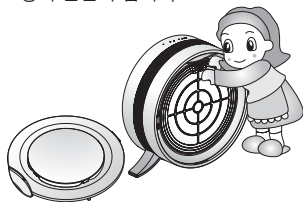

젖은 손으로 조작하지 마세요.

감전의 원인이 될 수 있습니다.



제품을 평평한 장소에 설치하시고 넘어뜨리거나 충격을 주지마세요.

화재 및 제품 고장의 원인이 됩니다.

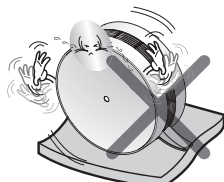

전원 코드를 묶은 채로 사용하지 마세요.
발열에 의해 화재의 원인이 됩니다.



인화물질을 제품 내부로 투입하지 마세요.
화재 및 제품고장의 원인이 됩니다.



청소 및 손질은 전원플러그를 뽑고 팬이 회전을 멈추면 시작하세요.
감전되거나 다칠 수 있습니다.



가습기에서 방출되는 수분이 제품에 직접 닿지 않도록 하세요.
감전, 화재 및 제품 고장의 원인이 됩니다.



환풍기등의 용도로는 사용하지 마세요.
제품의 수명이 짧아 질 수 있습니다.



제품이 운전 중 일때에는 후면 패널을 열지 마세요.
팬이 회전하고 있어 상해의 위험이 있습니다.

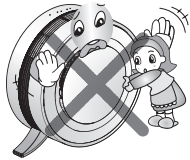

극세필터는 씻은 후 물기가 없어질 때까지 그늘에서 완전히 말리세요.
그렇지 않으면 고장의 원인이 됩니다.

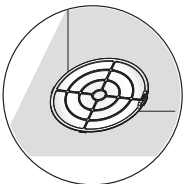

● 설치 장소 선정

● 본체

- 전원 연결이 쉬운 곳 (콘센트와 가까운 곳)
- 흡입구 근처에 실내공기 흡입을 방해하는 장애물이 없는 곳
- 바닥이 수평이고 공기순환이 잘되는 장소

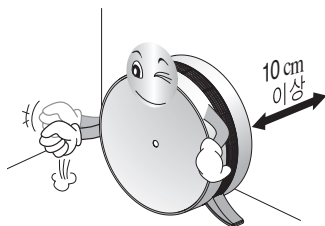

⚠ 경고 운송기구(차량/선박 등)에 공기청정기 설치 시는 제품에 문제가 발생할 수 있으므로 설치하지 마세요.

● 공기청정기 이렇게 사용하세요.

● 생선구이 등과 같이 냄새가 심한 음식 조리 시에는 가급적 공기청정기 사용을 줄여주세요.

- 조리 시 발생하는 기름 때문에 필터의 성능 및 수명에 영향을 줄 수 있으며, 필터에 냄새가 밸 수 있습니다.



● 잠잘 때는 공기청정기와의 거리를 1 m 이상 유지해주세요.

- 공기청정기의 풍속이 강하지 않지만 수면 중에는 약간의 추위를 느낄 수 있습니다.

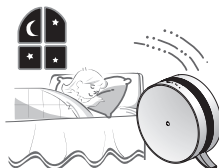

● 구석진 곳에는 두지 마세요.

- 가구나 가전제품 등으로 둘러 싸여있거나 너무 구석진 곳은 피하여 주세요.
구석진 곳에 설치하면 공기청정기가 잘 되지 않습니다.

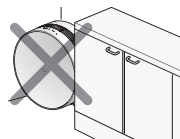

앞면

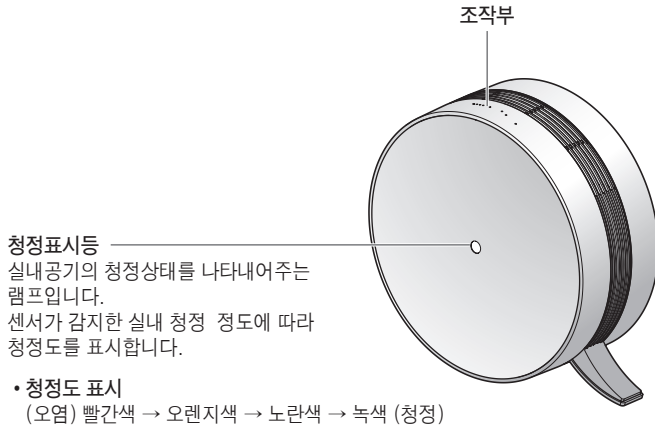

뒷면

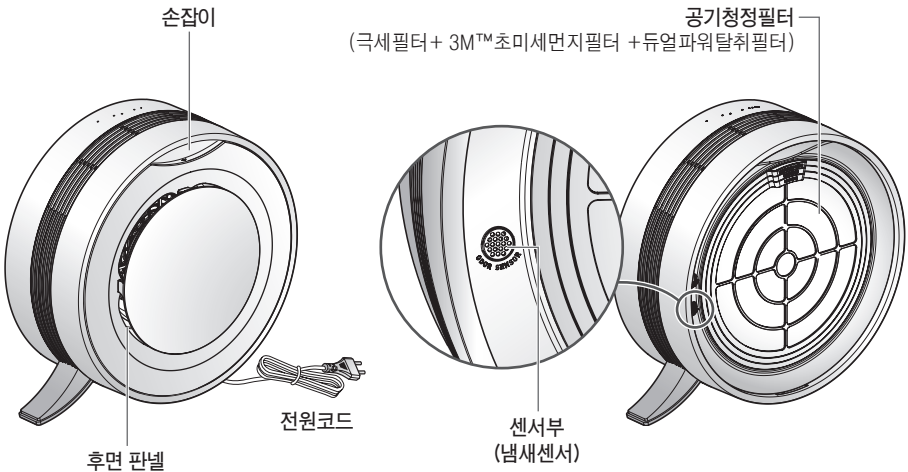

운전 표시부 및 조절부

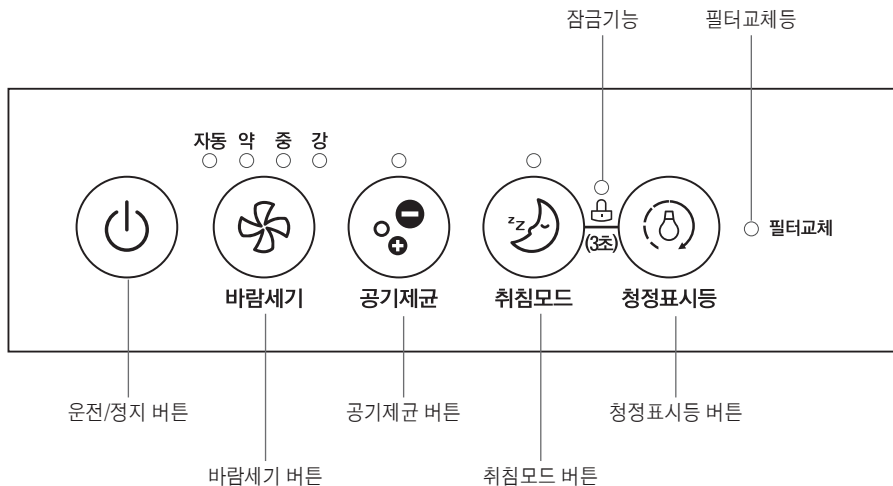

운전/정지 버튼 제품을 운전 및 정지 시 사용합니다.

바람세기 버튼 풍량을 조절 합니다.

공기제균 버튼 음이온을 발생시켜 실내공기의 각종 세균을 제거해 줍니다.

취침모드 버튼 숙면을 위하여 풍량이 조절되며, 취침모드 LED 이외의 디스플레이, 청정도램프가 꺼집니다.

청정표시등 버튼 청정표시등의 ON/OFF를 조절할 수 있습니다.

잠금기능 취침모드 버튼과 청정표시등 버튼을 함께 3초간 누르면 진입/해제 됩니다.

필터교체등 필터교체등이 켜지면 필터의 오염상태를 확인해 주시고 오염이 심할 경우 필터를 청소 또는 교환해주세요.

필터 시스템

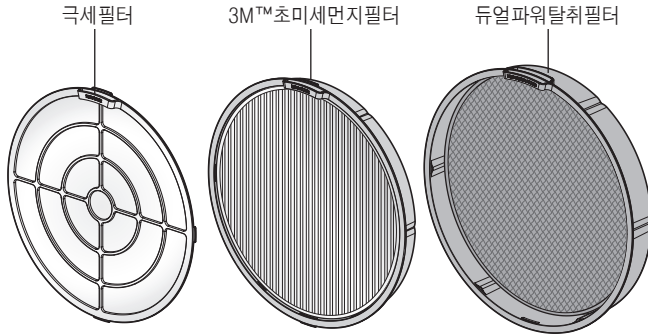

필터명	기능
극세필터	큰먼지 제거의 역할을 함으로써 3M™초미세먼지필터의 수명을 연장해줍니다.
3M™초미세먼지필터	진드기 사체, 꽃가루, 담배연기(입자), 미세먼지, 분진, 동물털 등의 미세입자를 제거하고 실내 공기중에 있는 세균에 대해 강한 항균작용을 합니다.
듀얼파워탈취필터	종합탈취필터로 담배연기(냄새), 생활취 음식쓰레기냄새, 동물털 냄새, NO ₂ 화장실냄새, 알칼리&산성냄새 제거, 휘발성 유기화합물 (VOCs)제거

※ 듀얼파워탈취필터 및 3M™초미세먼지필터의 교환주기는 사용환경에 따라 달라질 수 있습니다.
 ※ 교환시 필터 케이스는 동봉되어있지 않습니다. 버리지 말아주세요.
 ※ 듀얼파워탈취필터는 두 개가 한 세트로 구성됩니다. 얇은 초산가스 집중제거 파워탈취필터가 케이스 바닥면에 위치하도록 조립해 주세요.

알아두기

필터 청소를 서비스 센터에 의뢰하실 경우에는 실비로 청소 해 드립니다.

공기청정 운전 깨끗하고 신선한 공기로 실내를 정화시켜 줍니다.

1 운전/정지 버튼을 누르세요.

- 부저음과 함께 운전모드 표시LED와 청정도 램프가 점등되며 운전됩니다.

2 바람세기 버튼을 눌러서 원하시는 풍량을 선택하세요.

- 바람세기를 누를 때마다 자동 → 약 → 중 → 강 → 자동 순차적으로 설정가능합니다.
- 처음 운전시 자동운전으로 설정됩니다.
(자동운전 모드에서는 실내 공기의 오염도에 따라 풍량이 자동으로 조절됩니다.)



- 운전 시작 후 센서 안정화 시간(2분)동안 청정도 램프가 흰색으로 점멸합니다.
안정화 후 실내청정도를 표시해줍니다.

● 청정도에 따른 색상내용

(오염) 빨간색 → 오렌지색 → 노란색 → 녹색 (청정)

공기제균 운전 음이온을 방출하여 각종 세균을 제거해줍니다.

1 운전/정지 버튼을 누르세요.

2 공기제균 버튼을 누르세요.

- 한번씩 누를 때마다 공기제균 → 기능해제 → 공기제균 순으로 변경됩니다./

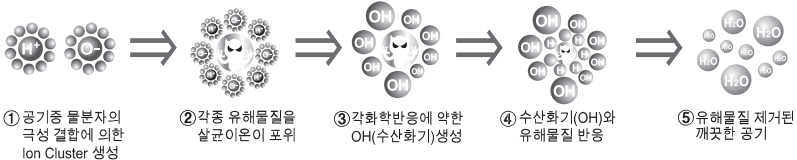
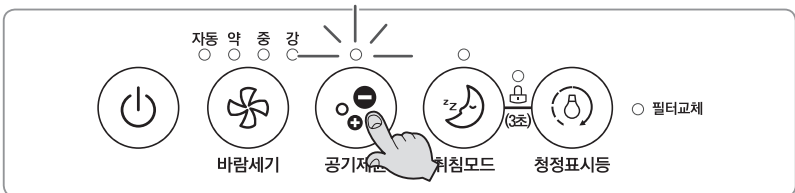

취침 운전 취침 시 조용한 실내 분위기를 제공합니다.

❶ 운전/정지 버튼을 누르세요.

❷ 취침모드 버튼을 누르세요.

- 취침에 맞는 저소음상태가 됩니다.
- 취침모드 일 때는 취침모드 표시만 켜집니다.
- 숙면을 취하기 위해 청정표시등은 꺼집니다.

❸ 취침모드에서 바람세기 선택

- 취침모드 버튼을 누르면 자동으로 설정되며 초기 1시간동안은 약풍으로 동작 후 청정도에 따라 바람세기가 조절됩니다.
- 취침모드 운전 중 바람세기 버튼을 누를 때마다
- 자동 → 약 → 중 → 강 순차적으로 설정 가능합니다.

❹ 취침모드 해제방법 : 취침모드 버튼을 한번 더 누르세요.

※ 취침모드상태에서도 청정표시등, 공기제균 기능은 추가로 설정할 수 있습니다.



청정표시등

❶ 운전/정지 버튼을 누르세요.

❷ 청정표시등 버튼을 누르세요.

- 청정표시등의 On/ Off를 설정합니다.

※ 취침모드가 설정되면 청정표시등은 꺼집니다.

취침모드에서 청정표시등 버튼으로 청정표시등을 다시 설정/해제 할 수 있습니다.



잠금기능

❶ **운전/정지** 버튼을 누르세요.

❷ **취침모드** 버튼과 **청정표시등** 버튼을 함께 3초 이상 누르세요.

- 어린이나 다른 요인에 의한 원하지 않는 작동으로부터 제품을 보호할 수 있습니다.
- 해제 시 취침모드 버튼과 청정표시등 버튼을 3초 이상 한번 더 눌러주세요.
- 제품 동작 버튼이 작동되지 않을 때 조작부의 잠금표시를 확인하고 잠금설정을 해제하여 주세요.
- 잠금 설정상태에서 전원플러그를 뽑으면 잠금 설정이 해제됩니다.

※ 정지된 상태에서도 취침모드 버튼과 청정표시등 버튼을 함께 3초간 누르면 잠금/풀림 기능 설정 가능합니다.



필터교체등

❶ 필터교체등이 켜지면 동작중인 제품을 운전/정지버튼을 눌러 전원을 끄고 전원플러그를 콘센트에서 분리해주세요.

❷ 제품 후면 패널을 열어 필터를 점검하고 오염되었을 경우 필터를 청소 또는 교환해주세요.

필터 청소 및 교체 방법은 24페이지를 참고해주세요.



< 필터교체 초기화 방법 (필터교체 등 끄는 방법) >

방법1. 전원코드를 콘센트에서 분리해주세요.

방법2. 공기제균 버튼과 청정표시등 버튼을 함께 3초 이상 누르세요.

※ 24시간이 지나면 필터교체 등이 자동으로 해제되므로, 시간 안에 필터를 교체하여 사용해주세요.

사용 전 필터 설치 방법

필터는 비닐포장을 제거하고 사용해주세요.

1 후면 판넬을 당겨 열어주세요.

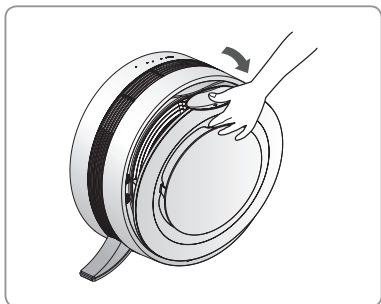

2 필터를 본체에서 분리해주세요.

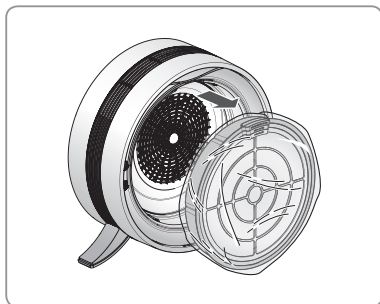

3 필터의 비닐포장을 제거해주세요.

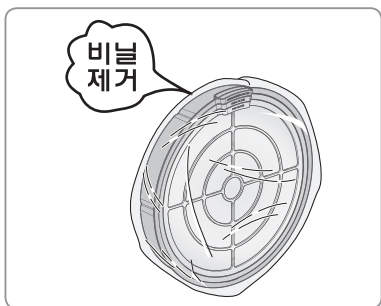

4 비닐포장이 제거된 필터를 본체에 장착해주세요.



5 후면 판넬을 하단부분에 맞추어 장착해주세요.

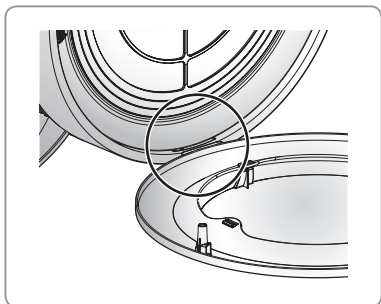

6 제품을 주변 장애물이 없는 평평한 곳에 위치하여 사용해주세요.

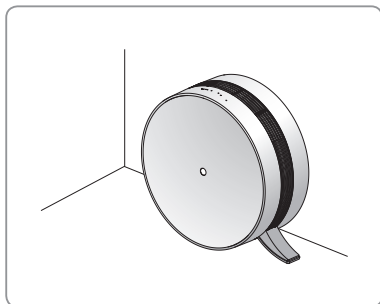

⚠ 주의

- 필터의 비닐포장이 제거되지 않으면 제품에서 바람이 나오지 않습니다.

- 1** 운전 중인 경우 운전/정지 버튼을 눌러 전원을 꺼주세요.
전원플러그를 콘센트에서 분리해주세요.

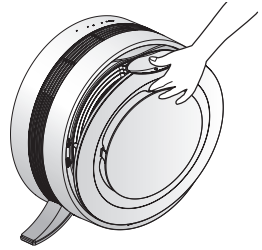
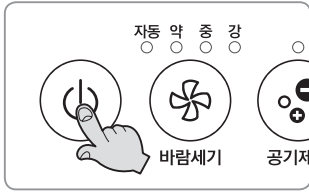

- 2** 필터 손잡이를 당겨 본체에서 분리해주세요.

필터 망에 먼지가 많이 있을 수 있습니다.
필터세트를 분리하기 전 청소가 용이한 곳으로 필터를 옮겨주세요.

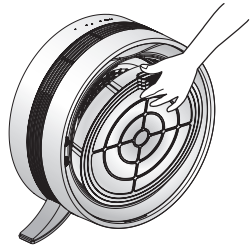

- 3** 필터케이스를 잡고 주황색 극세필터손잡이를 아래쪽으로
누르면서 당겨 분리하세요.

※극세필터에 묻은 먼지가 떨어질 수 있으니 신문지 등을 깔아주세요

극세필터는 진공청소기나 솔 등으로 청소하시고 오염이 심할 경우 흐르는 물에 씻어주세요.

먼지가 심하게 부착된 극세필터를 무리하게 분리하지 마시고, 가정용 청소기로 큰먼지를 먼저 제거한 후에 분리하여 세척해 주세요.

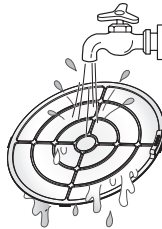
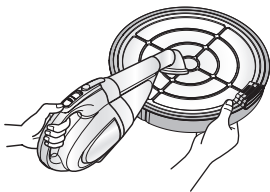
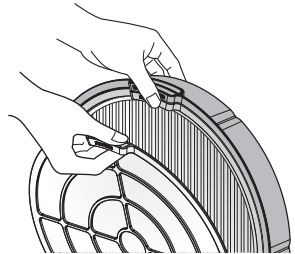

- 세척된 극세필터는 그늘에서 완전히 말려주세요.
- 건조가 완전히 되지 않은 상태로 사용하시면 냄새발생의 원인이 될 수 있습니다.

- ※ 3M™초미세먼지필터와 듀얼파워탈취필터는 물로 세척하지 마시고, 오염이 많이 되었을 경우 교체 해야 합니다. 제품 사용 중 필터가 물에 닿지 않게 주의해주세요.
- ※ 사용환경에 따라 필터 교체시기는 다를 수 있습니다.

4 3M™초미세먼지필터를 분리해주세요. (필터교체 시)

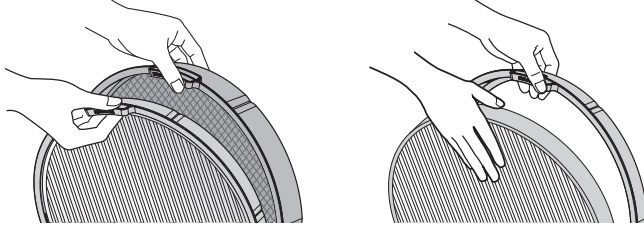

6 듀얼파워탈취필터를 분리해주세요. (필터교체 시)

- 듀얼파워탈취필터는 두 개로 구성되어 있습니다. 필터를 교환하실 때에 얇은 초산가스 제거전용 파워 탈취필터를 필터케이스 안쪽에 위치 하도록 장착해주세요.
- 두 종류의 파워탈취필터가 모두 장착되지 않으면 성능저하의 원인이 됩니다.

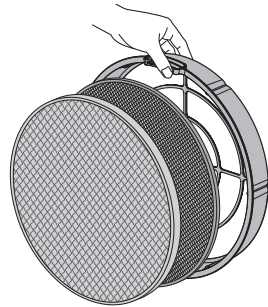

6 청소 및 필터교체 후 필터를 역순으로 조립하여 필터손잡이가 제품 상부에 위치하도록 삽입해 주세요.



7 뒷면 커버를 하단부분에 맞추어 장착해 주세요.

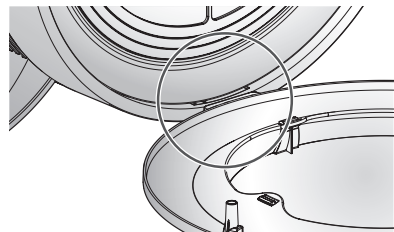

각종 필터 청소방법

필터종류	구분	청소주기	청소방법	
극세필터	세척용	약 1개월 주기 세척	진공 청소기나 부드러운 솔로 청소하시고 오염이 심할 경우 흐르는 물에 세척해 주세요.	그림1 참고
3M™초미세 먼지필터	교환용	약 12개월 주기 교환	※ 각종 필터는 가까운 LG전자 서비스센터(1544-7777, 1588-7777)나 인터넷을 이용하여 구입 가능합니다. - 홈페이지 : http://www.lgservice.co.kr ※ 3M™초미세먼지필터 및 듀얼파워탈취필터의 교환주기는 사용환경에 따라 달라질 수 있습니다.	
듀얼파워탈취필터				

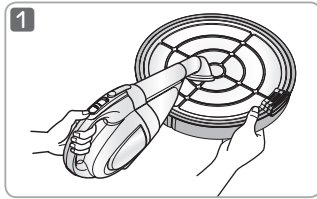

외관 청소방법

부드러운 헝겊을 미지근한 물에 적셔 꼭 짰 후 공기청정기를 닦아 주세요.
 특히, 공기흡입부 주위는 먼지가 쌓일 수 있습니다. 주기적으로 청소를 하여 주세요.

⚠ 주의

- 본체 조절부 및 표시부는 알칼리성 세제로 닦지 마세요.
- 황산, 염산 또는 유기용제(시너, 등유 등)를 사용하여 공기청정기 표면을 닦거나 스티커 등을 붙이지 마세요. 표면이 손상될 수 있습니다.
- 청소 시 부드러운 천으로 닦으세요. 긁힘 등으로 인한 외관 손상의 우려가 있습니다.
- 제품 청소 시 제품 내부에 물이 들어가지 않도록 하세요.
 청소할 때에는 반드시 제품을 정지시키고 전원플러그를 뽑아주세요. (팬이 움직이지는 않는지 반드시 확인해주세요)

보관방법 제품을 장기간 사용하지 않을 경우 습기가 없는 그늘진 곳에 보관합니다.

- 맑은 날 1시간 이상 공기청정기를 동작시킨 후 **운전/정지** 버튼을 눌러 운전을 정지시키세요.

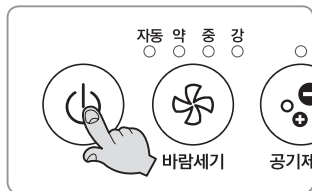

- 전원 플러그를 뽑아주세요.

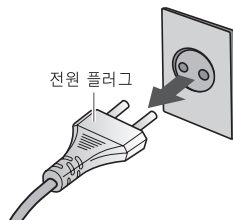

- 필터는 제품에서 분리하여 비닐 등으로 잘 밀봉하여 직사광선을 피해 서늘한 곳에 보관해 주세요.
 - 장마철 등의 시기에 습한 곳에서 필터를 보관할 경우, 냄새발생의 원인이 됩니다.

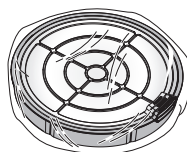

- 공기청정기 본체를 깨끗이 청소하고 잘 보관하세요. 장시간 보관 시 먼지나 이물질이 제품 내부에 들어가지 않도록 비닐커버등으로 잘 포장하여 보관해 주세요.
 - 청소 시 부드러운 천으로 닦으세요. 긁힘 등으로 인한 외관 손상의 우려가 있습니다.
 - 직사광선을 피해 서늘한 곳에 보관해 주세요.



- 습기가 많은 곳, 직사광선에 노출되는 곳에 보관하지 마세요.
 - 냄새발생, 변형, 오작동 등의 원인이 됩니다.

제품에 이상이 생겼을 경우에는 서비스 센터에 의뢰하기 전에 아래 사항을 먼저 확인하여 주세요.

증상	확인	조치사항
운전이 전혀 되지 않아요	<ul style="list-style-type: none"> • 전원 플러그가 빠져 있지 않습니까? • 전압이 너무 낮지 않습니까? 	<ul style="list-style-type: none"> • 콘센트에 정확히 꽂아주세요. • 220 V 인지 확인하세요.(한전에 의뢰)
풍량이 적고 소음이 나요	<ul style="list-style-type: none"> • 극세필터가 막히지 않았습니까? • 초미세먼지필터에 먼지가 쌓여 있지 않습니까? 	<ul style="list-style-type: none"> • 극세필터를 깨끗하게 청소하세요. • 초미세먼지필터를 교환하여 주세요.
공기 정화가 잘 되지 않아요	<ul style="list-style-type: none"> • 실내 오염이 심합니까? • 극세필터에 먼지가 쌓여있지 않습니까? • 초미세먼지필터에 먼지가 쌓여있지 않습니까? • 사용장소가 너무 넓지 않습니까? • 주위에 장애물이 있습니까? • 제품이 구축된 곳에 설치되어 있습니까? 	<ul style="list-style-type: none"> • 환기를 시켜 사용하세요. • 극세필터를 청소해 주세요. • 초미세먼지필터를 교환하여 주세요. • 사용목적에 맞는 제품을 사용하세요. (출입구, 창문 등 환기가 잘 되는 곳은 피하세요.) • 장애물을 제거해 주세요. • 설치장소를 옮겨주세요.
공기배출구에서 이상한 냄새가 나요	<ul style="list-style-type: none"> • 연기 또는 냄새가 많이 발생하는 장소에서 사용하고 있습니까? • 듀얼파워탈취필터에서 이상한 냄새가 나지 않습니까? 	<ul style="list-style-type: none"> • 연기 또는 냄새가 많은 곳에서는 공기청정 기능이 떨어질 수 있습니다. 환기를 시킨 뒤에 공기청정기를 사용해 주세요. • 듀얼파워탈취필터를 교환하여 주세요.
냄새가 나는데 청정표시등이 움직이지 않아요	<ul style="list-style-type: none"> • 청정표시등에 붉은 불이 들어오지 않습니까? 	<ul style="list-style-type: none"> • 공기청정기 냄새센서는 오염가스를 감지하는 센서이므로 음식냄새(김치, 된장, 청국장등의 한국음식)에는 반응하지 않을 수 있습니다. 하지만 듀얼파워탈취필터에 의하여 냄새는 제거가 됩니다. 가스, 화장품, 암모니아 등 화학적 냄새에는 반응을 합니다.
버튼 동작이 잘 되지 않아요	<ul style="list-style-type: none"> • 조작부에 '잠금' 램프가 켜져 있습니까? 	<ul style="list-style-type: none"> • 취침모드 • 청정표시등 버튼을 3초간 눌러서 잠금 설정을 해제하세요.

고객의 권리

고객께서는 제품 사용 중에 고장이 발생할 경우, 구입일로부터 1년 동안 무상 서비스를 받으실 수 있는 소중한 권리가 있습니다. 단, 고객과실 및 천재지변에 의해 고장이 발생한 경우에는 무상 기간내라도 유상 처리됨을 알려드립니다.

유상서비스(고객의 비용부담)에 대한 책임

서비스 신청시 다음과 같은 경우는 무상 기간 내라도 유상 처리 됩니다.

- ① 제품 내에 이물질을 투입(물, 음료수, 커피, 장난감 등)하여 고장이 발생하였을 경우
- ② 제품을 떨어뜨리거나, 충격을 주어 제품이 파손되거나 기능상의 고장이 발생하였을 경우
- ③ 신나, 벤젠 등 유기 용제에 의하여 외관이 손상되거나 변형된 경우
- ④ 사용전압을 오(誤) 인가하여 제품 고장이 발생하였을 경우
- ⑤ LG전자 정품이 아닌 부품 또는 소모품을 사용하여 제품 고장이 발생하였을 경우 LG전자 정품 (어댑터, 건전지, 필터, 이어폰 등)은 가까운 LG전자 서비스센터에서 구입 가능합니다.
- ⑥ 고객이 제품을 임의 분해하여 부속품이 분실 및 파손되었을 경우
- ⑦ LG전자 서비스센터의 수리기사가 아닌 사람이 제품을 수리하거나 개조하여 고장이 발생하였을 경우
- ⑧ LG전자 제품의 사용설명서 내에 있는 「안전을 위한 유의사항」을 지키지 않아 고장이 발생하였을 경우 (「안전을 위한 유의사항」을 잘 지키면 제품을 오래 사용할 수 있습니다.)
- ⑨ 천재지변(낙뢰, 화재, 풍수해, 가스, 염해, 지진 등)에 의해 고장이 발생하였을 경우
- ⑩ 고객의 기타 과실에 의하여 고장이 발생하였을 경우
- ⑪ 비정상적인 설치와 개조로 인하여 제품에 하자가 있을시 유상 SVC이오니 설치시에 필히 설치 메뉴얼 및 설치 점검표를 확인해주시기 바랍니다.
- ⑫ 필터 청소는 서비스센터에 의뢰 시 유상서비스입니다.
- ⑬ 제품 불량인 아닌 고객의 단순 점검 요청의 경우
- ⑭ 고객 요청에 의한 교환주기 내의 공기청정 필터교환은 무상 기간내라도 유상처리 됩니다.

LG전자 서비스 안내

서비스 접수, 상담 및 서비스센터 문의는 전국 어디서나 지역번호 없이 1544-7777, 1588-7777을 이용해 주시기 바랍니다.

	소비자 피해 유형	보상내역		
		보증기간이내	보증기간 경과후	
정상적인 사용상태에서 자연 발생한 성능, 기능상의 고장 발생시	구입후 10일 이내에 중요한 수리를 요하는 경우	제품교환 또는 구입가 환불	유상수리	
	구입후 1개월 이내에 중요 부품에 수리를 요하는 경우	제품교환, 무상수리		
	교환된 제품이 1개월 이내에 중요한 수리를 요하는 경우	구입가 환불		
	교환 불가능시			
	하자 발생시	무상수리		
	동일 하자에 대하여 수리했으나 고장이 재발(3회째), 주방 옹골(2회), 보일러(3회)	제품교환 또는 구입가 환불		정액 감가상각한 잔여 금액에 구입가의 5%를 가산하여 환급
	여러 부위의 고장으로 총 4회 수리 받았으나 고장이 재발(5회째)			
	수리 불가능시			
	수리용 부품을 보유하고 있지 않아 수리가 불가능한 경우			
	소비자가 수리 의뢰한 제품을 사업자가 분실 한 경우			정액 감가상각한 금액에 10%를 가산하여 환급 (최고한도: 구입가격)
제품구입시 운송과정 및 제품 설치 중 발생한 피해	제품교환			
소비자의 고의, 과실에 의한 성능, 기능상의 고장	수리가 가능한 경우	유상수리	유상수리	
	수리용 부품을 보유하고 있지 않아 수리가 불가능한 경우	유상수리에 해당하는 금액정수 후 제품교환		
<ul style="list-style-type: none"> ■ 천재지변(화재, 염해, 가스, 지진, 풍수해 등)에 의해 고장이 발생하였을 경우. ■ 사용상 정상 마모되는 소모성 부품을 교환하는 경우. ■ 사용전원의 이상 및 접속기기의 불량으로 인하여 고장이 발생하였을 경우. ■ 기타 제품 자체의 하자가 아닌 외부 원인으로 인한 경우. ■ LG전자 대리점이나 서비스 센터의 수리기사가 아닌 사람이 수리 또는 개조하여 고장이 발생하였을 경우. ■ 제품 고장이 아닌 단순 점검 요청의 경우. 	유상수리	유상수리		

- LG전자는 "불친절" 서비스에 대해서는 요금을 받지 않습니다.(No Delight, No Payment)
- 상기 보상 규정은 공정거래위원회 고시 제 2011-10호 규정에 의거 합니다.
- 명시되지 않은 사항은 「소비자 분쟁해결기준」에 따릅니다.
- 기구세척, 조정, 사용설명 등은 고장이 아닙니다.
- 고객센터 : 080-023-7777

에너지효율등급

에너지소비효율등급라벨에 명기된 에너지비용 표시사항과 실제 에너지비용은 소비자가 실제 사용하는 에너지사용량, 에너지사용시간 또는 전기요금 인상 등의 에너지 가격변동에 따라 달라질 수 있습니다.

제품보증서

보증기간
1년

- 제품명 : LG 공기청정기
- 모델명 :
- 구입일 : 년 월 일
- 고객성명 :
- 전화 :
- 주소 :
- 대리점상호 :
- 전화 :
- 주소 :



■ 수리를 의뢰할 때는 구입일자가 기재된 본 보증서를 제시해야 충분한 서비스를 받으실 수 있으므로 잘 보관하시기 바랍니다.

- 1 본 제품에 대한 품질보증은 보증서에 기재된 내용으로 보증 혜택을 받습니다.
- 2 무상 보증 기간은 구입일로부터 산정되므로 구입일자를 기재 받으시기 바랍니다.
(제품의 구입일자 확인이 곤란한 경우 제조연월일 또는 수입 통관일로부터 3개월이 경과한 날로부터 품질보증기간을 기산한다.)
- 3 가정용 제품을 영업용도(영업활동, 비정상적인 사용환경 등)로 사용하거나, 산업용 제품인 경우에는 무상보증 기간을 1/2(6개월)로 적용합니다. (핵심부품포함)
- 4 이 보증서는 재발행되지 않습니다.
- 5 별도 계약에 의한 공급(조달, HOST, 단일용품 등)일 경우에는 주제약에 따라 보증내용을 적용합니다.

■ 주요부품 보유기간

- TV, 냉장고..... 8년
 - 전축, 전자레인지, 에어컨, 진공청소기, 가습기, 제습기, 방온풍기, 정수기 등 7년
 - 세탁기, VTR, DVD플레이어, 전기(가스)오븐, 가스레인지, 전화기, 홈씨어터, 비디오카메라, 만마의자, 전기압력밥솥 등 6년
 - 네비게이션, 팬·로터리히터, 온풍기, 공기청정기, 선풍기 등 5년
 - 핸드폰, PC 및 주변기기, 노트북, MP3, 카세트, CD플레이어 등 4년
- * 상기 이외 제품은 유사 제품의 기준에 준합니다.

■ 핵심부품 보증기간

- 에어컨의 컴프레서 4년
 - 냉장고의 컴프레서, TV의 CPT, 모니터의 CDT, 세탁기의 모터, 전자레인지의 마그네트론,
VTR의 헤드드럼, 팬히터/로터리히터의 버너..... 3년
 - PC의 Mother Board, LCD TV/PDP TV/LCD모니터의 패널(단, 노트북 모니터는 제외) 2년
- * 단, 핵심부품 보증기간 이내라도 사용시간이 모니터의 CDT는 10000시간
LCD TV, PDP TV, LCD 모니터의 패널은 5000시간을 과한 경우에는 기간이 만료된 것으로 함.

고객카드

보증기간
1년

- 제 품 명 : LG 공기청정기
- 모 델 명 :
- 판 매 일 : 년 월 일
- 고 객 성 명 :
- 전 화 :
- 주 소 :
- 주민등록번호 :
- E-mail 주소 : @

고객카드는 전문점에서 고객 관리용으로 활용해 주 시오.
※ 상기 내용은 보다 나은 고객 서비스를 위해 활용됩니다.

특기사항

기념일 정보 & 제품 보유 현황

생년월일	월 일 (양·음)				결혼기념일	월 일 (양·음)				
제 품 명	칼라TV	비디오	냉장고	세탁기	전자레인지	GOR	청소기	DVD	PC	에어컨
구입년도	년	년	년	년	년	년	년	년	년	년
용 량										
제 조 회사										

전문점명 : 배달기사명 :

- 환경보전을 위하여 당 제품 폐기시 재활용이 될 수 있도록 노력하고 있습니다.
- 폐 가전제품이 발생되면 아래와 같이 처리하시기 바랍니다.

신규 제품 구입시

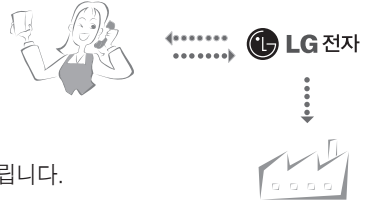

LG전자 대리점에서 신제품을 구입한 후, 기존 제품을 버리고자 할 경우에는 신규제품 배달시 무상으로 처리해 드립니다.

신규 제품 구입시

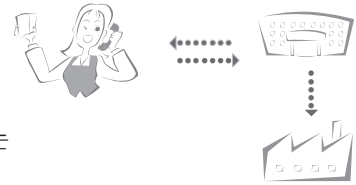

가전제품, 가구 등 대형 생활 폐기물을 버리고자 할 경우에는 지역 주민센터로 연락하시면 됩니다.

신규 제품 구입시

포장박스 폐기시 안내

- 설치가 끝나고 포장박스를 폐기하실 때 LG전자 설치전문점에 포장박스 폐기를 의뢰하시면 전문점에서 수거하여 재활용 센터로 보냅니다.
- 기타 포장폐기물(스티로폼 또는 비닐)도 설치전문점에 수거를 의뢰하시면 됩니다.

제품 규격

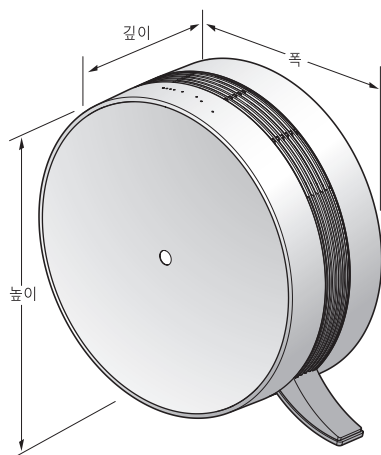

본 제품의 디자인과 제품 규격은 제품의 품질 향상을 위해 예고 없이 변경될 수 있습니다.

모 델 명	LA-V069 Series
전 원	220 V~ 60 Hz
사 용 가 능 면 적	21 m ²
제 품 중 량	6.9 kg
외 관 치 수 (mm)	470(폭)×450(높이)×200(깊이)
소 비 전 력	10 W



이 제품은 국내(대한민국)용입니다. / 전원, 전압이 다른 해외에서는 사용할 수 없습니다.

LG전자 서비스센터 대표 전화번호

사용불편 및 고장접수는 (전국 어디서나)
1544-7777, 1588-7777

• 전화 걸기 전

제품 모델명, 고장상태, 전화번호, 주소를 정확히
알고 계시면 보다 빠른 서비스를 받으실 수 있습니다.

• 전화 연결 시

ARS 안내에 따라 제품을 정확하게 선택하시면
해당 제품의 전문 상담원에게 최고의 서비스를
받으실 수 있습니다.

고객 상담실 (제안 및 불만사항) 080-023-7777

인터넷 서비스 신청

www.lgservice.co.kr

- 인터넷 서비스를 이용하시면 제품에 대한 자가진단,
원하는 날짜와 시간에 서비스 신청,
실시간 PC 원격 상담이 가능하여 보다 편리하게
이용하실 수 있습니다.
- 인터넷으로 출장 서비스를 신청하시면 수리비 할인
혜택을 드립니다.
(단, 당시의 사정에 의해 변경될 수 있습니다.)

본 내용은 산업안전공단과 함께 하는 안전캠페인입니다.

안전은
최고의 품질



서비스 품질(ISO) 인증마크란?
서비스 품질이 우수한 기업에 대한 품질을 국가 기관인
지식경제부가 보증하는 인증마크입니다.

한국산업안전공단